

KATALOG PRODUKTÓW



TELBOX
POLAND

HISTORIA FIRMY

Firma PHU TELBOX istnieje na rynku od początku 2003 roku i posiada kapitał w 100% polski.

Od początku istnienia, naszym głównym profilem działalności było projektowanie i wdrażanie rozwiązań dla szeroko pojętej bankowości korporacyjnej, branży telekomunikacyjnej oraz teletechnicznej. Z czasem zakres oferowanych produktów został rozszerzony o tzw. inox-y, czyli ozdobne aplikacje ze stali nierdzewnej, w które zaopatrujemy największych producentów stolarki budowlanej w kraju. Kolejnym etapem rozwoju było rozpoczęcie produkcji skrzynek wykorzystywanych w sieciach gazowniczych i wodociągowych. Ta zwiększona gama produktów, wymusiła rozbudowę naszej firmy. Nowo wybudowana hala produkcyjna wyposażona została w nowy i nowoczesny sprzęt do obróbki metali, który w rękach ambitnego zespołu, wytwarza produkty o wysokiej jakości i innowacyjności.

OFERTA

Obecnie nasza gama produktów to wszelkiego rodzaju skrzynie i skrzynki oraz małe konstrukcje stalowe, wykorzystywane w bankowości, gazownictwie i branży wodociągowej. Nasze wyroby dzięki zastosowaniu najnowocześniejszych technologii produkcji (wykrawarka laserowa w technologii Fiber oraz maszyny sterowane numerycznie) oraz autorskich rozwiązań projektowych, zyskały uznanie zarówno na rynku krajowym jak i zagranicznym.

Specjalizujemy się w obróbce materiałów z blachy nierdzewnej szlifowanej, aluminium oraz blachy ocynkowanej. Produkty przez nas wykonywane malujemy farbami proszkowymi wg palety RAL.

Nasza fachowa i innowacyjna kadra projektowa, potrafi sprostać najwyższym wymaganiom klienta, a wysoka jakość produkowanych wyrobów oraz konkurencyjne ceny i szybkie terminy realizacji, czynią z nas atrakcyjnego partnera biznesowego.

cięcie laserowe

gięcie

malowanie

Zapraszam do zapoznania się z Naszą ofertą produktową i warunkami współpracy.

Przemysław Detyna



TELBOX
POLAND

SKRZYŃKA GAZOWA "25"

Wzór przemysłowy zastrzeżony



CECHY PRODUKTU:

- estetyka wykonania
- solidna konstrukcja
- ażurowy wycięty napis "GAZ"
- łatwy montaż na kołki (wkręty)
- odporność na warunki atmosferyczne

OPIS PRODUKTU:

Skrzynki natynkowe, wykonujemy w dwóch wersjach materiałowych. Pierwsza to stal nierdzewna tzw. INOX, drugi materiał to stal ocynkowana i pomalowana proszkowo. W obu przypadkach stosujemy blachę o grubości 0,8mm.

WYMIARY ZEWNĘTRZNE: wysokość = 250mm szerokość = 250mm głębokość = 150 lub 200mm

DETAL PRODUKTU (zdjęcie):



RAL 9016

SPECYFIKACJA TECHNICZNA:

- stal ocynkowana o grubości 0,8mm
- malowanie proszkowe kolorami RAL
- stal nierdzewna pokryta szlifem
- zamek + kluczyk
- dno z wycięciem na doprowadzenie złączy

KOLORYSTYKA:

Nr referencyjny	Kolor	RAL / półmat
SG25-15w	biały	9016
SG25-15z	żółty	1023
SG25-15b	brązowy	8016
SG25-15x	stal nierdzewna	-
SG25-15s	szary - popiel	7037
SG25-15g	grafit - antracyt	7016
SG25-15c	czarny	9005
SG25-20w	biały	9016
SG25-20z	żółty	1023
SG25-20b	brązowy	8016
SG25-20x	stal nierdzewna	-
SG25-20s	szary - popiel	7037
SG25-20g	grafit - antracyt	7016
SG25-20c	czarny	9005

DRZWICZKI REWIZYJNE GAZOWE "25"

Wzór przemysłowy zastrzeżony



OPIS PRODUKTU:

Drzwiczki rewizyjne z ramką, w wymiarze "25" wykonujemy w dwóch wersjach materiałowych. Pierwsza to stal nierdzewna tzw. INOX, drugi materiał to stal ocynkowana i pomalowana proszkowo kolorami RAL. W obu przypadkach stosujemy blachę o grubości 0,8mm. Produkt przystosowany do wykorzystania wewnątrz jak i na zewnątrz budynku.

CECHY PRODUKTU:

- estetyka wykonania
- sztywna konstrukcja
- ażurowy wycięty napis "GAZ"
- łatwy montaż
- odporność na warunki atmosferyczne

WYMIARY ZEWNĘTRZNE: wysokość = 310mm szerokość = 310mm głębokość = 12mm

DETAL PRODUKTU (zdjęcie):



RAL 1023



KOLORYSTYKA:

Nr referencyjny	Kolor	RAL / półmat
DG25w	biały	9016
DG25z	żółty	1023
DG25b	brązowy	8016
DG25x	stal nierdzewna	-
DG25g	grafit - antracyt	7016
DG25s	szary - popiel	7037
DG25c	czarny	9005

SPECYFIKACJA TECHNICZNA:

- stal ocynkowana o grubości 0,8mm
- malowanie proszkowe kolorami RAL
- stal nierdzewna pokryta szlifem
- zamek + klucz
- kotwy montażowe

DRZWICZKI REWIZYJNE GAZOWE "60"

Wzór przemysłowy zastrzeżony



CECHY PRODUKTU:

- estetyka wykonania
- solidna konstrukcja
- ażurowy wycięty napis "GAZ"
- łatwy montaż
- odporność na warunki atmosferyczne

OPIS PRODUKTU:

Drzwiczki rewizyjne z ramką, w wymiarze "60" wykonujemy w dwóch wersjach materiałowych. Pierwsza to stal nierdzewna tzw. INOX, drugi materiał to stal ocynkowana i pomalowana proszkowo kolorami RAL. W obu przypadkach stosujemy blachę o grubości 0,8mm. Produkt przystosowany do wykorzystania wewnątrz jak i na zewnątrz budynku.

WYMIARY ZEWNĘTRZNE: wysokość = 660mm szerokość = 660mm głębokość = 12mm

DETAL PRODUKTU (zdjęcie):

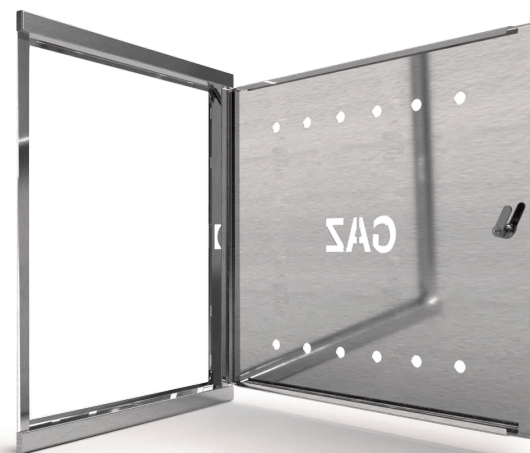

stal nierdzewna

SPECYFIKACJA TECHNICZNA:

- stal ocynkowana o grubości 0,8mm
- malowanie proszkowe kolorami RAL
- stal nierdzewna pokryta szlifem
- zamek + kluczyk
- kotwy montażowe

KOLORYSTYKA:

Nr referencyjny	Kolor	RAL / półmat
DG60w	biały	9016
DG60z	żółty	1023
DG60b	brązowy	8016
DG60x	stal nierdzewna	-
DG60g	grafit - antracyt	7016
DG60s	szary - popiel	7037
DG60c	czarny	9005

SKRZYŃKA GAZOWA "60"

Wzór przemysłowy zastrzeżony



OPIS PRODUKTU:

Skrzynki natynkowe, wykonujemy w dwóch wersjach materiałowych. Pierwsza to stal nierdzewna tzw. INOX, drugi materiał to stal ocynkowana i pomalowana proszkowo. W obu przypadkach stosujemy blachę o grubości 0,8mm.

CECHY PRODUKTU:

- estetyka wykonania, solidna konstrukcja
- ażurowy wycięty napis "GAZ"
- łatwy montaż na kołki (wkręty)
- odporność na warunki atmosferyczne
- daszek ze spadem zapobiegający zaciekaniu wody

WYMIARY ZEWNĘTRZNE: wysokość = 600mm szerokość = 600mm głębokość = 250mm

DETAL PRODUKTU (zdjęcie):



RAL 8016



KOLORYSTYKA:

Nr referencyjny	Kolor	RAL / półmat
SG60s-25w	biały	9016
SG60s-25z	żółty	1023
SG60s-25b	brązowy	8016
SG60s-25x	stal nierdzewna	-
SG60s-25g	grafit - antracyt	7016
SG60s-25s	szary - popiel	7037
SG60s-25c	czarny	9005

SPECYFIKACJA TECHNICZNA:

- stal ocynkowana o grubości 0,8mm
- malowanie proszkowe kolorami RAL
- stal nierdzewna pokryta szlifem
- zamek + klucz
- dno z wycięciem na doprowadzenie złączy

SKRZYŃKA GAZOWA WOLNOSTOJĄCA "60"

Wzór przemysłowy zastrzeżony

OPIS PRODUKTU:

Skrzynki gazowe wolnostojące, podobnie jak inne produkty, wykonujemy w dwóch wersjach materiałowych. Pierwsza to stal nierdzewna tzw. INOX, drugi materiał to stal ocynkowana i pomalowana proszkowo. W obu przypadkach stosujemy blachę o grubości 0,8mm.

CECHY PRODUKTU:

- estetyka wykonania
- solidna konstrukcja
- stal nierdzewna pokryta szlifem
- ażurowy wycięty napis "GAZ"
- odporność na warunki atmosferyczne
- daszek ze spadem zapobiegający zaciekaniu wody

SPECYFIKACJA TECHNICZNA:

- stal ocynkowana o grubości 0,8mm
- malowanie proszkowe kolorami RAL
- stal nierdzewna pokryta szlifem
- zamek + kluczyk
- dno z wycięciem na doprowadzenie złączy

DETAL PRODUKTU skrzynka gazowa "60"

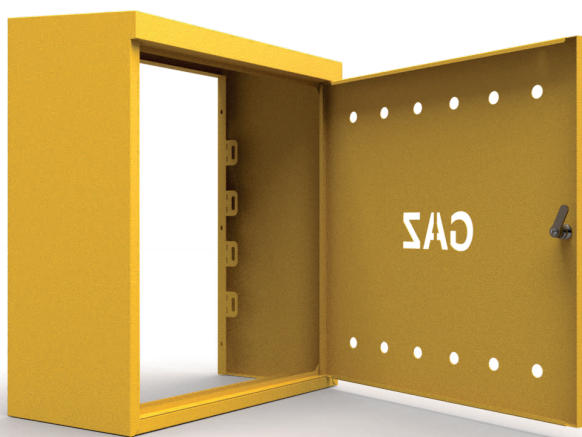

RAL 1023



stal nierdzewna

WYMIARY ZEWNĘTRZNE / ZESTAW /: wysokość = 1200mm szerokość = 600mm głębokość = 250mm

SKRZYŃKA GAZOWA WOLNOSTOJĄCA "60"

Wzór przemysłowy zastrzeżony

KOLORYSTYKA:

Nr referencyjny	Kolor	RAL / półmat	Opis
SG60sp-25w	biały	9016	skrzynka ze spadem i plecami
SG60spc-25w	biały	9016	skrzynka ze spadem, plecami i cokolem
CS60-25w / PS60w	biały	9016	cokół-podstawa-skrzynki / plecy skrzynki
SG60sp-25z	złoty	1023	skrzynka ze spadem i plecami
SG60spc-25z	złoty	1023	skrzynka ze spadem, plecami i cokolem
CS60-25z / PS60z	złoty	1023	cokół-podstawa-skrzynki / plecy skrzynki
SG60sp-25b	brązowy	8016	skrzynka ze spadem i plecami
SG60spc-25b	brązowy	8016	skrzynka ze spadem, plecami i cokolem
CS60-25b / PS60b	brązowy	8016	cokół-podstawa-skrzynki / plecy skrzynki
SG60sp-25x	stal nierdzewna	-	skrzynka ze spadem i plecami
SG60spc-25x	stal nierdzewna	-	skrzynka ze spadem, plecami i cokolem
CS60-25x / PS60x	stal nierdzewna	-	cokół-podstawa-skrzynki / plecy skrzynki
SG60sp-25g	grafit - antracyt	7016	skrzynka ze spadem i plecami
SG60spc-25g	grafit - antracyt	7016	skrzynka ze spadem, plecami i cokolem
CS60-25g / PS60g	grafit - antracyt	7016	cokół-podstawa-skrzynki / plecy skrzynki
SG60sp-25s	szary - popiel	7037	skrzynka ze spadem i plecami
SG60spc-25s	szary - popiel	7037	skrzynka ze spadem, plecami i cokolem
CS60-25s / PS60s	szary - popiel	7037	cokół-podstawa-skrzynki / plecy skrzynki
SG60sp-25c	czarny	9005	skrzynka ze spadem i plecami
SG60spc-25c	czarny	9005	skrzynka ze spadem, plecami i cokolem
CS60-25c / PS60c	czarny	9005	cokół-podstawa-skrzynki / plecy skrzynki



stal nierdzewna

DETAL PRODUKTU cokół (zdjęcie):



RAL 1023

WYMIARY ZEWNĘTRZNE / COKÓŁ /: wysokość = 600mm szerokość = 600mm głębokość = 250mm

SKRZYŃKA WODA "25"

Wzór przemysłowy zastrzeżony

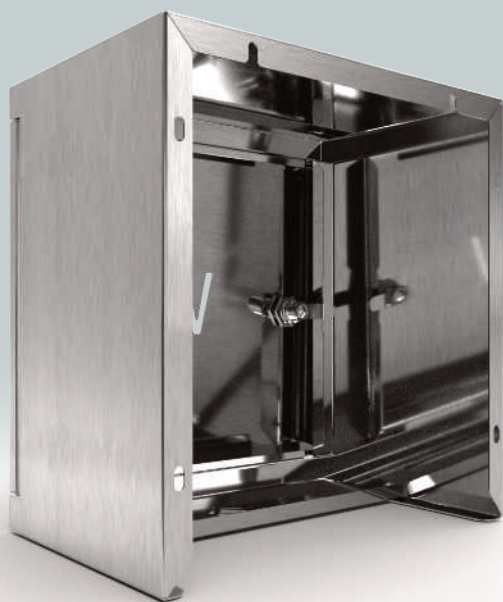

CECHY PRODUKTU:

- estetyka wykonania
- solidna konstrukcja
- ażurowa wycięta litera "W"
- łatwy montaż na kołki (wkręty)
- odporność na warunki atmosferyczne

OPIS PRODUKTU:

Skrzynki natynkowe, wykonujemy w dwóch wersjach materiałowych. Pierwsza to stal nierdzewna tzw. INOX, drugi materiał to stal ocynkowana i pomalowana proszkowo. W obu przypadkach stosujemy blachę o grubości 0,8mm.

WYMIARY ZEWNĘTRZNE: wysokość = 250mm szerokość = 250mm głębokość = 150 lub 200mm

DETAL PRODUKTU (zdjęcie):

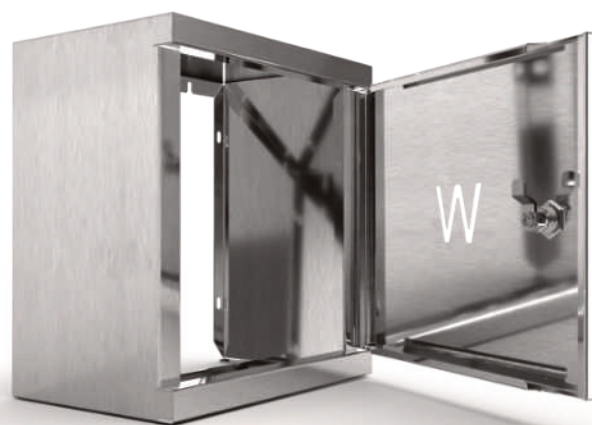

stal nierdzewna

SPECYFIKACJA TECHNICZNA:

- stal ocynkowana o grubości 0,8mm
- malowanie proszkowe kolorami RAL
- stal nierdzewna pokryta szlifem
- zamek + kluczyk
- dno z wycięciem na doprowadzenie złączy

KOLORYSTYKA:

Nr referencyjny	Kolor	RAL / półmat
SW25-15w	biały	9016
SW25-15b	brązowy	8016
SW25-15x	stal nierdzewna	-
SW25-15g	grafit - antracyt	7016
SW25-15s	szary - popiel	7037
SW25-15c	czarny	9005
SW25-20w	biały	9016
SW25-20b	brązowy	8016
SW25-20x	stal nierdzewna	-
SW25-20g	grafit - antracyt	7016
SW25-20s	szary - popiel	7037
SW25-20c	czarny	9005

DRZWICZKI REWIZYJNE WODA "25"

Wzór przemysłowy zastrzeżony



OPIS PRODUKTU:

Drzwiczki rewizyjne z ramką, w wymiarze "25" wykonujemy w dwóch wersjach materiałowych. Pierwsza to stal nierdzewna tzw. INOX, drugi materiał to stal ocynkowana i pomalowana proszkowo kolorami RAL. W obu przypadkach stosujemy blachę o grubości 0,8mm. Produkt przystosowany do wykorzystania wewnątrz jak i na zewnątrz budynku.

CECHY PRODUKTU:

- estetyka wykonania
- solidna konstrukcja
- ażurowa wycięta litera "W"
- łatwy montaż
- odporność na warunki atmosferyczne

WYMIARY ZEWNĘTRZNE: wysokość = 310mm szerokość = 310mm głębokość = 12mm

DETAL PRODUKTU (zdjęcie):



RAL 7016



KOLORYSTYKA:

Nr referencyjny	Kolor	RAL / półmat
DW25w	biały	9016
DW25b	brązowy	8016
DW25x	stal nierdzewna	-
DW25g	grafit - antracyt	7016
DW25s	szary - popiel	7037
DW25c	czarny	9005

SPECYFIKACJA TECHNICZNA:

- stal ocynkowana o grubości 0,8mm
- malowanie proszkowe kolorami RAL
- stal nierdzewna pokryta szlifem
- zamek + kluczyk
- kotwy montażowe

DRZWICZKI REWIZYJNE WODA "60"

Wzór przemysłowy zastrzeżony

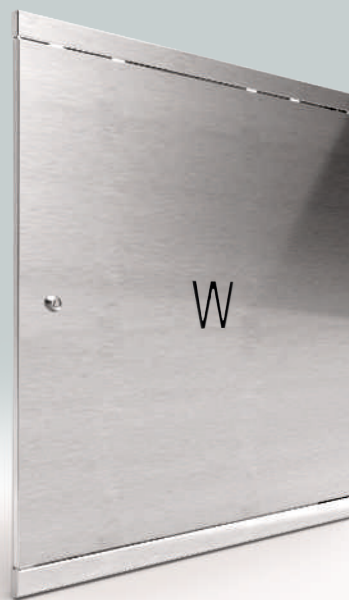

CECHY PRODUKTU:

- estetyka wykonania
- solidna konstrukcja
- ażurowa wycięta litera "W"
- łatwy montaż
- odporność na warunki atmosferyczne

OPIS PRODUKTU:

Drzwiczki rewizyjne z ramką, w wymiarze "60" wykonujemy w dwóch wersjach materiałowych. Pierwsza to stal nierdzewna tzw. INOX, drugi materiał to stal ocynkowana i pomalowana proszkowo kolorami RAL. W obu przypadkach stosujemy blachę o grubości 0,8mm. Produkt przystosowany do wykorzystania wewnątrz jak i na zewnątrz budynku.

WYMIARY ZEWNĘTRZNE: wysokość = 660mm szerokość = 660mm głębokość = 12mm

DETAL PRODUKTU (zdjęcie):



RAL 7037

SPECYFIKACJA TECHNICZNA:

- stal ocynkowana o grubości 0,8mm
- malowanie proszkowe kolorami RAL
- stal nierdzewna pokryta szlifem
- zamek + kluczyk
- kotwy montażowe

KOLORYSTYKA:

Nr referencyjny	Kolor	RAL / półmat
DW60w	biały	9016
DW60b	brązowy	8016
DW60x	stal nierdzewna	-
DW60g	grafit - antracyt	7016
DW60s	szary - popiel	7037
DW60c	czarny	9005

SKRZYŃKA UNI "25"

Wzór przemysłowy zastrzeżony



OPIS PRODUKTU:

Skrzynki natynkowe, wykonujemy w dwóch wersjach materiałowych. Pierwsza to stal nierdzewna tzw. INOX, drugi materiał to stal ocynkowana i pomalowana proszkowo. W obu przypadkach stosujemy blachę o grubości 0,8mm.

CECHY PRODUKTU:

- estetyka wykonania
- solidna konstrukcja
- łatwy montaż na kołki (wkrety)
- odporność na warunki atmosferyczne

WYMIARY ZEWNĘTRZNE: wysokość = 250mm szerokość = 250mm głębokość = 150 lub 200mm

DETAL PRODUKTU (zdjęcie):

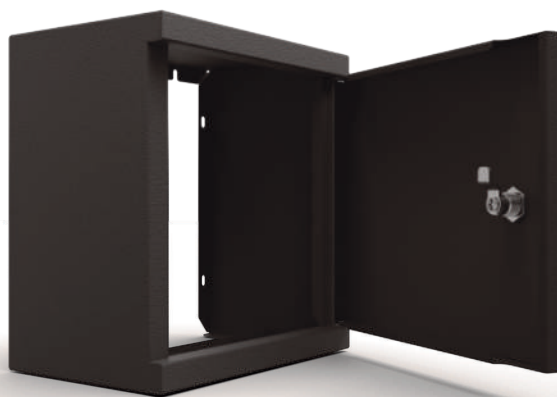

RAL 9005



KOLORYSTYKA:

Nr referencyjny	Kolor	RAL / półmat
SU25-15w	biały	9016
SU25-15b	brązowy	8016
SU25-15x	stal nierdzewna	-
SU25-15g	grafit - antracyt	7016
SU25-15s	szary - popiel	7037
SU25-15c	czarny	9005
SU25-20w	biały	9016
SU25-20b	brązowy	8016
SU25-20x	stal nierdzewna	-
SU25-20g	grafit - antracyt	7016
SU25-20s	szary - popiel	7037
SU25-20c	czarny	9005

SPECYFIKACJA TECHNICZNA:

- stal ocynkowana o grubości 0,8mm
- malowanie proszkowe kolorami RAL
- stal nierdzewna pokryta szlifem
- zamek + kluczyk
- dno z wycięciem na doprowadzenie złączy

DRZWICZKI REWIZYJNE UNI "25"

Wzór przemysłowy zastrzeżony

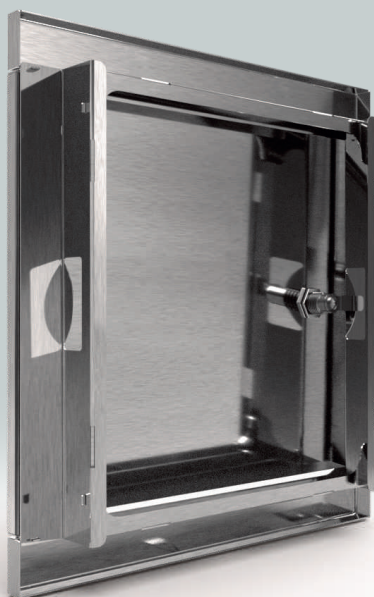

CECHY PRODUKTU:

- estetyka wykonania
- solidna konstrukcja
- łatwy montaż
- odporność na warunki atmosferyczne

OPIS PRODUKTU:

Drzwiczki rewizyjne z ramką, w wymiarze "25" wykonujemy w dwóch wersjach materiałowych. Pierwsza to stal nierdzewna tzw. INOX, drugi materiał to stal ocynkowana i pomalowana proszkowo kolorami RAL. W obu przypadkach stosujemy blachę o grubości 0,8mm. Produkt przystosowany do wykorzystania wewnątrz jak i na zewnątrz budynku.

WYMIARY ZEWNĘTRZNE: wysokość = 310mm szerokość = 310mm głębokość = 12mm

DETAL PRODUKTU (zdjęcie):

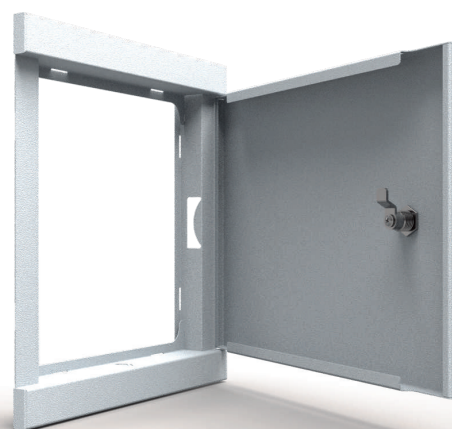

RAL 9016

SPECYFIKACJA TECHNICZNA:

- stal ocynkowana o grubości 0,8mm
- malowanie proszkowe kolorami RAL
- stal nierdzewna pokryta szlifem
- zamek + kluczyk
- kotwy montażowe

KOLORYSTYKA:

Nr referencyjny	Kolor	RAL / półmat
DU25w	biały	9016
DU25b	brązowy	8016
DU25x	stal nierdzewna	-
DU25g	grafit - antracyt	7016
DU25s	szary - popiel	7037
DU25c	czarny	9005

DRZWICZKI REWIZYJNE UNI "60"

Wzór przemysłowy zastrzeżony



OPIS PRODUKTU:

Drzwiczki rewizyjne z ramką, w wymiarze "60" wykonujemy w dwóch wersjach materiałowych. Pierwsza to stal nierdzewna tzw. INOX, drugi materiał to stal ocynkowana i pomalowana proszkowo kolorami RAL. W obu przypadkach stosujemy blachę o grubości 0,8mm. Produkt przystosowany do wykorzystania wewnątrz jak i na zewnątrz budynku.

CECHY PRODUKTU:

- estetyka wykonania
- solidna konstrukcja
- łatwy montaż
- odporność na warunki atmosferyczne

WYMIARY ZEWNĘTRZNE: wysokość = 660mm szerokość = 660mm głębokość = 12mm

DETAL PRODUKTU (zdjęcie):



RAL 8016



KOLORYSTYKA:

Nr referencyjny	Kolor	RAL / półmat
DU60w	biały	9016
DU60b	brązowy	8016
DU60x	stal nierdzewna	-
DU60g	grafit - antracyt	7016
DU60s	szary - popiel	7037
DU60c	czarny	9005

SPECYFIKACJA TECHNICZNA:

- stal ocynkowana o grubości 0,8mm
- malowanie proszkowe kolorami RAL
- stal nierdzewna pokryta szlifem
- zamek + kluczyk
- kotwy montażowe

WYMIARY

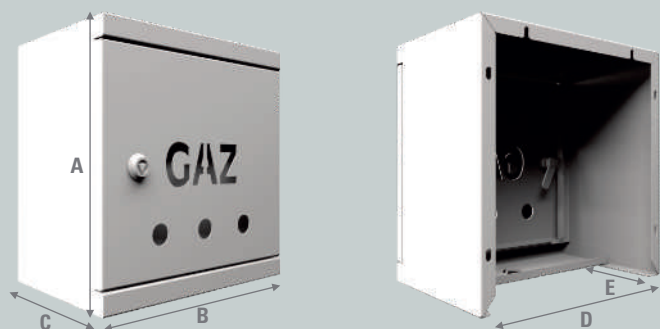

SKRZYŃKA GAZOWA "25"

wysokość /mm/	szerokość /mm/	głębokość /mm/	opis
250 / A /	250 / B /	150 / "15" / C / 200 / "20" / C /	wymiar zewnętrzny ramki
-	218 / D /	70 / E /	wymiar otworu na przyłącza
208	210	-	wymiar otworu dostępowego skrzynki

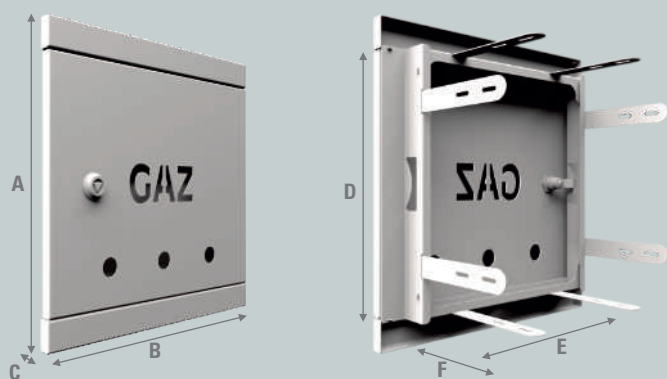

DRZWIČKI REWIZYJNE GAZOWE "25"

wysokość /mm/	szerokość /mm/	głębokość /mm/	opis
310 / A /	310 / B /	12 / C /	wymiar zewnętrzny ramki
260 / D /	260 / E /	125 / F /	wymiar wymaganego otworu montażowego
232	232	-	wymiar otworu dostępowego w ramce

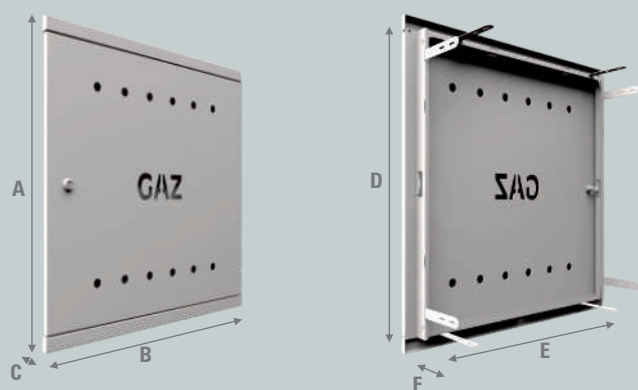

DRZWIČKI REWIZYJNE GAZOWE "60"

wysokość /mm/	szerokość /mm/	głębokość /mm/	opis
660 / A /	660 / B /	12 / C /	wymiar zewnętrzny ramki
610 / D /	610 / E /	125 / F /	wymiar wymaganego otworu montażowego
580	580	-	wymiar otworu dostępowego w ramce

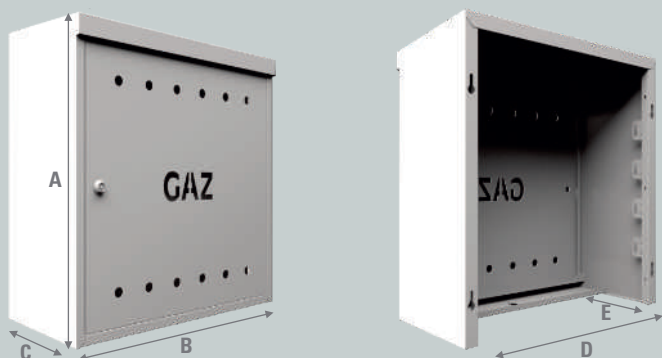

SKRZYŃKA GAZOWA "60"

wysokość /mm/	szerokość /mm/	głębokość /mm/	opis
600 + 25* / A /	600 / B /	250 + 10** / C /	wymiar zewnętrzny skrzynki
-	560 / D /	150 / E /	wymiar otworu na przyłącza
520	540	-	wymiar otworu dostępowego skrzynki
590	540	-	wymiar pleców

* - dodatkowe 25mm powoduje stworzenie spadku skrzynki

** - dodatkowe 10mm do daszek zabezpieczający drzwi przed zaciekaniami wody

WYMIARY

SKRZYŃKA GAZOWA WOLNOSTOJĄCA "60"

wysokość /mm/	szerokość /mm/	głębokość /mm/	opis
1200+25* / A /	600 / B /	250+10** / C /	wymiar zewnętrzny skrzynki z cokołem
600+25* / D /	600 / B /	250+10** / C /	wymiar zewnętrzny skrzynki
520 / E /	540 / F /	-	wymiar otworu dostępowego skrzynki
600 / G /	600 / B /	250 / C /	wymiar zewnętrzny cokołu
590 / H /	540 / I /	-	wymiar opcjonalnych pleców
* - dodatkowe 25mm powoduje stworzenie spadku skrzynki ** - dodatkowe 10mm to daszek zabezpieczający drzwi przed zaciekiem wody			

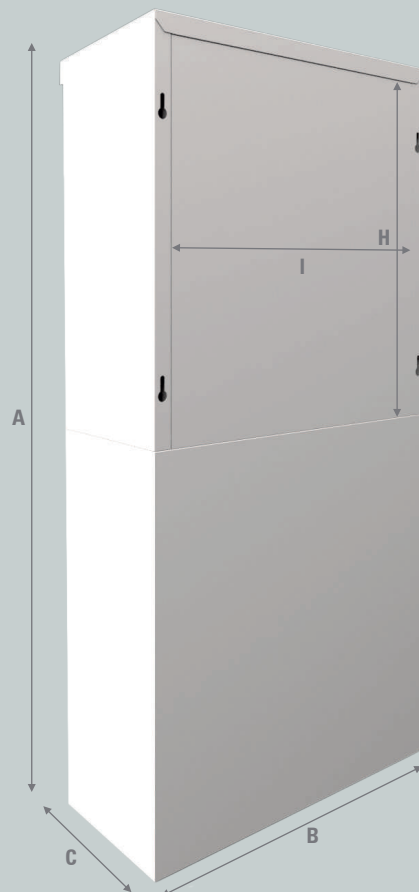
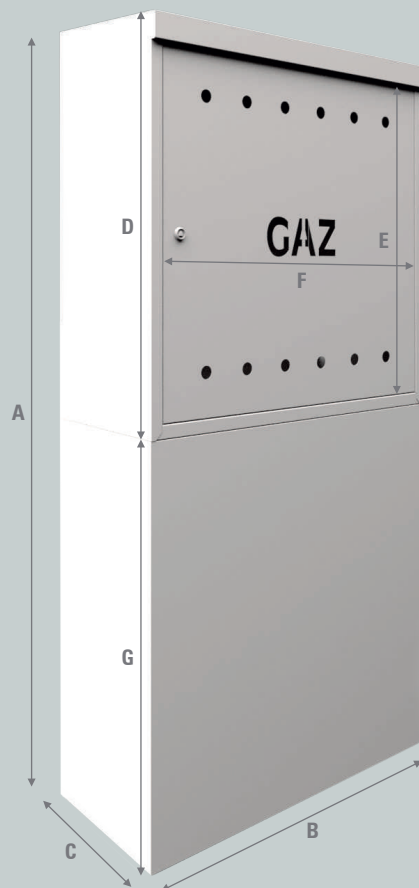

WYMIARY

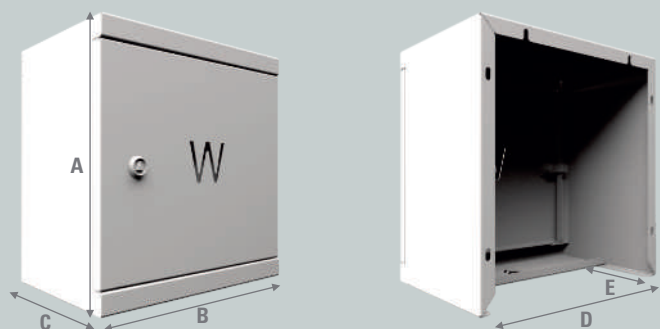

SKRZYŃKA WODA "25"

wysokość /mm/	szerokość /mm/	głębokość /mm/	opis
250 / A /	250 / B /	150 / "15" / C / 200 / "20" / C /	wymiar zewnętrzny ramki
-	218 / D /	70 / E /	wymiar otworu na przyłącza
208	210	-	wymiar otworu dostępowego skrzynki

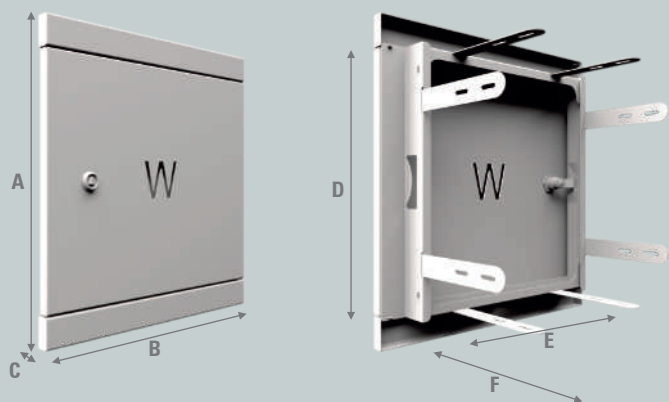

DRZWIČZKI REWIZYJNE WODA "25"

wysokość /mm/	szerokość /mm/	głębokość /mm/	opis
310 / A /	310 / B /	12 / C /	wymiar zewnętrzny ramki
260 / D /	260 / E /	125 / F /	wymiar wymaganego otworu montażowego
232	232	-	wymiar otworu dostępowego w ramce

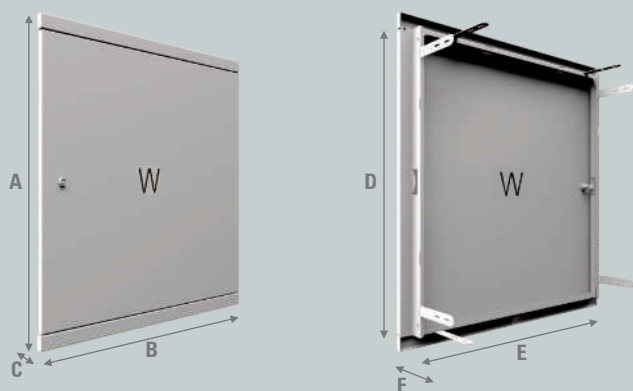

DRZWIČZKI REWIZYJNE WODA "60"

wysokość /mm/	szerokość /mm/	głębokość /mm/	opis
660 / A /	660 / B /	12 / C /	wymiar zewnętrzny skrzynki
610 / D /	610 / E /	125 / F /	wymiar wymaganego otworu montażowego
580	580	-	wymiar otworu dostępowego w ramce

Dostępne wymiary skrzynek natynkowych standardowych

Nr referencyjny	wysokość /mm/	szerokość /mm/	głębokość /mm/	Nr referencyjny	wysokość /mm/	szerokość /mm/	głębokość /mm/
SG/ SW/ SU	350 / A /	250 / B /	150 / "15" / C /	SG/ SW/ SU	500 / A /	400 / B /	200 / "20" / C /
SG/ SW/ SU	300 / A /	300 / D /	150 / "15" / C /	SG/ SW/ SU	550 / A /	600 / D /	200 / "20" / C /
SG/ SW/ SU	450 / A /	450 / A /	150 / "15" / C /	SG/ SW/ SU	550 / A /	1000 / A /	200 / "20" / C /
SG/ SW/ SU	800 / A /	900 / A /	400 / "40" / C /				
SG/ SW/ SU	600 / A /	500 / A /	300 / "30" / C /				
SG/ SW/ SU	500 / A /	300 / A /	200 / "20" / C /				

WYMIARY

SKRZYŃKA UNI "25"

wysokość /mm/	szerokość /mm/	głębokość /mm/	opis
250 / A /	250 / B /	150 / "15" / C / 200 / "20" / C /	wymiar zewnętrzny ramki
-	218 / D /	70 / E /	wymiar otworu na przyłącza
208	210	-	wymiar otworu dostępowego skrzynki

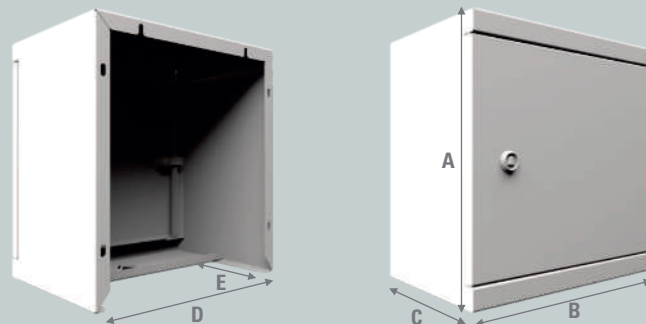

DRZWIČZKI REWIZYJNE UNI "25"

wysokość /mm/	szerokość /mm/	głębokość /mm/	opis
310 / A /	310 / B /	12 / C /	wymiar zewnętrzny ramki
260 / D /	260 / E /	125 / F /	wymiar wymaganego otworu montażowego
232	232	-	wymiar otworu dostępowego w ramce

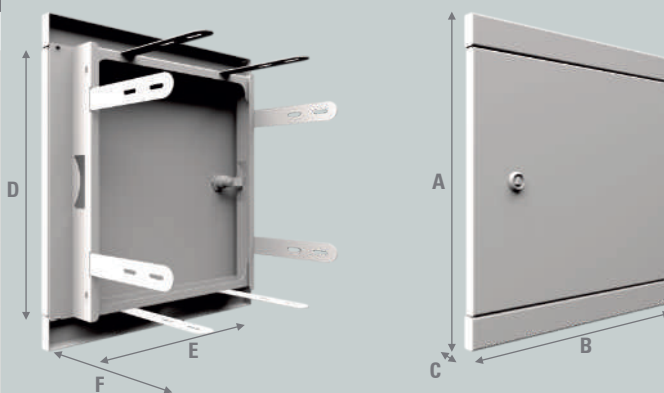

DRZWIČZKI REWIZYJNE UNI "60"

wysokość /mm/	szerokość /mm/	głębokość /mm/	opis
660 / A /	660 / B /	12 / C /	wymiar zewnętrzny skrzynki
610 / D /	610 / E /	125 / F /	wymiar wymaganego otworu montażowego
580	580	-	wymiar otworu dostępowego w ramce

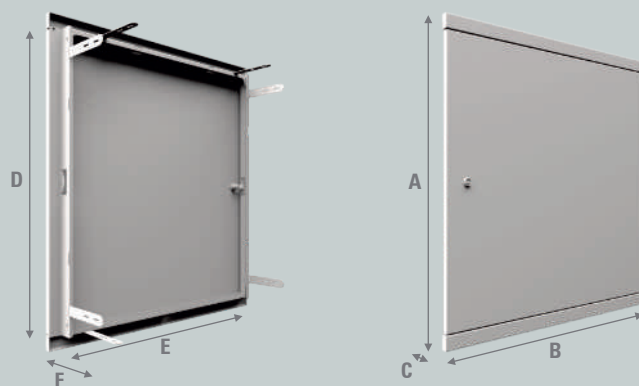

WYKONUJEMY SKRZYŃKIE I DRZWIČZKI NA INDYWIDUALNE ZAMÓWIENIE.

Więcej informacji pod numerem telefonu: +48 608 665 134
Prześlij swoje pliki do wyceny e-mail: handel@telbox.com.pl



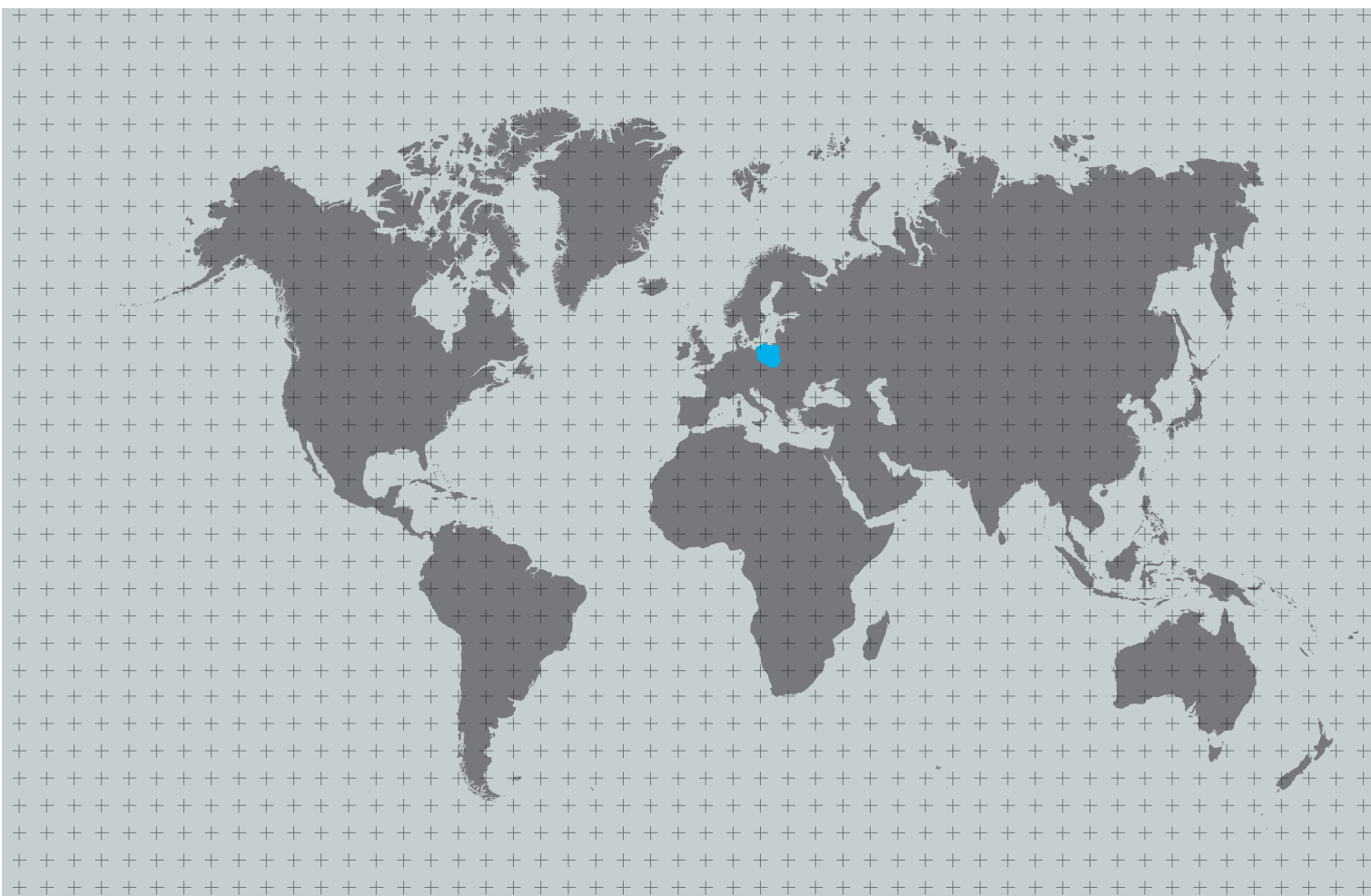

PHU TELBOX Przemysław Detyna

*ul. Puszczykowa 5, 86-031 OSIELSKO
KUJAWSKO-POMORSKIE, POLSKA
NIP 743-158-15-60*

*tel. kom. +48 608 665 134
e-mail: handel@telbox.com.pl*

WWW.TELBOX.COM.PL