

OPALIA C 11/1 LI (E-PL)



Saunier Duval
Zawsze po Twojej stronie



**Gazowy, przepływowy
podgrzewacz wody**

OPALIA C 11/1 LI (E-PL)

Ciepła woda
taka jak lubisz



Efektywne rozwiązania. Ogrzewanie. Klimatyzacja.

Marka Saunier Duval

Saunier Duval to marka nowatorskich i niezawodnych urządzeń znanych w całej Europie. Firma od ponad stu lat dostarcza systemy grzewcze do c.o. i c.w.u. dla budownictwa mieszkaniowego, skupiając się na potrzebach indywidualnego odbiorcy. Wiedza na temat oczekiwań finalnego użytkownika, własne centrum badawczo-rozwojowe oraz nowoczesne zakłady produkcyjne umożliwiają rozwijanie i udoskonalanie innowacyjnych rozwiązań grzewczych, optymalnie dostosowanych do potrzeb użytkowników.

Ponadto Saunier Duval gwarantuje pełne wsparcie w zakresie doradztwa i serwisu.

Saunier Duval w Polsce posiada:

- rozbudowaną sieć Autoryzowanych Partnerów Serwisowych świadczących pełną gamę usług: od doboru, poprzez montaż, po przeglądy i serwis,
- 3 Centra Szkoleniowe zajmujące się szkoleniami instalatorów i serwisantów oraz 12 Centrów Serwisowych zapewniających dostępność części zamiennych,
- profesjonalny Dział Techniczny służący konsultacjami i doradztwem. Bezpośredni kontakt ze specjalistami ułatwia infolinia nr 801 80 66 66.

Podgrzewacz gazowy OPALIA C 11/1 LI (E-PL)

Jest to nowoczesny, spełniający zastrzone od 26 września 2018 roku wymagania Dyrektywy w sprawie urządzeń zużywających energię. Jest urządzeniem wydajnym, zaprojektowanym z myślą o ochronie środowiska. Charakteryzuje się niską emisją tlenków azotu. Urządzenie jest dostępne w wersji na gaz naturalny G20.

Zalety konstrukcji

Podgrzewacz wyposażony jest w palnik atmosferyczny chłodzony wodą, charakteryzujący się bardzo cichą pracą. Posiada otwartą komorę spalania, co oznacza, że spaliny odprowadzane są do przewodu kominowego z wykorzystaniem ciągu naturalnego. W urządzeniach standardowo zastosowano elektroniczny zapłon palnika.

Iskrę pomiędzy elektrodami zapłonowymi wytwarza generator zasilany dwoma bateriami typu D LR20 (na wyposażeniu nowego urządzenia). Podgrzewacz zapewnia stabilną pracę nawet przy niewielkim przepływie wody, od 2,3 l/min. Urządzenie wymaga niewielkiego spadku ciśnienia wody potrzebnego do uruchomienia podgrzewacza – od 0,25 bara. Ponadto charakteryzuje się płynnym startem oraz szybkim dogrzaniem wody do zadanej temperatury.

Bardzo istotnym atrybutem OPALII są jej niewielkie wymiary.



Modulacja mocy palnika

Podgrzewacz został wyposażony w mechanizm sterujący mocą palnika. Rozwiązanie to umożliwia modulację płomienia w zależności od ilości pobieranej wody. W efekcie temperatura wody jest stabilna w szerokim zakresie przepływu, a nie – tym wyższa, im mniejszy strumień wody. Modulacja mocy palnika gwarantuje wygodę i bezpieczeństwo użytkowania (szczególnie ważne, gdy np. z kranów korzystają dzieci), a także przyczynia się do zmniejszenia zużycia gazu.

Niezawodność i bezpieczeństwo

Podgrzewacz posiada szereg zabezpieczeń: czujnik zaniku ciągu kominowego zabezpieczający przed wypływem spalin do pomieszczenia; czujnik chroniący wymiennik ciepła przed przegrzaniem; układ kontroli obecności płomienia na palniku. W przypadku wykrycia problemów zabezpieczenia te powodują odcięcie dopływu gazu do palnika podgrzewacza.



Opis:
 1 – Pokrętko do regulacji temperatury
 2 – Pokrętko do regulacji ilości gazu (mocy urządzenia)

➤ Prosta, intuicyjna regulacja

Pokrętko znajdujące się po lewej stronie urządzenia reguluje temperaturę ciepłej wody. Aby ją zwiększyć, należy przekręcić je w prawo. Prawym pokrętłem reguluje się moc urządzenia. Przekręcenie w lewo spowoduje zwiększenie mocy urządzenia.

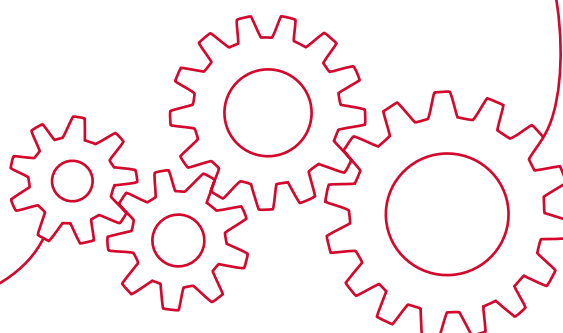

Dane techniczne

Jednostki OPALIA C 11/1 LI (E-PL)

Nominalny przepływ wody przy minimalnej różnicy temperatury między wodą ciepłą a zimną	l/min	11
Moc (P min. - P maks.)	kW	9,8-19,5
Maksymalna różnica temperatury między wodą ciepłą a zimną ΔT	°C	50
Minimalna różnica temperatury między wodą ciepłą a zimną ΔT	°C	35
Maksymalne dopuszczalne ciśnienie wody p_w maks.	bar	10
Minimalny spadek ciśnienia wody potrzebny do uruchomienia podgrzewacza	bar	0,25
Minimalny przepływ wody	l/min	2,3
Temperatura spalin	°C	167,2
Przepływ spalin	g/s	13,75
Zużycie gazu		
GZ 50 (G20) zużycie przy mocy maksymalnej	m ³ /h	2,35
Klasa ErP dla c.w.u. (A+ do F) 		A

Wymiary

Wysokość	mm	575
Szerokość	mm	310
Głębokość	mm	246,1
Średnica rury spalinowej	mm	110
Waga urządzenia	kg	10,5

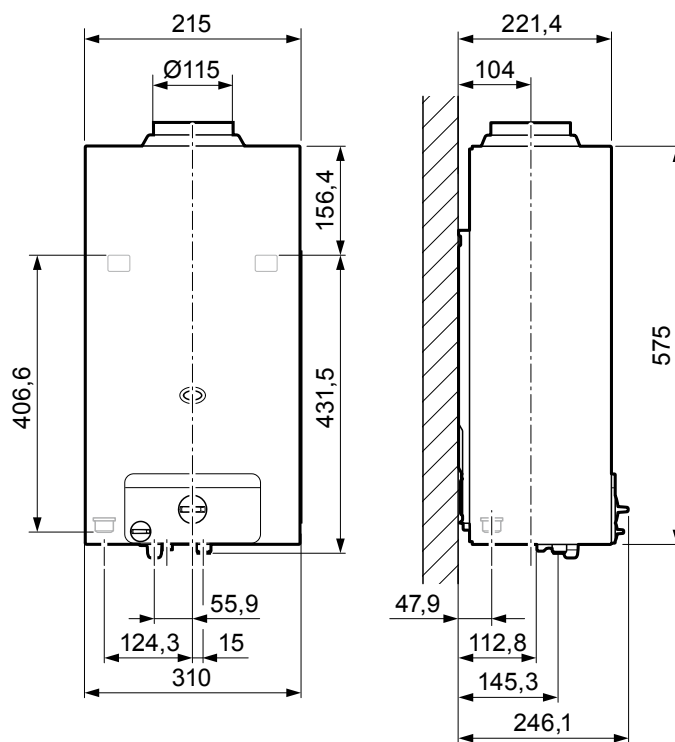

wymiary w milimetrach

Chcesz ten folder w formie elektronicznej?
Wejdź na stronę i pobierz na swoje urządzenie.



Saunier Duval

tel.: + 48 22 323 01 80
fax: + 48 22 323 01 13

infolinia: 801 80 66 66
info@saunierduval.pl

www.saunierduval.pl

OPALIA.SD 2019.02. Z zastrzeżeniem zmian.



Saunier Duval
Zawsze po Twojej stronie