



11 | 2022

KATALOG PRODUKTÓW

listopad 2022





HYDRO UNIT M

ENERGOOSZCZĘDNA POMPA CIEPŁA POWIETRZE-WODA MARKI BERETTA

Pompa ciepła **HYDRO UNIT M** jest idealnym rozwiązaniem do ogrzewania, chłodzenia i produkcji ciepłej wody użytkowej. Nowe urządzenie jest dostępne w dziesięciu różnych wersjach o mocy od 4 kW do 16 kW. **HYDRO UNIT M** jest wyposażona w sprężarkę rotacyjną (Twin Rotary) z technologią DC-Inverter, pracuje w zakresie temperatur od -25°C do $+43^{\circ}\text{C}$ i może osiągnąć wysoką temperaturę wody do 65°C na wyjściu. Zaawansowany programator zdalnego sterowania (na wyposażeniu pompy) umożliwia połączenie z kotłem marki Beretta dla większego komfortu ciepłej wody użytkowej i centralnego ogrzewania.

Obejrzyj film:

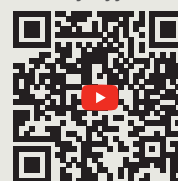

EXCLUSIVE X

TECHNOLOGIA DLA EKOLOGICZNEGO STYLU ŻYCIA



archiproducts
DESIGN AWARDS
—
WINNER 2021

Marka Beretta została zwycięzcą „Archiproducts Design Awards 2021”, stanowiącą uznanie dla koncepcji projektu i konstrukcji kotła EXCLUSIVE X oraz specjalne wyróżnienie za zrównoważony rozwój – „2021 Special Mention for Sustainable”.

EXCLUSIVE X to kocioł nowej generacji marki Beretta dla osób poszukujących ekologicznych rozwiązań. Dzięki wysokiej wydajności i gwarancji najwyższego komfortu w swojej klasie, EXCLUSIVE X zapewnia maksymalne oszczędności energii. Nowa seria może już przetwarzać mieszaninę gazu i wodoru do max 20% – „zielonego” gazu, który będzie realnym ekologicznym punktem zwrotnym w nadchodzących latach, zgodnie z celami zrównoważonego rozwoju środowiska i procesem dekarbonizacji, do osiągnięcia których dąży w swoich działaniach Unia Europejska.

DLA
ZRÓWNOWAŻONEJ
PRZYSZŁOŚCI

PRZYJAZNY PANEL
STEROWANIA

WYMIENNIK ZE STALI
NIERDZEWNEJ

KRÓTKI CZAS
OCZEKIWANIA
I STABILNA
TEMPERATURA C.W.U.

DOSTĘP DO
KOMPONENTÓW
OD FRONTU

SZYBKI MONTAŻ

UNIERSALNE
ZASTOSOWANIE

CIAO X

KOMFORT, NA JAKI ZASŁUGUJESZ



CIAO X to nowa seria kotłów kondensacyjnych marki Beretta, która łączy zaawansowaną technologię z poszanowaniem dla środowiska naturalnego tak, aby zapewnić komfort ciepłoty na najwyższym poziomie. Panel sterowania z ekranem dotykowym, wymiennik główny ze stali nierdzewnej, łatwy montaż i obsługa sprawiają, że CIAO X jest idealnym wyborem zarówno do nowych jak i modernizowanych mieszkań oraz domów.



**DOTYKOWY
PANEL STEROWANIA**



**WYSOKA
SPRAWNOŚĆ**



**KRÓTKI CZAS
OCZEKIWANIA
I STABILNA
TEMPERATURA C.W.U**



**WYMIENNIK ZE STALI
NIERDZEWNEJ**



**KOMPAKTOWE
WYMIARY**



CICHA PRACA



Marka specjalizuje się w produkcji urządzeń grzewczych od ponad 50 lat i zapewnia komfort cieplny w mieszkaniach i domach wielu milionom ludzi na całym świecie. Urządzenia marki Beretta są innowacyjne i projektowane z myślą o ochronie środowiska naturalnego.

BERETTA

Beretta jest dziś specjalistą w produkcji urządzeń grzewczych, zapewniając komfort ciepły w mieszkaniach wielu milionów ludzi na całym świecie. Od zawsze marce towarzyszy dbałość o detale i innowacyjność.

Obecnie Beretta utrzymuje rosnący trend w ogrzewnictwie mieszkaniowym i stawia czoło nowym wyzwaniom z tym samym entuzjazmem i zaangażowaniem, jak na początku.

WYDAJNOŚĆ

Marka Beretta, specjalizując się w ogrzewnictwie mieszkaniowym, oferuje rozwiązania maksymalizujące efektywność energetyczną poprzez inteligentną kombinację urządzeń korzystających z różnych źródeł energii.

BERETTA DZISIAJ

DOSKONAŁOŚĆ

Ogromne doświadczenie zdobyte przez lata w branży grzewczej uczyniło Berettę znaną marką na świecie. Dążenie do doskonałości, a szczególnie niezmienna dbałość o jakość produktów i usług, pozostaje jej podstawową wartością.

OGRZEWANIE

Beretta, jako jedna z wiodących marek w branży grzewczej, nieustannie podejmuje nowe wyzwania. Aby sprostać wymaganiom rynku, wciąż poszerza asortyment, dostarczając kompleksowe rozwiązania w zakresie kotłów kondensacyjnych dużej mocy do zastosowań komercyjnych, do ogrzewania szkół, hoteli oraz ośrodków sportowych. W trosce o środowisko naturalne Beretta oferuje nowe technologie i rozwiązania łączące maksymalną sprawność z odnawialnymi źródłami energii.

TECHNOLOGIA

Beretta zawsze stara się szybko reagować na zmieniające się potrzeby rynku poprzez wprowadzanie nowoczesnej technologii do swoich urządzeń. Koncentruje się zarówno na rozwiązaniach zmierzających do poprawy efektywności energetycznej urządzeń, zmniejszenia emisji gazów, by chronić środowisko naturalne, które nas otacza, jak i na rozwiązaniach zapewniających komfort ciepły w mieszkaniach wielu milionów ludzi.



BERETTA NA ŚWIECIE

ZASIĘG

Beretta, koncentrując swoją uwagę przede wszystkim na potrzebach klientów, tworzy sieć specjalistów na całym świecie, dla których kluczowymi wartościami są fachowa wiedza, kompetencja oraz elastyczność w działaniu.

Dziś Beretta jest rozpoznawalną marką na całym świecie, posiada swoje filie i dystrybutorów w ponad 50 krajach na wszystkich kontynentach.

MORBEGNO (SO)

Zakład produkcyjny

LECCO (LC)

- Centrum Badań i Rozwoju
- Centrum Szkoleniowe

VOLPAGO DEL MONTELLO (TV)

Zakład produkcyjny

LEGNAGO (VR)

Siedziba firmy



WŁOCHY



POLSKA



• TORUŃ

Zakład produkcyjny
Centrum szkoleniowe



ŚRODOWISKO NATURALNE

Od lat Beretta oferuje rozwiązania maksymalizujące efektywność energetyczną poprzez inteligentną kombinację urządzeń korzystających z odnawialnych źródeł energii w doskonałej harmonii ze środowiskiem naturalnym, by każdego dnia zapewniać komfort ciepły wielu milionom ludzi na całym świecie.

PONAD 400

**AUTORYZOWANYCH SERWISÓW
MARKI BERETTA W CAŁEJ POLSCE**

CENTRUM SZKOLENIOWE



LABORATORIUM SZKOLENIOWE
ZE STANOWISKAMI PRACUJĄCYCH KOTŁÓW
TECHNIKI DOMOWEJ



LABORATORIUM SZKOLENIOWE
ZE STANOWISKAMI PRACUJĄCYCH KOTŁÓW
TECHNIKI KOMERCYJNEJ



URZĄDZENIA ORAZ NARZĘDZIA
UMOŻLIWIĄJĄCE PROGRAMOWANIE
PRACY KOTŁÓW ZA POMOCĄ
PROGRAMATORÓW I APLIKACJI

Wychodząc naprzeciw oczekiwaniom rynku, Beretta realizuje program szkoleń na najwyższym poziomie. Dzięki niemu każdy z Instalatorów może podnieść swoje kwalifikacje techniczne oraz handlowe. Natomiast wszyscy Autoryzowani Instalatorzy marki Beretta uczestniczą w specjalistycznych szkoleniach online, a także w siedzibie firmy RUG Riello Urządzenia Grzewcze S.A., które obejmują:

- a) zajęcia online lub w sali wykładowej – nabycie wiedzy teoretycznej o nowych urządzeniach
- b) zajęcia w laboratorium szkoleniowym – nabycie wiedzy praktycznej (każdy z Instalatorów dokonuje regulacji kotłów kondensacyjnych)

Sala wykładowa i laboratorium szkoleniowe znajdują się w toruńskiej fabryce kotłów gazowych.

Korzyści, które uzyskuje zarówno Instalator, jak i pośrednio późniejszy użytkownik urządzeń marki Beretta, są nie do przecenienia. Im bardziej kompetentna osoba, znająca się nie tylko na marce, ale i na aspektach technicznych, tym większe jest zadowolenie użytkowników, na którym tak bardzo nam zależy.



SALA WYKŁADOWA

Sala szkoleniowa, w której odbywają się zajęcia teoretyczne.



LABORATORIUM SZKOLENIOWE

Laboratorium szkoleniowe, w którym odbywają się zajęcia praktyczne obejmujące urządzenia przeznaczone do montażu w domach, mieszkaniach i budynkach komercyjnych.



» CENTRUM SZKOLENIOWE MARKI BERETTA MIEŚCI SIĘ PRZY FABRYCE KOTŁÓW WISZĄCYCH W TORUNIU

POWIERZ NAM **OCHRONĘ**
SWOJEGO URZĄDZENIA

gwarancja **8** lat (*)

gwarancja **5** lat (*)

(*) szczegółowe warunki gwarancji w karcie gwarancyjnej i na stronie www.beretta.pl



ZALETY NASZEJ GWARANCJI

- NIŻSZE ZUŻYCIE GAZU
- BEZPIECZEŃSTWO
- TRWAŁOŚĆ URZĄDZENIA
- BRAK NIESPODZIEWANYCH WYDATKÓW
- MOŻLIWOŚĆ PRZEDŁUŻENIA GWARANCJI

MARKA BERETTA ZAPEWNIĄ JAKOŚĆ OBSŁUGI AUTORYZOWANEGO SERWISU OFERUJĄC TOBIE:

BEZPIECZEŃSTWO UŻYTKOWANIA

okresowa kontrola sprawia, że kocioł jest bezpieczny i niezawodny

PEWNOŚĆ

jasne stawki za przeglądy, brak niespodziewanych wydatków

TRWAŁOŚĆ

coroczne przeglądy zapewniają długowieczność kotła

OSZCZĘDNOŚĆ

niższe zużycie gazu dzięki utrzymaniu wydajności urządzenia

SPOKÓJ

brak dodatkowych kosztów; części zamienne, robocizna i dojazd są wliczone w cenę

NIEZAWODNOŚĆ

oryginalne części zamienne, zgodne z zaleceniami producenta

**PONAD 400 AUTORYZOWANYCH SERWISÓW
MARKI BERETTA W CAŁEJ POLSCE**

BREVA

WERSJA SPLIT AŻ DO CZTERECH JEDNOSTEK WEWNĘTRZNYCH



ZDROWY PRZEPŁYW
POWIETRZA



WYŚWIETLACZ
LED



FILTRACJA
POWIETRZA



BARDZO CICHĄ
PRACĄ



FUNKCJA
NOCNA



PRZYJAZNA DLA
ŚRODOWISKA

Klimatyzator BREVA jest propozycją marki Beretta uzupełniającą gamę produktów o urządzenia służące zarówno do chłodzenia, jak i ogrzewania. Gama oferowanych produktów została rozszerzona o wersje obsługujące do 4 jednostek wewnętrznych.

Łącznie dostępnych jest 12 modeli (4 w wersji monosplit i 8 w wersji multisplit), dzięki czemu można jeszcze lepiej dopasować model odpowiednio do potrzeb użytkownika, dla najlepszego komfortu i maksimum efektywności. Zaawansowany technologicznie inwerter o szerokim zakresie pracy, pozwala dostosować moc klimatyzatora w sposób ciągły analizując zapotrzebowanie budynku, gwarantując stałą temperaturę i redukcję zużycia energii elektrycznej. **BREVA** korzysta z gazu chłodniczego R32 o wysokiej wydajności i o niskim wpływie na środowisko, dzięki temu urządzenia osiągają klasę efektywności A++, a koszty chłodzenia lub ogrzewania są niższe.

MYNUTE X

DESIGN MARKI BERETTA,
WYMIENNIK ZE STALI
NIERDZEWNEJ



MYNUTE X
SZEROKA GAMA INNOWACYJNYCH
WISZĄCYCH KOTŁÓW KONDENSACYJNYCH

Kocioł MYNUTE X wyróżnia się między wymiennikiem ciepła ze stali nierdzewnej oraz panelem sterowania.

Kotły te w pełni zaspokajają potrzeby właścicieli mieszkań i domów dzięki modelom dostępnym w wersjach jedno- i dwufunkcyjnych.

Wysoka wydajność, elastyczność montażu, niskie zużycie gazu i przyjazny interfejs dla użytkownika sprawiają, że **MYNUTE X** to najlepszy wybór zarówno do nowych instalacji, jak również do kotłowni modernizowanych. **MYNUTE X** łączy tradycję doskonałości marki Beretta z dojrzewającym przez prawie pół wieku doświadczeniem w sektorze techniki domowej. Jego design jest zgodny z linią urządzeń najnowszej generacji marki Beretta, dzięki czemu w połączeniu z kompaktowymi wymiarami i elastycznością montażu, może stanowić spójną całość z zaaranżowanym wnętrzem.



NOWY PANEL STEROWANIA



DOSTĘP DO KOMPONENTÓW
OD FRONTU



WYMIENNIK ZE STALI
NIERDZEWNEJ INOX



UNIWERSALNE
ZASTOSOWANIE



WYSOKA
WYDAJNOŚĆ



ŁATWY I SZYBKI MONTAŻ



NISKA EMISJA NO_x
- KLASA 6



MOŻLIWOŚĆ HYBRYDOWYCH
ROZWIĄZAŃ

Hi, Comfort

KOMFORT NA WYCIĄGNIĘCIE RĘKI

Jeszcze nigdy zarządzanie komfortem ciepłym nie było takie proste, jak z nową platformą IoT Hi, Comfort marki Beretta.

Hi, Comfort T100 może być używany jako tradycyjny termostat albo w trybie inteligentnym dzięki nowej aplikacji Hi, Comfort w połączeniu z nowym Wi-Fi BOX Hi, Comfort G100-W. Nowa aplikacja jest dostępna do pobrania bezpłatnie na systemy Android oraz iOS i pozwala w prosty i bezpieczny sposób monitorować system ogrzewania, a także zdalnie ustawiać temperaturę ciepłej wody czy definiować ustawienia kotła. Montaż programatora Hi, Comfort T100 jest bardzo prosty i zajmuje niewiele czasu. Instalacja sterownika Hi, Comfort T100 w miejsce dotychczasowego termostatu przebiegnie również sprawnie, ponieważ nie wymaga dodatkowych przewodów, jak również ich wymiany. Programator Hi, Comfort T100 można również zainstalować bezprzewodowo w dowolnym miejscu w domu.



HI, COMFORT T100

- Pełna kontrola domowego komfortu z dowolnego miejsca
- Podświetlany wyświetlacz
- Możliwość sterowania z poziomu smartfona i tabletu
- Nowoczesna i prosta w obsłudze aplikacja z innowacyjnymi funkcjami
- Zdalne sterowanie kotłami Beretta w trybie zaawansowanym OT i wszystkimi kotłami w trybie ON/OFF przewodowo albo bezprzewodowo

HI, COMFORT K100

Wkrótce będzie dostępny również Smart Key Hi, Comfort K100*, który w połączeniu z aplikacją Hi, Comfort umożliwi inteligentne sterowanie kotłem i komfortem ciepłym bez konieczności wymiany termostatu.



PLATFORMA HI, COMFORT, KTÓRA INTEGRUJE KOTŁY MARKI BERETTA NAJNOWSZEJ GENERACJI, INTELIWENTNE TERMOSTATY ORAZ INNOWACYJNĄ APLIKACJĘ STANOWI POCZĄTEK NOWEJ GENERACJI KOMFORTU.



hi-comfort.com/pl

POWER MAX

KOTŁY KONDENSACYJNE DO MONTAŻU W KASKADZIE



URZĄDZENIA **POWER MAX** TWORZĄ SZEROKĄ GAMĘ MODUŁOWYCH WISZĄCYCH KOTŁÓW KONDENSACYJNYCH MARKI BERETTA

Gama kotłów **POWER MAX** została zaprojektowana w naszych ośrodkach badawczo-rozwojowych i jest produkowana w jednej z naszych fabryk. **POWER MAX** to modułowy kocioł kondensacyjny marki Beretta, stosowany zarówno w konfiguracji pojedynczej, jak i kaskadowej, do 1120 kW. Dostępna jest również szeroka gama akcesoriów hydraulicznych i bezpieczeństwa oraz kompletna oferta elementów systemu spalinowego. **POWER MAX** to idealny wybór do systemów centralnego ogrzewania dużych budynków mieszkalnych i budynków komercyjnych, takich jak hotele, centra sportowe, szkoły, budynki biurowe, fabryki itp.

Łatwość montażu i elastyczność instalacji, w połączeniu z wysoką wydajnością i niską emisją, wyróżniają ten produkt w zastosowaniach w dużych i małych budynkach komercyjnych.



KONFIGURACJA Z POJEDYNCZYM KOTŁEM



KASKADA PLECAMI DO SIEBIE



NISZKA EMISJA NO_x – KLASA 6



OPATENTOWANY WYMIENNIK CIEPŁA ZE STALI NIERDZEWNEJ INOX



KASKADA LINIOWA



SZEROKA GAMA AKCESORIÓW



CZYTELNY PANEL STEROWANIA



WBUDOWANA POMPA W MODELACH DO 70 kW

POWER MAX BOX

MODUŁOWE KOTŁY STOJĄCE DO MONTAŻU W KASKADZIE DO MOCY 1300 kW



KONFIGURACJE POWER MAX BOX

WYRÓŻNIAJĄ SIĘ MODUŁOWOŚCIĄ I ELASTYCZNOŚCIĄ ROZWIĄZAŃ, DZIĘKI CZEMU MOŻLIWE JEST DOSTOSOWANIE CAŁEGO SYSTEMU DO WYMOGÓW KOTŁOWNI.

Gama kondensacyjnych kotłów stojących **POWER MAX BOX** obejmuje 10 modeli, wszystkie stosowane w jednej konfiguracji, obejmują zakres mocy od 114 do 524 kW. Spośród nich 3 modele można łączyć w kaskadę typu back-to-back lub zamontować w kaskadzie liniowej, osiągając maksymalną moc 896 kW i 1300 kW.

Dodając pojedyncze konfiguracje do tych w kaskadzie, seria **POWER MAX BOX** pozwala stworzyć 19 konfiguracji, które przy użyciu specjalnych zestawów akcesoriów umożliwiają dziesiątki różnych rodzajów zastosowań (z poborem powietrza z zewnątrz, z płytowym wymiennikiem lub sprzęgłem itp.), odpowiadając na różnorodne wymagania systemowe.



CZYTELNY PANEL STEROWANIA



OPATENTOWANY WYMIENNIK
ZE STALI NIERDZEWNEJ INOX



NISKA EMISJA NO_x
- KLASA 6



SZEROKA GAMA AKCESORIÓW
DLA MAKSYMALNEJ ELASTYCZNOŚCI



POJEDYNCZE ZASTOSOWANIE
DO MOCY 524 kW



ZASTOSOWANIE KASKADOWE
DO MOCY 896 kW



ZASTOSOWANIE KASKADOWE
DO MOCY 1300 kW

ETYKIETY EFEKTYWNOŚCI ENERGETYCZNEJ

ETYKIETA DLA **URZĄDZEŃ**
O MOCY NIŻSZEJ
LUB RÓWNEJ
70 kW

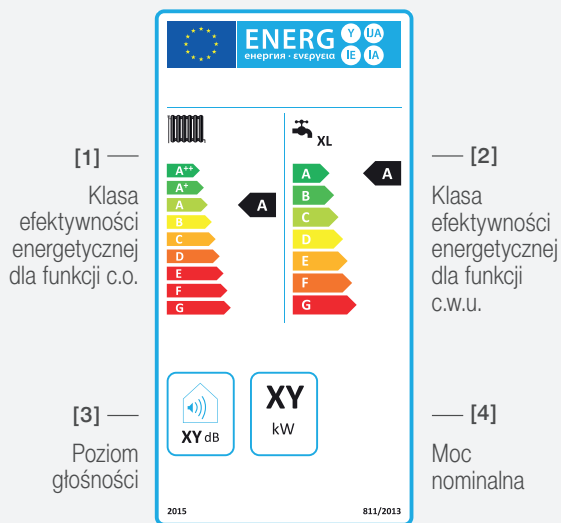

ETYKIETA DLA **SYSTEMÓW**
O MOCY NIŻSZEJ
LUB RÓWNEJ
70 kW

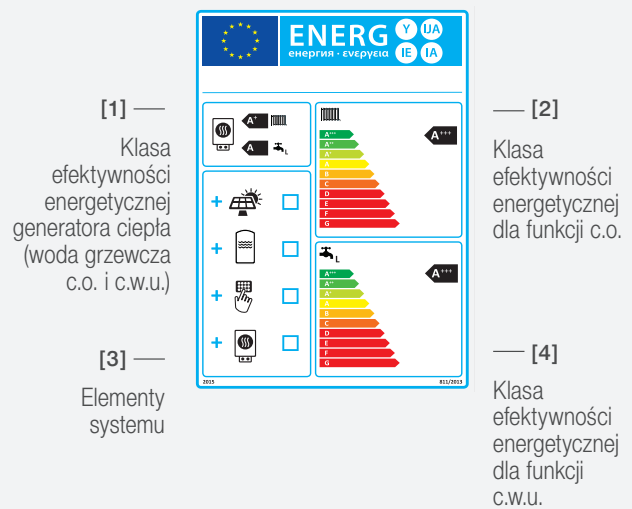

* Wartości i klasy mogą się różnić w zależności od modelu

ETYKIETA DLA **POMPY CIEPŁA**

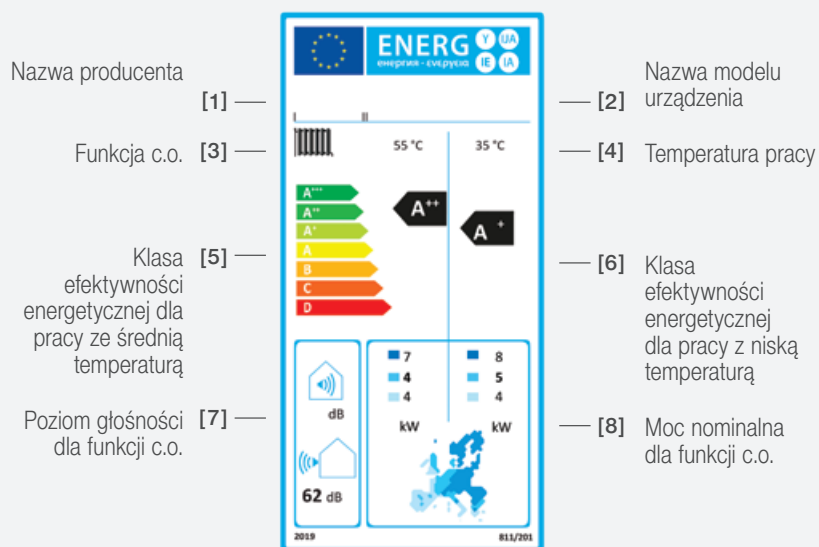

| | | | |
|--------------------|--|--|--|
| 2 | WPROWADZENIE | | |
| 16 | PROGRAMATORY | | |
| | SYSTEM STEROWANIA DOMOWYM KOMFORTEM CIEPLNYM ZE SMARTFONA LUB TABLETU | | |
| » NOWOŚĆ 16 | Hi, Comfort (programator tygodniowy WiFi) | | |
| 18 | ALPHA 7D | | |
| 20 | POMPY CIEPŁA | | |
| | POMPY CIEPŁA POWIETRZE-WODA TYPU MONOBLOK | | |
| » NOWOŚĆ 20 | HYDRO UNIT M | | |
| 24 | HP 260 ACS | | |
| 20 | KLIMATYZATORY | | |
| | KLIMATYZATORY | | |
| 26 | MONOSPLIT | | |
| 26 | BREVA 9000-1, BREVA 12000-1, BREVA 18000-1, BREVA 24000-1 | | |
| 27 | MULTISPLIT | | |
| 27 | BREVA 18000-2, BREVA 18000-3, BREVA 24000-4 | | |
| 28 | PAKIETY | | |
| | OFERTA SPECJALNA PAKIETY Z KOTŁAMI | | |
| 28 | EXCLUSIVE X | | |
| 30 | MYNUTE X | | |
| » NOWOŚĆ 30 | MySMART X | | |
| » NOWOŚĆ 32 | CIAO X | | |
| 34 | KOTŁY WISZĄCE | | |
| | WISZĄCE KOTŁY KONDENSACYJNE | | |
| 34 | Kotły kondensacyjne – przekrój oferty | | |
| 36 | KOTŁY DWUFUNKCYJNE I JEDNOFUNKCYJNE | | |
| 36 | EXCLUSIVE X | | |
| 37 | MYNUTE X | | |
| » NOWOŚĆ 38 | CIAO X | | |
| » NOWOŚĆ 39 | MySMART X | | |
| 40 | KOTŁY DWUFUNKCYJNE Z WBUDOWANYM ZASOBNIKIEM C.W.U. | | |
| 40 | EXCLUSIVE BOILER GREEN HE | | |
| 41 | MYNUTE BOILER GREEN | | |
| | WISZĄCE KOTŁY STANDARDOWE | | |
| 42 | KOTŁY DWUFUNKCYJNE Z OTWARTĄ KOMORĄ SPALANIA | | |
| 42 | MYNUTE | | |
| 43 | CIAO | | |
| 44 | ZASOBNIKI C.W.U. | | |
| | ZASOBNIKI C.W.U. | | |
| 44 | KWADRO TOP | | |
| 44 | IDRA TOP | | |
| 44 | IDRA 100 SV | | |
| 45 | PODGRZEWACZE WODY | | |
| | PODGRZEWACZE WODY | | |
| 45 | FORTE Lx | | |
| 46 | AKCESORIA | | |
| | AKCESORIA | | |
| 46 | Zestawy stref grzewczych | | |
| 48 | Akcesoria – zestawienie | | |
| 54 | Zestawy przebrojeniowe i rodzaje gazów | | |
| | SYSTEMY POWIETRZNO-SPALINOWE | | |
| 55 | Systemy powietrzno-spalinowe | | |
| 55 | Tabela maksymalnych długości systemu powietrzno-spalinowego | | |
| 56 | Elementy systemu powietrzno-spalinowego 80/125 | | |
| 62 | Elementy systemu powietrzno-spalinowego 80+80 | | |
| 68 | KOMERCYJNE KOTŁY KONDENSACYJNE | | |
| | KOTŁY WISZĄCE | | |
| 68 | POWER MAX – pojedyncze zastosowanie | | |
| 72 | POWER MAX – konfiguracje w kaskadzie | | |
| 83 | WYMIENNIKI CIEPŁA | | |
| | KOTŁY STOJĄCE | | |
| 85 | POWER MAX BOX | | |
| 101 | POGLĄDOWE SCHEMATY INSTALACJI | | |
| 104 | INFORMACJE DODATKOWE | | |
| 104 | Jednostki palet oraz opis skrótów użytych w nazwach urządzeń | | |

Hi, Comfort T100 Wi-Fi



- Hi, Comfort umożliwia użytkownikowi zarządzanie komfortem ciepłym we własnym domu i kontrolę kotła za pośrednictwem smartfona lub tabletu, z dowolnego miejsca (jedynym warunkiem jest dostęp do Internetu lub sieci WiFi).
- Podświetlany wyświetlacz programatora
- Programator Hi, Comfort (również w wersji bezprzewodowej i WiFi) jest kompatybilny w trybie ON/OFF ze wszystkimi kotłami marki Beretta.
- Aplikacja Hi, Comfort jest bezpłatna i dostępna do pobrania na smartfon lub tablet w sklepie Google Play (system Android) lub App Store (system iOS).
- Możliwość obsługi do 8 stref grzewczych w ramach indywidualnego systemu grzewczego, gdzie każda strefa jest zarządzana przez oddzielny programator Hi, Comfort podłączony do jednego modemu WiFi BOX.
- Możliwość nastawy trzech poziomów temperatur: dziennej (komfortowej), nocnej (ekonomicznej) i antyzamarzaniowej.
- Możliwość wyboru jednego z trybów: AUTO, OFF, PRZYJĘCIE, WAKACJE, RĘCZNY lub C.W.U.
- Możliwość programowania w siedmiodniowym cyklu (na każdy dzień oddzielnie, na cały tydzień lub tydzień roboczy i weekend), w przedziałach czasowych co 30 min. z dokładnością 0,2°C.
- Możliwość regulacji histerezy załącz/wyłącz w zakresie 0–2°C z dokładnością do 0,1°C.
- Możliwość pracy w trybie komunikacji cyfrowej OT.
- Dwie baterie AA na wyposażeniu programatora.
- W przypadku zużycia baterii, na wyświetlaczu pojawia się informacja o konieczności ich wymiany.
- Programator podłączony do kotła bezprzewodowo, nie wymaga podstawki – jest bardzo stabilny.

Dodatkowe funkcje i możliwości systemu Hi, Comfort w trybie komunikacji cyfrowej OT:

- Komfort ciepły w domu i zużycie paliwa są w pełni zoptymalizowane, w przypadku podłączenia programatora Hi, Comfort do kotła marki Beretta w trybie komunikacji cyfrowej (OT) – Hi, Comfort automatycznie dobiera odpowiednią temperaturę zasilania instalacji.
- Programator w trybie komunikacji cyfrowej OT umożliwia wybór krzywej grzewczej w funkcji regulacji pogodowej, podczas gdy temperatura zewnętrzna może być odczytana z sondy zewnętrznej (jeśli podłączona) lub też może być pobrana ze strony internetowej.
- Możliwość regulacji i programowania czasowego c.w.u.
- Funkcja antylegionella.
- Możliwość zmiany minimalnej i maksymalnej temperatury zasilania c.o.
- Wyświetlanie kodów błędów zarówno kotła, jak i programatora.

UWAGA: Tabela kompatybilności kotłów marki Beretta z systemem Hi, Comfort w trybie komunikacji cyfrowej OT znajduje się na str. 48.

Odkryj nową aplikację Hi, Comfort

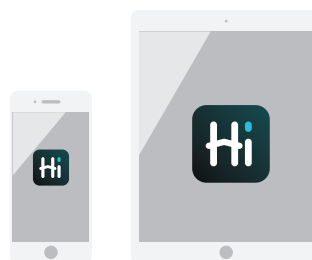

Programator tygodniowy Hi, Comfort WiFi

| KOD | MODEL | WYMIARY wys. x szer. x głęb. (mm) | KLASA EFEKTYWNOŚCI ENERGETYCZNEJ – WKŁAD EFP | CENA NETTO (PLN) |
|----------|---|---|---|---------------------|
| 20193354 | Programator Hi, Comfort WiFi T100 – zestaw standard | 89 x 135 x 28 | VI-4% ⁽¹⁾ ; I-1% ⁽²⁾ | 1 344,- |
| 20193352 | Programator tygodniowy Hi, Comfort T100 | 89 x 135 x 28 | V-3% ⁽¹⁾ ; I-1% ⁽²⁾ | 469,- |
| 20193355 | Modem WiFi BOX Hi, Comfort G100-W | 83 x 83 x 18 | V-3% ⁽¹⁾ ; I-1% ⁽²⁾ | 1 092,- |
| 20193356 | Odbiornik radiowy Hi, Comfort G100-R do kotła | 83 x 83 x 18 | – | 293,- |
| 20164477 | Komunikator ITFR 11 OT | – | – | 219,- |





⁽¹⁾ Jeśli programator Hi, Comfort jest podłączony do kotła marki Beretta.

⁽²⁾ Jeśli programator Hi, Comfort jest podłączony do dowolnego kotła gazowego.

■ >> **NOWOŚĆ!**

Hi, Comfort T100 Wi-Fi

Programator tygodniowy Hi, Comfort WiFi

| MODEL | OPIS FUNKCJI |
|--|---|
| Hi, Comfort T100 Wi-Fi  | Sterownik Hi, Comfort oraz Hi, Comfort G100-W (modem WiFi BOX) są wstępnie skomunikowane. Do połączenia z Internetem może posłużyć domowy modem WiFi. W zestawie znajdują się również: zasilacz WiFi, zestaw przewodów do kotła, kostka przyłączeniowa (kod: 20164205) ⁽¹⁾ , magnes mocujący modem WiFi BOX, samoprzylepne taśmy mocujące, śruby i kołki do montażu ściennego oraz baterie i instrukcja. |
| Hi, Comfort T100  | Programator Hi, Comfort może zastąpić dotychczasowy termostat i można go podłączyć do modemu WiFi w celu uzyskania łączności z Internetem i możliwości korzystania z aplikacji Hi, Comfort. Dodatkowe programatory można połączyć do zamontowanego już modemu WiFi BOX, aby umożliwić kontrolę wielostrefową. W zestawie znajdują się samoprzylepne taśmy mocujące, śruby i kołki do montażu ściennego oraz baterie i instrukcja. |
| Hi, Comfort G100-W  | Modem WiFi BOX umożliwia rozszerzenie funkcjonalności programatora Hi, Comfort do zdalnego sterowania kotłem za pomocą aplikacji Hi, Comfort. W zestawie znajdują się: zasilacz WiFi, zestaw przewodów, magnes mocujący modem WiFi oraz instrukcja. |
| Hi, Comfort G100-R  | Odbiornik do kotła można wykorzystać do konfiguracji programatora Hi, Comfort do sterowania radiowego (bezprowadowego) bez połączenia internetowego. W zestawie znajduje się magnes mocujący. |
| Komunikator ITFR 11 OT  | Komunikator służy do podłączenia programatora Hi, Comfort w trybie komunikacji cyfrowej OT (dedykowany wyłącznie do kotłów EXCLUSIVE BOILER GREEN HE). |

Hi, Comfort K100



- Możliwość zdalnego sterowania
- **Monitorowanie czasów pracy**
- **Aplikacja najnowszej generacji**
- **Łatwa instalacja**
- Funkcje specjalne do zarządzania c.w.u.
- Geofencing – technologia umożliwiająca wybór, w jakiej odległości od kotła system wyśle powiadomienie do użytkownika z sugestią dotyczącą wyłączenia kotła.
- Możliwość zarządzania wieloma domami

Smart Key - Hi, Comfort K100

| KOD | MODEL | WYMIARY wys. x szer. x głęb. (mm) | CENA NETTO (PLN) |
|----------|---|---|---------------------|
| 20168501 | Smart Key - Hi, Comfort K100 ⁽²⁾ | 14,6 x 86,8 x 34 | 712,- |

⁽¹⁾ Do wykorzystania w trybie komunikacji cyfrowej w przypadku niektórych modeli kotłów (MYNUTE, CIAO).

⁽²⁾ Dostępny wkrótce, kompatybilny z kotłami CIAO X, MySMART X.

PROGRAMATORY TYGODNIOWE ALPHA 7D



wersja przewodowa

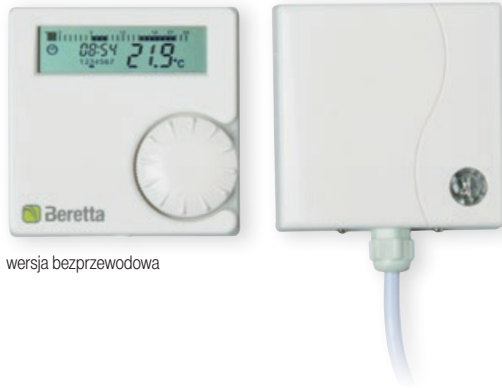

wersja bezprzewodowa

- Możliwość programowania w siedmiodniowym cyklu, w wybranych przedziałach czasowych (co 60 min)
- Możliwość nastawy temperatur: dziennej (komfortowej), nocnej (ekonomicznej) i antyzamarzaniowej
- Możliwość wyboru jednego z trzech trybów: AUTO, OFF lub PRZYJĘCIE
- Możliwość szybkiej zmiany trybu grzania z temperatury nocnej na dzienną (i na odwrót) w bieżącym przedziale czasowym (tryb ręczny)
- Możliwość regulacji histerezy załącz/wyłącz w zakresie 0–2°C z dokładnością do 0,1°C
- Funkcja antyzamarzaniowa
- Dwie baterie AAA na wyposażeniu programatora
- Programatory dostępne w wersji przewodowej i bezprzewodowej

Programatory tygodniowe do kotłów wiszących

| KOD | NAZWA | CENA NETTO (PLN) |
|----------|------------------------|------------------|
| 20063872 | ALPHA 7D przewodowy | 261,- |
| 20101748 | ALPHA 7D bezprzewodowy | 397,- |



MYNUTE X



EXCLUSIVE X

NADESZŁA
EraXXX
KOTŁÓW
NOWEJ GENERACJI



MYSMART X



CIAO X

EraXXX

kotły kondensacyjne
z wymiennikiem ciepła
ze stali nierdzewnej



POMPA CIEPŁA HYDRO UNIT M























gwarancja **5 lat** (*)





- Pompa ciepła powietrze-woda
- Wysoka wydajność potwierdzona certyfikatem HP Keymark
- Łączność Modbus umożliwia sterowanie ogrzewaniem/chłodzeniem pomieszczeń i produkcję ciepłej wody w zasobniku
- Pompa o zmiennej prędkości (na wyposażeniu)
- Wymiennik z powłoką hydrofilową oraz antykorozyjną Blue-Fin po stronie źródła
- Zastosowanie w ogrzewaniu, chłodzeniu i produkcji ciepłej wody użytkowej
- Sprężarka rotacyjna z technologią DC-Inverter
- Zakres pracy -25°C / +43°C
- Maksymalna temperatura ogrzewania 65°C
- Elektroniczny zawór rozprężny
- Naczynie wzbiorcze (na wyposażeniu)
- Niezwykle cicha praca
- Ekologiczny czynnik chłodniczy R32
- Sterownik przewodowy (na wyposażeniu), może w pełni zarządzać systemem ogrzewania/chłodzenia/ciepłej wody użytkowej, jak również zarządzać do 6 jednostek w kaskadzie nawet o różnej mocy
- Filtr wody 5/4" (na wyposażeniu)
- Funkcja antyzamrzaniowa chroni cały system, w szczególności części hydrauliczne przed uszkodzeniem w bardzo niskich temperaturach otoczenia.

Pompy ciepła powietrze-woda

ZGODNE Z PROGRAMEM  CZYSTE POWIETRZE

| KOD | MODEL | WYMIARY wys. x szer. x głęb. (mm) | MOC OGRZEWANIA ⁽¹⁾ / CHŁODZENIA ⁽²⁾ (kW) | KLASA EFEKTYWNOŚCI ENERGETYCZNEJ | | CENA NETTO (PLN) |
|---------------------------|----------------------------------|---|--|--|--|------------------|
| | | | |  55°C |  35°C | |
| MODELE JEDNOFAZOWE | | | | | | |
| 2019150 | HYDRO UNIT M 004 ⁽³⁾ | 792 x 1295 x 429 | 4,20 / 4,50 |  |  | 22 823,- |
| 2019151 | HYDRO UNIT M 006 | 792 x 1295 x 429 | 6,35 / 6,50 |  |  | 23 150,- |
| 2019152 | HYDRO UNIT M 008 | 945 x 1385 x 526 | 8,40 / 8,30 |  |  | 25 444,- |
| 2019153 | HYDRO UNIT M 010 | 945 x 1385 x 526 | 10,00 / 9,90 |  |  | 31 777,- |
| 2019154 | HYDRO UNIT M 012 ⁽³⁾ | 945 x 1385 x 526 | 12,10 / 12,00 |  |  | 32 323,- |
| 2019156 | HYDRO UNIT M 014 ⁽³⁾ | 945 x 1385 x 526 | 14,50 / 13,50 |  |  | 38 875,- |
| 2019157 | HYDRO UNIT M 016 ⁽³⁾ | 945 x 1385 x 526 | 15,90 / 14,90 |  |  | 39 858,- |
| MODELE TRÓJFAZOWE | | | | | | |
| 2019158 | HYDRO UNIT M 012T ⁽³⁾ | 945 x 1385 x 526 | 12,10 / 12,00 |  |  | 34 507,- |
| 2019159 | HYDRO UNIT M 014T ⁽³⁾ | 945 x 1385 x 526 | 14,50 / 13,50 |  |  | 41 059,- |
| 2019160 | HYDRO UNIT M 016T ⁽³⁾ | 945 x 1385 x 526 | 15,90 / 14,90 |  |  | 42 042,- |

DODATKOWA GWARANCJA

| KOD | NAZWA | ZAWARTOŚĆ | CENA NETTO (PLN) |
|----------|--------------------------------|---|------------------|
| 27019670 | GWARANCJA NA PIĄTKĘ (3+2 LATA) |  +  (*) | 1 139,- |
| 27019813 | PAKIET NA PIĄTKĘ | GWARANCJA NA PIĄTKĘ + AKCESORIA: zestaw podkładek antywibracyjnych rys. H3, elektryczna grzałka wspomagająca (1 faza) 2-6 kW, 3 fazy (6 kW) rys. H2, zawór rozdzielający c.w.u. 1". rys. H1 | 4 726,- |

⁽¹⁾ Temperatura zewnętrzna d.b. 7°C / b.u. 6°C, woda 30-35°C.

⁽²⁾ Temperatura zewnętrzna d.b. 35°C / b.u. 24°C, woda 23-18°C.

⁽³⁾ Przy zastosowaniu opcjonalnego zaworu (20175064).

^(*) Warunki gwarancji dostępne na stronie www.beretta.pl oraz w karcie gwarancyjnej.

 >> **NOWOŚĆ!**

POMPA CIEPŁA HYDRO UNIT M

Akcesoria dodatkowe

| KOD | NAZWA | RYSUNEK | CENA NETTO (PLN) |
|----------|---|---------|------------------|
| 20194933 | Sonda temperatury do zasobnika c.w.u., zbiornika buforowego lub drugiej strefy (3,3kΩ@100°C L=10 m) ⁽¹⁾ | | 171,- |
| 20175064 | Zawór rozdzielający c.w.u. 1" ^{(3),(4)} | H1 | 888,- |
| 20182292 | Elektryczna grzałka wspomagająca (1 faza) 2-6 kW, 3 fazy (6 kW) ⁽²⁾ | H2 | 2 610,- |
| 20171891 | Zestaw podkładek antywibracyjnych | H3 | 366,- |
| 20187630 | Zasobnik stojący c.w.u. IDRA HP 250 ⁽⁵⁾ | | 9 471,- |
| 20187632 | Zasobnik stojący c.w.u. IDRA HP 300 ⁽⁵⁾ | | 9 786,- |
| 20187633 | Zasobnik stojący c.w.u. IDRA HP 500 ⁽⁵⁾ | | 13 574,- |
| 20187634 | Zbiornik kombinowany IDRA HP COMPLETE 250/135 (zasobnik c.w.u. 250 l ze zintegrowanym zbiornikiem buforowym 135 l) ⁽⁵⁾ | | 10 417,- |
| 20187635 | Zbiornik buforowy IDRA HP BUFFER 60 ⁽⁶⁾ | | 1 231,- |
| 20187636 | Zbiornik buforowy IDRA HP BUFFER 100 ⁽⁶⁾ | | 1 578,- |
| 20187637 | Zbiornik buforowy IDRA HP BUFFER 140 ⁽⁶⁾ | | 1 894,- |

Rysunki poglądowe akcesoriów

H1

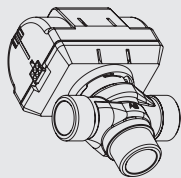

H2

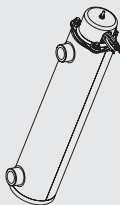

H3



Filtr siatkowy dla ochrony pompy ciepła przed zanieczyszczeniami (na wyposażeniu pompy).

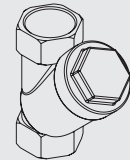

WSZYSTKO POD KONTROLĄ

Wielofunkcyjny panel sterujący z czytelnym, podświetlanym wyświetlaczem umożliwi intuicyjne zarządzanie pracą pompy ciepła oraz zaworem rozdzielającym c.w.u. (20175064). Za pomocą tego samego panelu może w pełni zarządzać systemem ogrzewania/chłodzenia/ciepłej wody użytkowej, jak również zarządzać do 6 jednostek w kaskadzie nawet o różnej mocy.

KOMFORT DLA UŻYTKOWNIKÓW DOMÓW



HYDRO UNIT M jest pompą ciepła o współczynniku efektywności energetycznej A++ pozwalającą osiągnąć maksymalne oszczędności energii i zmniejszyć zapotrzebowanie energetyczne budynku.



Pompa ciepła z ekologicznym czynnikiem chłodniczym R32, kompaktowa i cicha, wyposażona w wymiennik ciepła zoptymalizowany do pracy nawet z temperaturą powietrza zewnętrznego -25° C.



Seria HYDRO UNIT M to pompy ciepła, które mogą pracować samodzielnie, w kaskadach lub w połączeniu z kotłem gazowym marki Beretta.



Zrównoważony rozwój osiągnięto dzięki zastosowaniu czynnika chłodniczego R32 o niskim współczynniku ocieplenia globalnego (GWP) i niższej emisji CO₂.

(*) Przy zastosowaniu opcjonalnego zaworu (20175064)

(1) Opcjonalna przy zastosowaniu zbiornika buforowego lub wymagana przy konfiguracji 2 strefy

(2) Akcesorium zalecane (podłączenie zasilania zew. na 1, 2 lub 3 fazy; 2, 4 lub 6 kW)

(3) Do instalacji z pojedynczą pompą ciepła

(4) Wymagany w instalacjach z zasobnikiem c.w.u., należy dokupić sondę c.w.u. o kodzie 20194933.

(5) Zasobnik izolowany pianką poliuretanową, pokryty skay. Możliwość podłączenia grzałki do zasobnika IDRA HP (przyłącze 6/4").

(6) Zbiornik izolowany pianką poliuretanową, pokryty płaszczem metalowym, biały.

►► **NOWOŚĆ!**

POMPA CIEPŁA HYDRO UNIT M

Rysunki techniczne

HYDRO UNIT M 004-006

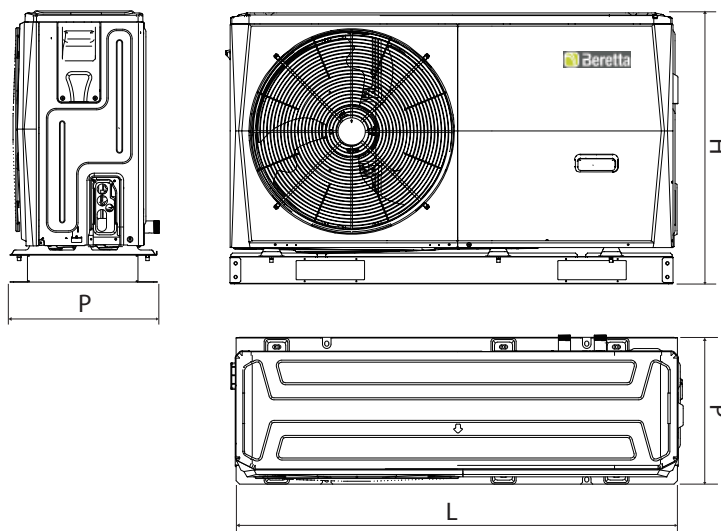

HYDRO UNIT M 008-016
HYDRO UNIT M 012T-016T

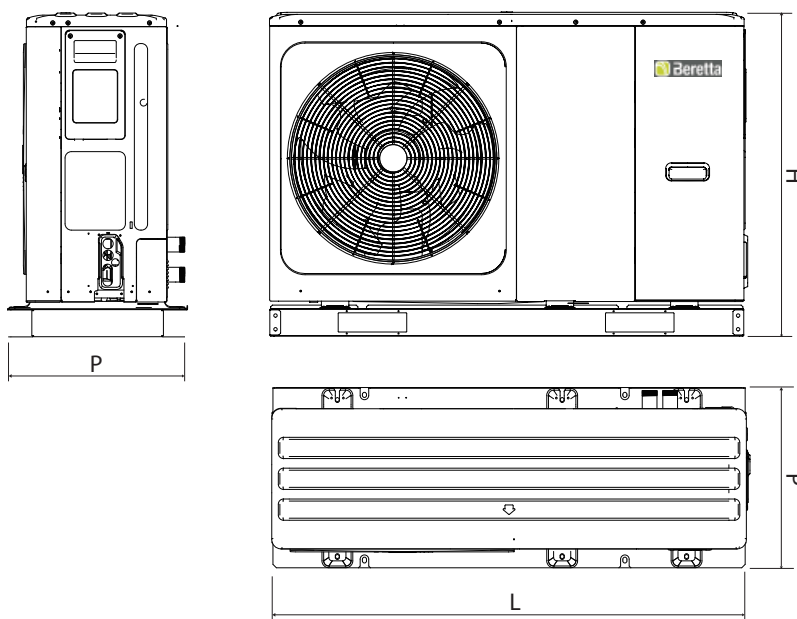

| WYMIARY | JEDNOSTKA | MODEL POMPY HYDRO UNIT M | | | | | | | | | |
|------------|-----------|--------------------------|------|------|------|------|------|------|------|------|------|
| | | 004 | 006 | 008 | 010 | 012 | 014 | 016 | 012T | 014T | 016T |
| H | mm | 792 | 792 | 945 | 945 | 945 | 945 | 945 | 945 | 945 | 945 |
| L | mm | 1295 | 1295 | 1385 | 1385 | 1385 | 1385 | 1385 | 1385 | 1385 | 1385 |
| P | mm | 429 | 429 | 526 | 526 | 526 | 526 | 526 | 526 | 526 | 526 |
| WAGA | | | | | | | | | | | |
| Waga netto | kg | 98 | 98 | 121 | 121 | 144 | 144 | 144 | 144 | 144 | 144 |

(*) Przy zastosowaniu opcjonalnego zaworu (20175064).

POMPA CIEPŁA HYDRO UNIT M

Dane techniczne

| WYDAJNOŚĆ GRZEWCZA | JEDNOSTKA | MODEL POMPY HYDRO UNIT M | | | | | | | | | |
|---|---------------|---------------------------------|---------------|---------------|---------------|---------------|---------------|---------------|-----------------|-----------------|-----------------|
| | | 004 | 006 | 008 | 010 | 012 | 014 | 016 | 012T | 014T | 016T |
| Moc nominalna ⁽¹⁾ | kW | 4,20 | 6,35 | 8,40 | 10,00 | 12,10 | 14,50 | 15,90 | 12,10 | 14,50 | 15,90 |
| COP ⁽¹⁾ | | 5,10 | 4,95 | 5,15 | 4,95 | 4,95 | 4,60 | 4,50 | 4,95 | 4,60 | 4,50 |
| Pobór mocy ⁽¹⁾ | kW | 0,82 | 1,28 | 1,63 | 2,02 | 2,44 | 3,15 | 3,53 | 2,44 | 3,15 | 3,53 |
| SCOP ⁽²⁾ | | 4,85 | 4,95 | 5,21 | 5,19 | 4,81 | 4,72 | 4,62 | 4,81 | 4,72 | 4,62 |
| η_s ⁽²⁾ | % | 191 | 195 | 205 | 204 | 189 | 186 | 182 | 189 | 186 | 182 |
| Klasa efektywności energetycznej ⁽²⁾ (strefa umiarkowana) | | A+++ | A+++ | A+++ | A+++ | A+++ | A+++ | A+++ | A+++ | A+++ | A+++ |
| Moc nominalna ⁽³⁾ | kW | 4,30 | 6,30 | 8,10 | 10,00 | 12,30 | 14,10 | 16,00 | 12,30 | 14,10 | 16,00 |
| COP ⁽³⁾ | | 3,80 | 3,70 | 3,85 | 3,75 | 3,70 | 3,60 | 3,50 | 3,70 | 3,60 | 3,50 |
| Pobór mocy ⁽³⁾ | kW | 1,13 | 1,70 | 2,10 | 2,67 | 3,32 | 3,92 | 4,57 | 3,32 | 3,92 | 4,57 |
| Moc nominalna ⁽⁴⁾ | kW | 4,40 | 6,00 | 7,50 | 9,50 | 11,90 | 13,80 | 16,00 | 11,90 | 13,80 | 16,00 |
| COP ⁽⁴⁾ | | 2,95 | 2,95 | 3,18 | 3,10 | 3,05 | 2,95 | 2,85 | 3,05 | 2,95 | 2,85 |
| Pobór mocy ⁽⁴⁾ | kW | 1,49 | 2,03 | 2,36 | 3,06 | 3,90 | 4,68 | 5,61 | 3,90 | 4,68 | 5,61 |
| SCOP ⁽⁵⁾ | | 3,31 | 3,52 | 3,36 | 3,49 | 3,45 | 3,47 | 3,41 | 3,45 | 3,47 | 3,4 |
| η_s ⁽⁵⁾ | % | 130 | 139 | 132 | 137 | 136 | 137 | 134 | 136 | 137 | 134 |
| Klasa efektywności energetycznej ⁽⁵⁾ (strefa umiarkowana) | | A++ | A++ | A++ | A++ | A++ | A++ | A++ | A++ | A++ | A++ |
| WYDAJNOŚĆ CHŁODNICZA | | | | | | | | | | | |
| Moc nominalna ⁽⁶⁾ | kW | 4,50 | 6,50 | 8,30 | 9,90 | 12,00 | 13,50 | 14,90 | 12,00 | 13,50 | 14,90 |
| EER ⁽⁶⁾ | | 5,50 | 4,80 | 5,05 | 4,55 | 3,95 | 3,60 | 3,40 | 3,95 | 3,60 | 3,40 |
| Pobór mocy ⁽⁶⁾ | kW | 0,82 | 1,35 | 1,64 | 2,18 | 3,04 | 3,75 | 4,38 | 3,04 | 3,75 | 4,38 |
| Moc nominalna ⁽⁷⁾ | kW | 4,70 | 7,00 | 7,45 | 8,20 | 11,50 | 12,40 | 14,00 | 11,50 | 12,40 | 14,00 |
| EER ⁽⁷⁾ | | 3,45 | 3,00 | 3,35 | 3,25 | 2,75 | 2,50 | 2,50 | 2,75 | 2,50 | 2,50 |
| Pobór mocy ⁽⁷⁾ | kW | 1,36 | 2,33 | 2,22 | 2,52 | 4,18 | 4,96 | 5,60 | 4,18 | 4,96 | 5,60 |
| SEER ⁽⁸⁾ | | 4,99 | 5,34 | 5,83 | 5,98 | 4,89 | 4,86 | 4,69 | 4,86 | 4,83 | 4,67 |
| η_c ⁽⁸⁾ | % | 196 | 210 | 230 | 235 | 193 | 191 | 185 | 191 | 190 | 184 |
| POZOSTAŁE | | | | | | | | | | | |
| Zasilanie elektryczne | V / Hz faz | 230 / 50 1 | 230 / 50 1 | 230 / 50 1 | 230 / 50 1 | 230 / 50 1 | 230 / 50 1 | 230 / 50 1 | 400 / 50 3+N | 400 / 50 3+N | 400 / 50 3+N |
| Cisnienie akustyczne @1 m ⁽⁹⁾ | dB(A) | 45 | 48 | 49 | 51 | 53 | 54 | 58 | 54 | 54 | 58 |
| Moc akustyczna ⁽¹⁰⁾ | dB(A) | 55 | 58 | 59 | 60 | 65 | 65 | 68 | 65 | 65 | 68 |
| Sprężarka | | inwerterowa sprężarka rotacyjna | | | | | | | | | |
| Czynnik chłodniczy R32-GWP 675 | kg | 1,40 | 1,40 | 1,40 | 1,40 | 1,75 | 1,75 | 1,75 | 1,75 | 1,75 | 1,75 |
| Waga urządzenia | kg | 98 | 98 | 121 | 121 | 144 | 144 | 144 | 160 | 160 | 160 |
| OBIEG HYDRAULICZNY | | | | | | | | | | | |
| Pojemność naczynia wzbiorczego | l | 8 | 8 | 8 | 8 | 8 | 8 | 8 | 8 | 8 | 8 |
| Maksymalne ciśnienie robocze | bar | 3 | 3 | 3 | 3 | 3 | 3 | 3 | 3 | 3 | 3 |
| Średnica połączeń hydraulicznych | | 1" | 1" | 5/4" | 5/4" | 5/4" | 5/4" | 5/4" | 5/4" | 5/4" | 5/4" |

(*) Przy zastosowaniu opcjonalnego zaworu (kod: 20175064).

⁽¹⁾ Temperatura zewnętrzna d.b. 7°C / b.u. 6°C, woda 30–35°C

⁽²⁾ Wartość w odniesieniu do średniego profilu klimatycznego dla temperatury zasilania 35°C. Wartości zgodne z rozporządzeniem 811/2013

⁽³⁾ Temperatura zewnętrzna d.b. 7°C / b.u. 6°C, woda 40–45°C

⁽⁴⁾ Temperatura zewnętrzna d.b. 7°C / b.u. 6°C, woda 47–55°C

⁽⁵⁾ Wartość w odniesieniu do średniego profilu klimatycznego dla temperatury zasilania 55°C. Wartości zgodne z rozporządzeniem 811/2013

⁽⁶⁾ Temperatura zewnętrzna d.b. 35°C / b.u. 24°C, woda 23–18°C

⁽⁷⁾ Temperatura zewnętrzna d.b. 35°C / b.u. 24°C, woda 12–7°C

⁽⁸⁾ Wartość w odniesieniu do średniego profilu klimatycznego dla temperatury zasilania 7°C. Wartości zgodne z rozporządzeniem 2281/2016

⁽⁹⁾ Mierzone w komorze bezehowej w odległości 1 metra przed urządzeniem i na wysokości od podłogi równej (1 + H) / 2, gdzie H to wysokość.

⁽¹⁰⁾ Deklarowane wartości emisji dźwięku, zgodnie z normą EN 12102-1.



POMPA CIEPŁA HP-E 260 ACS



- **Pompa ciepła powietrze-woda do przygotowania c.w.u. z zasobnikiem**
- Dostępne są dwa modele:
 - HP-E 260 ACS S: pompa ciepła z zasobnikiem 268 l wyposażonym w jedną wężownicę do podłączenia dodatkowego źródła ciepła (kotła lub kolektora słonecznego)
 - HP-E 260 ACS SC: pompa ciepła z zasobnikiem 265 l wyposażonym w dwie wężownice do podłączenia dodatkowych źródeł ciepła (kotła i kolektora słonecznego)
- Skraplacz zamocowany na zewnątrz zasobnika, wolny od osadów i zanieczyszczeń gazowo-wodnych
- Zasobnik stalowy pokryty podwójną warstwą emalii
- Sonda NTC c.w.u.
- Gruba warstwa izolacji cieplnej wykonanej z pianki poliuretanowej formowanej wtryskowo
- Czynnik chłodniczy R134a
- Antykorozyjna anoda magnezowa
- Grzałka elektryczna 1,5 kW
- Łatwy montaż, cicha i niezawodna praca
- Funkcja antylegionella
- Czujnik temperatury zewnętrznej (automatyczne przełączanie na grzałkę elektryczną lub kocioł gazowy w przypadku przekroczenia temperatury pracy pompy)
- Możliwość podłączenia termostatu WŁĄCZ/WYŁĄCZ (programator czasowy)
- Możliwość podłączenia termostatu WŁĄCZ/WYŁĄCZ (grzałkę elektryczną)
- Temperatura pracy: od -5°C do +32°C
- Tryby pracy: AUTOMATYCZNY, RĘCZNY, WAKACJE, ANTYLEGIONELLA

Pompy ciepła



| KOD | NAZWA | WYMIARY (mm) wys. x Ø | POJEMNOŚĆ (l) | C.O.P. ⁽¹⁾ | KLASA ENERGETYCZNA | CENA NETTO (PLN) |
|----------|-----------------|--------------------------|---------------|-----------------------|--|------------------|
| 20125647 | HP-E 260 ACS S | 1845 × 660 | 268 | 2,92 |  A+ | 11 979,- |
| 20125648 | HP-E 260 ACS SC | 1845 × 660 | 265 | 2,92 |  A+ | 12 783,- |

Dane techniczne HP-E 260 ACS

| PARAMETRY | JEDNOSTKA | HP-E 260 ACS S | HP-E 260 ACS SC |
|---|-------------------|------------------|-----------------|
| Pojemność zasobnika c.w.u. | l | 268 | 265 |
| Powierzchnia wężownicy | m ² | 1,5 | 0,6 / 1,5 |
| Produkcja ciepłej wody użytkowej 80/60°C – 10/45°C (DIN 4708) | m ³ /h | 1,1 | 0,4 / 1,1 |
| Max. ciśnienie robocze zasobnika | bar | | 6 |
| Max. ciśnienie robocze wężownicy | bar | | 6 |
| Max. ciśnienie robocze systemu chłodzącego | bar | | 25 |
| Zasilanie elektryczne | V / faza / Hz | 230 / 1 / 50 | |
| Max. temperatura | °C | 60 | |
| Temperatura powietrza (min./max.) | °C | 8 / 32 (-5 / 32) | |
| Moc grzałki elektrycznej | W | 1500 | |
| Moc grzewcza ⁽²⁾ | W | 1950 | |
| Pobór mocy (średni) ⁽³⁾ | W | 488 | |
| Typ czynnika chłodniczego | typ | R134a | |
| Ilość czynnika chłodniczego | g | 1500 | |
| Poziom hałasu ⁽⁴⁾ | dB(A) | 49 | |
| Współczynnik C.O.P. ⁽¹⁾ | — | 2,92 | |
| Przepływ strumienia powietrza | m ³ /h | 450 | |
| Max. długość przewodów | m | 10 | |
| Ciśnienie dyspozycyjne | Pa | 80 | |
| Waga netto | kg | 119 | 137 |
| Waga transportowa | kg | 137 | 155 |

⁽¹⁾ Wartość uzyskana w trakcie całego cyklu pracy (profil obciążenia L) w temperaturze odniesienia wynoszącej 54°C, zgodnie z normą EN 16147.

⁽²⁾ T_{powietrza} 15°C – T_{wody} 10–54°C, wilgotność względna 71% (EN 16147).

⁽³⁾ Przy max. temp.: 60°C.

⁽⁴⁾ Z odległości 1 metra (bez przewodów).

POMPA CIEPŁA HP-E 260 ACS

Wymiary i oznaczenia pomp

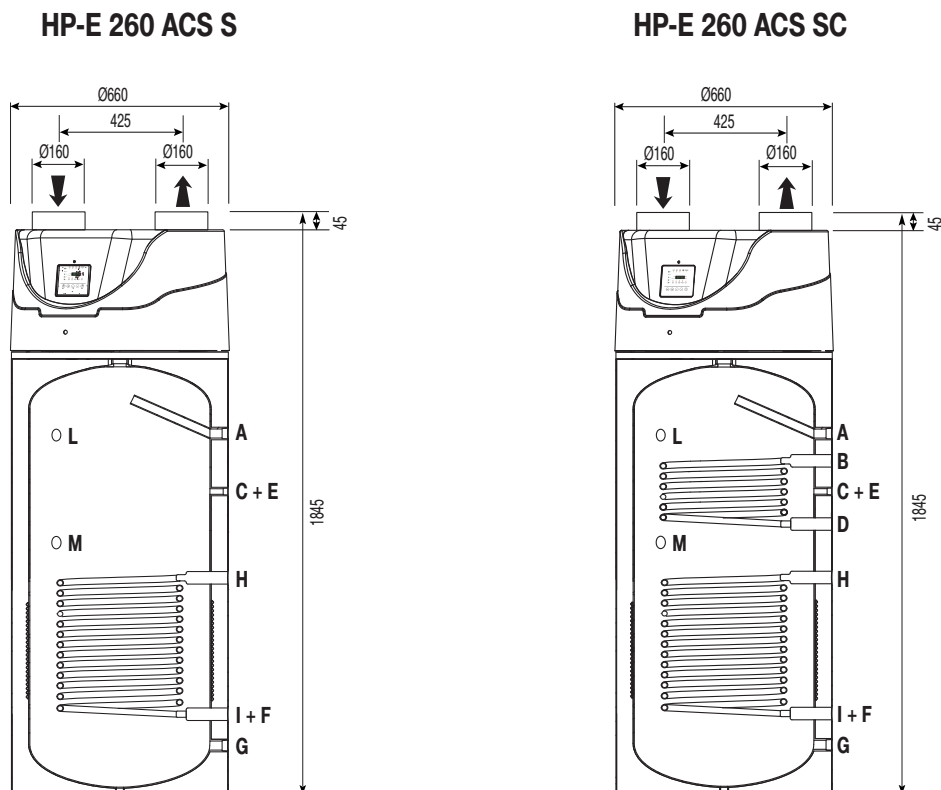

Wymiary przyłączy hydraulicznych HP-E 260 ACS

| SYMBOL | OPIS | ŚREDNICA | SYMBOL | OPIS | ŚREDNICA |
|--------|------------------------|----------|--------|---------------------------------|------------|
| A | Wyjście c.w.u. | Ø 1" F | G | Wejście zimnej wody | Ø 1" F |
| B | Zasilanie kotła | Ø 1" F | H | Zasilanie kolektora słonecznego | Ø 1" F |
| C-F | Kieszonka na sondę | | I | Powrót kolektora słonecznego | Ø 1" F |
| D | Powrót kotła | Ø 1" F | L | Anoda magnezowa | Ø 1 1/4" F |
| E | Przyłącze cyrkulacyjne | Ø 1" F | M | Grzałka elektryczna | Ø 1 1/4" F |

Akcesoria dodatkowe

| KOD | NAZWA | CENA NETTO (PLN) |
|----------|--|------------------|
| 20001492 | Zawór mieszający 1/2" (z redukcją 3/4") ⁽¹⁾ | 343,- |
| 20035644 | Zawór mieszający (do użycia z systemem solarnym, c.o. i c.w.u.) ⁽¹⁾ | 1 151,- |

⁽¹⁾ Na zamówienie.

BREVA



- Klasa efektywności energetycznej **A⁺⁺**
- Wersja monosplit
- Ekologiczny czynnik chłodniczy R32
- Inwerter o szerokim zakresie pracy
- Regulacja przepływu powietrza
- Wbudowany filtr katalityczny oraz antybakteryjny
- Wyświetlacz LED
- Intuicyjny, nowoczesny pilot
- Funkcja nocna
- Możliwość zdalnego sterowania przy pomocy aplikacji zainstalowanej na smartfonie/tablecie (opcja)

Klimatyzatory

| KOD | NAZWA | LICZBA JEDN. WEWN. | WYMIARY JEDN. WEWN. wys. x szer. x gł. (mm) | WYMIARY JEDN. ZEWN. wys. x szer. x gł. (mm) | WYDAJNOŚĆ CHŁODZENIA (kW) ⁽¹⁾ | KLASA ENERGET. ⁽²⁾ | CENA NETTO (PLN) |
|----------|---------------|--------------------|---|---|--|-------------------------------|------------------|
| 20174579 | BREVA 9000-1 | 1 | 280 x 820 x 195 | 540 x 856 x 245 ⁽³⁾ | 2,6 | A⁺⁺ | 3 716,- |
| 20174585 | BREVA 12000-1 | 1 | 280 x 820 x 195 | 550 x 860 x 280 ⁽³⁾ | 3,6 | A⁺⁺ | 4 026,- |
| 20174588 | BREVA 18000-1 | 1 | 318 x 1008 x 225 | 550 x 860 x 280 ⁽³⁾ | 5,0 | A⁺⁺ | 6 038,- |
| 20178548 | BREVA 24000-1 | 1 | 335 x 1125 x 240 | 697 x 986 x 353 ⁽³⁾ | 7,0 | A⁺⁺ | 8 826,- |

Akcesoria dodatkowe

| KOD | NAZWA | CENA NETTO (PLN) |
|----------|-------------------------|------------------|
| 20194065 | Zestaw interfejsu Wi-Fi | 336,- |

ZAINSTALUJ APLIKACJĘ

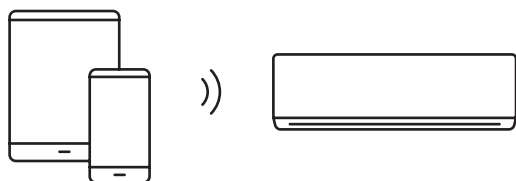

⁽¹⁾ Wydajność odnosi się do jednostki wewnętrznej.

⁽²⁾ Klasa efektywności dla funkcji chłodzenia.

⁽³⁾ Szerokość łącznie z bocznym panelem przyłączeniowym.

■ >> NOWOŚĆ!

BREVA



- Klasa efektywności energetycznej **A⁺⁺**
- Wersja multisplit (do 4 jednostek wewnętrznych)
- Ekologiczny czynnik chłodniczy R32
- Inwerter o szerokim zakresie pracy
- Regulacja przepływu powietrza
- Wbudowany filtr katalityczny oraz antybakteryjny
- Wyświetlacz LED
- Intuicyjny, nowoczesny pilot
- Funkcja nocna
- Możliwość zdalnego sterowania przy pomocy aplikacji zainstalowanej na smartfonie/tablecie (opcja)

Klimatyzatory

| KOD | NAZWA | LICZBA JEDN. WEWN. | WYMIARY JEDN. WEWN. wys. x szer. x gł. (mm) | WYMIARY JEDN. ZEWN. wys. x szer. x gł. (mm) | WYDAJNOŚĆ CHŁODZENIA (kW) ⁽¹⁾ | KLASA ENERGET. ⁽²⁾ | CENA NETTO (PLN) |
|----------|---------------------------|--------------------|---|---|--|-------------------------------|------------------|
| 20174592 | BREVA 18000-2 (9+9) | 2 | 280 x 820 x 195 | 353 x 800 x 275 | 5,0 | A ⁺⁺ | 7 586,- |
| 20174595 | BREVA 18000-2 (9+12) | 2 | 280 x 820 x 195 | 353 x 800 x 275 | 5,0 | A ⁺⁺ | 8 206,- |
| 20174599 | BREVA 18000-2 (12+12) | 2 | 280 x 820 x 195 | 353 x 800 x 275 | 5,0 | A ⁺⁺ | 8 516,- |
| 27019855 | BREVA 18000-3 (9+9+9) | 3 | 280 x 820 x 195 | 700 x 890 x 340 ⁽³⁾ | 5,0 | A ⁺⁺ | 13 852,- |
| 27019856 | BREVA 18000-3 (9+9+12) | 3 | 280 x 820 x 195 | 700 x 890 x 340 ⁽³⁾ | 5,0 | A ⁺⁺ | 15 056,- |
| 27019857 | BREVA 24000-4 (9+9+9+9) | 4 | 280 x 820 x 195 | 700 x 890 x 340 ⁽³⁾ | 7,0 | A ⁺⁺ | 17 104,- |
| 27019858 | BREVA 24000-4 (9+9+9+12) | 4 | 280 x 820 x 195 | 700 x 890 x 340 ⁽³⁾ | 7,0 | A ⁺⁺ | 17 706,- |
| 27019859 | BREVA 24000-4 (9+9+12+12) | 4 | 280 x 820 x 195 | 700 x 890 x 340 ⁽³⁾ | 7,0 | A ⁺⁺ | 18 068,- |

Akcesoria dodatkowe

| KOD | NAZWA | CENA NETTO (PLN) |
|----------|-------------------------|------------------|
| 20194065 | Zestaw interfejsu Wi-Fi | 336,- |

Do 4 jednostek wewnętrznych połączonych z 1 jednostką zewnętrzną



⁽¹⁾ Wydajność odnosi się do jednostki wewnętrznej.
⁽²⁾ Klasa efektywności dla funkcji chłodzenia.
⁽³⁾ Szerokość łącznie z bocznym panelem przyłączeniowym.

■ >> **NOWOŚĆ!**

PROGRAMATORY
 POMPY CIEPŁA
 KLIMATYZATORY
 PAKIETY
 KOTŁY KONDENSACYJNE
 KOTŁY STANDARDOWE
 ZASOBNIKI
 PODGRZEWACZE
 AKCESORIA
 SYSTEMY KOTLOWE
 KOTŁY WYSOKIEJ MOCY

EXCLUSIVE X + HP-E 260 ACS S lub KWADRO TOP + CONNECT

Pakiety

Kocioł kondensacyjny EXCLUSIVE X + pompa ciepła HP-E 260 ACS S

A+ SYSTEM (1)

W skład zestawów wchodzi:

- Kocioł kondensacyjny jednofunkcyjny EXCLUSIVE X 25 R lub 35 R z zaworem trójdrogowym
- Wbudowany moduł regulacji pogodowej
- Sonda zewnętrzna
- Programator tygodniowy Hi, Comfort (2) >> **NOWA APLIKACJA!**
- Pełna konsola przyłączy z zaworami odcinającymi c.o. oraz zawór odcinający gaz
- Pompa ciepła HP-E 260 ACS S z zasobnikiem c.w.u. o pojemności 268 l
- Sonda c.w.u. (na wyposażeniu pompy ciepła)



gwarancja 5 lat (3) na kocioł

| KOD PAKIETU | NAZWA KOTŁA | MOC KOTŁA (kW) c.o. / c.w.u. | MODEL POMPY CIEPŁA | POJEMNOŚĆ ZASOBNIKA (l) | WYMIARY (mm) wys. x Ø | CENA NETTO (PLN) |
|-------------|------------------|---------------------------------|--------------------|-------------------------|--------------------------|------------------|
| 27019497 | EXCLUSIVE X 25 R | 3,7–18 / 3,7–26 | HP-E 260 ACS S | 268 | 1845 x 660 | 22 305,– |
| 27019498 | EXCLUSIVE X 35 R | 5,1–32 / 5,1–34,6 | HP-E 260 ACS S | 268 | 1845 x 660 | 23 558,– |

Pakiety

Kocioł kondensacyjny EXCLUSIVE X + zasobnik KWADRO TOP 120 + CONNECT AT-BT LE

A SYSTEM

W skład zestawów wchodzi:

- Kocioł kondensacyjny jednofunkcyjny EXCLUSIVE X 25 R lub 35 R z zaworem trójdrogowym
- Wbudowany moduł regulacji pogodowej
- Sonda zewnętrzna
- Programator tygodniowy Hi, Comfort (2) (3) >> **NOWA APLIKACJA!**
- Pełna konsola przyłączy z zaworami odcinającymi c.o. oraz zawór odcinający gaz
- Zasobnik stojący, prostopadościenny KWADRO TOP 120 o poj. 120 l (moc węzownicy: **29 kW**), w metalowej obudowie, wyposażony w sondę c.w.u. oraz króćce przyłączeniowe od góry
- Zestaw dwóch stref grzewczych CONNECT AT-BT LE (3)

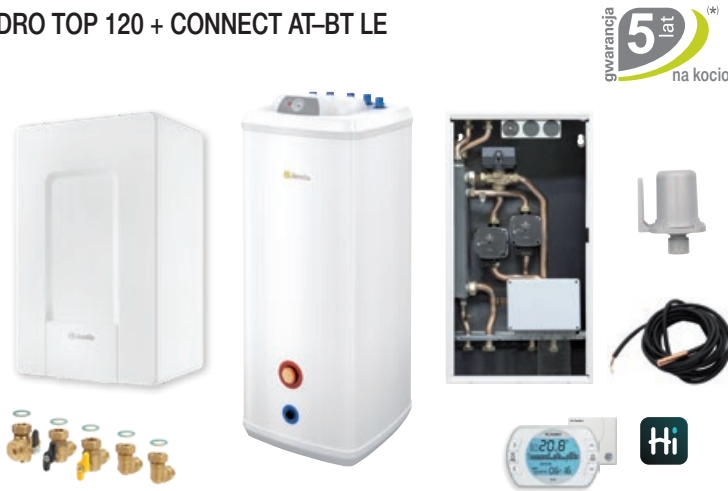

gwarancja 5 lat (3) na kocioł

| KOD PAKIETU | NAZWA KOTŁA | MOC KOTŁA (kW) c.o. / c.w.u. | MODEL ZASOBNIKA | POJEMNOŚĆ ZASOBNIKA (l) | WYMIARY (mm) wys. x szer. x gł. | WYDATEK ZASOBNIKA c.w.u. (ΔT = 35°C) | CENA NETTO (PLN) |
|-------------|------------------|---------------------------------|-----------------|-------------------------|------------------------------------|--------------------------------------|------------------|
| 27019499 | EXCLUSIVE X 25 R | 3,7–18 / 3,7–26 | KWADRO TOP 120 | 120 | 1150 x 455 x 455 | 700 l/h | 21 872,– |
| 27019500 | EXCLUSIVE X 35 R | 5,1–32 / 5,1–34,6 | KWADRO TOP 120 | 120 | 1150 x 455 x 455 | 700 l/h | 23 124,– |

Szczegółowe informacje dotyczące kotła EXCLUSIVE X znajdują się na str. 36. Szczegółowe informacje dotyczące pomp ciepła HP-E 260 ACS S znajdują się na str. 24.

Szczegółowe informacje dotyczące zasobników KWADRO TOP 120 znajdują się na str. 44.

Szczegółowe informacje dotyczące zestawu dwóch stref grzewczych CONNECT AT-BT LE znajdują się na str. 46.

(1) Dotyczy pakietu z EXCLUSIVE X 35 R w przypadku podłączenia programatora Hi, Comfort w trybie komunikacji cyfrowej OT.

(2) Do sterowania kotłem przez WiFi za pomocą smartfona lub tabletu wymagany jest modem WiFi BOX (kod: 20193355).

(3) Programator Hi, Comfort współpracuje z zestawem CONNECT AT-BT LE wyłącznie w trybie ON/OFF.

(4) Warunki gwarancji dostępne na stronie www.beretta.pl oraz w karcie gwarancyjnej.

EXCLUSIVE X + KWADRO TOP

Pakiet

Kocioł kondensacyjny EXCLUSIVE X + zasobnik KWADRO TOP 120



W skład zestawów wchodzi:

- Kocioł kondensacyjny jednofunkcyjny
 EXCLUSIVE X 25 R z zaworem trójdrogowym
- Wbudowany moduł regulacji pogodowej
- Sonda zewnętrzna
- Programator tygodniowy Hi, Comfort⁽¹⁾ >> **NOWA APLIKACJA!**
- Pełna konsola przyłączy z zaworami odcinającymi c.o. oraz zawór odcinający gaz
- Zasobnik stojący, prostopadłościenny
 KWADRO TOP 120 o poj. 120 l (moc wężownicy: **29 kW**), w metalowej obudowie, wyposażony w sondę c.w.u. oraz króćce przyłączeniowe od góry



| KOD PAKIETU | NAZWA KOTŁA | MOC KOTŁA (kW) c.o. / c.w.u. | MODEL ZASOBNIKA | POJEMNOŚĆ ZASOBNIKA (l) | WYMIARY (mm) wys. x szer. x gł. | WYDATEK ZASOBNIKA c.w.u. (ΔT = 35°C) | CENA NETTO (PLN) |
|-------------|------------------|---------------------------------|-----------------|-------------------------|------------------------------------|--------------------------------------|------------------|
| 27019501 | EXCLUSIVE X 25 R | 3,7–18 / 3,7–26 | KWADRO TOP 120 | 120 | 1150 x 455 x 455 | 700 l/h | 16 964,– |

Pakiet

Kocioł kondensacyjny EXCLUSIVE X + zasobnik KWADRO TOP 120



W skład zestawów wchodzi:

- Kocioł kondensacyjny jednofunkcyjny
 EXCLUSIVE X 35 R z zaworem trójdrogowym
- Wbudowany moduł regulacji pogodowej
- Sonda zewnętrzna
- Programator tygodniowy Hi, Comfort⁽²⁾ >> **NOWA APLIKACJA!**
- Pełna konsola przyłączy z zaworami odcinającymi c.o.
- Zasobnik stojący, prostopadłościenny
 KWADRO TOP 120 o poj. 120 l (moc wężownicy: **29 kW**), w metalowej obudowie, wyposażony w sondę c.w.u. oraz króćce przyłączeniowe od góry



| KOD PAKIETU | NAZWA KOTŁA | MOC KOTŁA (kW) c.o. / c.w.u. | MODEL ZASOBNIKA | POJEMNOŚĆ ZASOBNIKA (l) | WYMIARY (mm) wys. x szer. x gł. | WYDATEK ZASOBNIKA c.w.u. (ΔT = 35°C) | CENA NETTO (PLN) |
|-------------|------------------|---------------------------------|-----------------|-------------------------|------------------------------------|--------------------------------------|------------------|
| 27019502 | EXCLUSIVE X 35 R | 5,1–32 / 5,1–34,6 | KWADRO TOP 120 | 120 | 1150 x 455 x 455 | 700 l/h | 18 098,– |

Szczegółowe informacje dotyczące kotła EXCLUSIVE X znajdują się na str. 36.

Szczegółowe informacje dotyczące zasobników KWADRO TOP 120 znajdują się na str. 44.

⁽¹⁾ W przypadku podłączenia programatora Hi, Comfort w trybie komunikacji cyfrowej OT.

⁽²⁾ Do sterowania kotłem przez WiFi za pomocą smartfona lub tabletu wymagany jest modem WiFi BOX (kod: 20193355).

^(*) Warunki gwarancji dostępne na stronie www.beretta.pl oraz w karcie gwarancyjnej.

MYNUTE X + IDRA

Pakiety

Kocioł kondensacyjny MYNUTE X + zasobnik IDRA 100 SV

gwarancja **5 lat**^(*)
na kocioł

W skład zestawów wchodzi:

- Kocioł kondensacyjny jednofunkcyjny MYNUTE X 20 R lub 30 R z zaworem trójdrogowym
- Wbudowany moduł regulacji pogodowej
- Pełna konsola przyłączy z zaworami odcinającymi c.o. oraz zawór odcinający gaz
- Zasobnik stojący, cylindryczny IDRA 100 SV o pojemności 100 l, w miękkiej obudowie z tworzywa sztucznego, wyposażony w sondę c.w.u.



| KOD PAKIETU | NAZWA KOTŁA | MOC KOTŁA (kW) c.o. / c.w.u. | MODEL ZASOBNIKA | POJEMNOŚĆ ZASOBNIKA (l) | WYMIARY (mm) wys. x szer. x gł. | WYDATEK ZASOBNIKA c.w.u. (ΔT = 35°C) | CENA NETTO (PLN) |
|-------------|---------------|---------------------------------|-----------------|-------------------------|------------------------------------|--------------------------------------|------------------|
| 27017252 | MYNUTE X 20 R | 3,6–20 / 3,6–20 | IDRA 100 SV | 100 | 1020 x 512 | 510 l/h | 10 952,- |
| 27017253 | MYNUTE X 30 R | 4,9–30 / 4,9–34,6 | IDRA 100 SV | 100 | 1020 x 512 | 510 l/h | 10 952,- |

Pakiety

Kocioł kondensacyjny MYNUTE X + zasobnik IDRA TOP 120

A SYSTEM

gwarancja **5 lat**^(*)
na kocioł

W skład zestawów wchodzi:

- Kocioł kondensacyjny jednofunkcyjny MYNUTE X 20 R lub 30 R z zaworem trójdrogowym
- Wbudowany moduł regulacji pogodowej
- Sonda zewnętrzna
- Programator tygodniowy Hi, Comfort⁽¹⁾ >> **NOWA APLIKACJA!**
- Pełna konsola przyłączy z zaworami odcinającymi c.o. oraz zawór odcinający gaz
- Zasobnik stojący, cylindryczny IDRA TOP 120 o pojemności 120 l (moc wężownicy: **29 kW**), w metalowej obudowie, wyposażony w sondę c.w.u. oraz króćce przyłączeniowe od góry



| KOD PAKIETU | NAZWA KOTŁA | MOC KOTŁA (kW) c.o. / c.w.u. | MODEL ZASOBNIKA | POJEMNOŚĆ ZASOBNIKA (l) | WYMIARY (mm) wys. x szer. x gł. | WYDATEK ZASOBNIKA c.w.u. (ΔT = 35°C) | CENA NETTO (PLN) |
|-------------|---------------|---------------------------------|-----------------|-------------------------|------------------------------------|--------------------------------------|------------------|
| 27019503 | MYNUTE X 20 R | 3,6–20 / 3,6–20 | IDRA TOP 120 | 120 | 1090 x 510 | 700 l/h | 11 852,- |
| 27019504 | MYNUTE X 30 R | 4,9–30 / 4,9–34,6 | IDRA TOP 120 | 120 | 1090 x 510 | 700 l/h | 11 852,- |

Szczegółowe informacje dotyczące kotła kondensacyjnego MYNUTE X znajdują się na str. 37.

Szczegółowe informacje dotyczące zasobników IDRA 100 SV i IDRA TOP 120 znajdują się na str. 44.

⁽¹⁾ Do sterowania kotłem przez WiFi za pomocą smartfona lub tabletu wymagany jest modem WiFi BOX (kod: 20193355).

^(*) Warunki gwarancji dostępne na stronie www.beretta.pl oraz w karcie gwarancyjnej.

Pakiety

Kocioł kondensacyjny MYNUTE X + zasobnik IDRA TOP 120 + CONNECT BASE MIX 1

A SYSTEM

W skład zestawów wchodzi:

- Kocioł kondensacyjny jednofunkcyjny MYNUTE X 20 R lub 30 R z zaworem trójdrogowym
- Wbudowany moduł regulacji pogodowej
- Sonda zewnętrzna
- Programator tygodniowy Hi, Comfort **>> NOWA APLIKACJA!**
- Pełna konsola przyłączy z zaworami odcinającymi c.o. oraz zawór odcinający gaz
- Zasobnik stojący, cylindryczny IDRA TOP 120 o pojemności 120 l (moc węzownicy: **29 kW**), w metalowej obudowie, wyposażony w sondę c.w.u. oraz króćce przyłączeniowe od góry
- Zestaw dwóch stref grzewczych CONNECT BASE MIX 1



gwarancja **5** lat^(*)
na kocioł

| KOD PAKIETU | NAZWA KOTŁA | MOC KOTŁA (kW) c.o. / c.w.u. | MODEL ZASOBNIKA | POJEMNOŚĆ ZASOBNIKA (l) | WYMIARY (mm) wys. x szer. x gł. | WYDATEK ZASOBNIKA c.w.u. (ΔT = 35°C) | CENA NETTO (PLN) |
|-------------|---------------|---------------------------------|-----------------|-------------------------|------------------------------------|---|------------------|
| 27019505 | MYNUTE X 20 R | 3,6–20 / 3,6–20 | IDRA TOP 120 | 120 | 1090 x 510 | 700 l/h | 14 280,- |
| 27019506 | MYNUTE X 30 R | 4,9–30 / 4,9–34,6 | IDRA TOP 120 | 120 | 1090 x 510 | 700 l/h | 14 280,- |

Pakiet

Kocioł kondensacyjny MySMART X 20 R + zasobnik KWADRO TOP 120

A+ SYSTEM

W skład zestawu wchodzi:

- Kocioł kondensacyjny jednofunkcyjny MySMART X 20 R z zaworem trójdrogowym
- Wbudowany moduł regulacji pogodowej
- Programator tygodniowy Hi, Comfort **>> NOWA APLIKACJA!** zestaw standard
- Kostka przyłączeniowa programatora Hi, Comfort (w trybie komunikacji cyfrowej OT) – w kotle
- Pełna konsola przyłączy z zaworami odcinającymi c.o. z filtrem oraz zawór odcinający gaz (na wyposażeniu kotła)
- Zasobnik stojący, prostopadłościenny KWADRO TOP 120 o poj. 120 l (moc węzownicy: **29 kW**), w metalowej obudowie, wyposażony w króćce przyłączeniowe od góry
- Sonda c.w.u. do zasobnika (na wyposażeniu kotła)



STEROWANIE PRZEZ WIFI SMARTFONEM LUB TABLETEM

gwarancja **8** lat^(*)
na kocioł

| KOD PAKIETU | NAZWA KOTŁA | MOC KOTŁA (kW) c.o. / c.w.u. | MODEL ZASOBNIKA | POJEMNOŚĆ ZASOBNIKA (l) | WYMIARY (mm) wys. x szer. x gł. | WYDATEK ZASOBNIKA c.w.u. (ΔT = 35°C) | CENA NETTO (PLN) |
|-----------------|----------------|---------------------------------|-----------------|-------------------------|------------------------------------|---|------------------|
| 27020074 | MySMART X 20 R | 3,1–20 / 3,1–20 | KWADRO TOP 120 | 120 | 1150 x 455 x 455 | 700 l/h | NAZAPYTANIE |

Szczegółowe informacje dotyczące zestawu dwóch stref grzewczych CONNECT BASE MIX 1 znajdują się na str. 47.

Szczegółowe informacje dotyczące kotłów kondensacyjnych MYNUTE X oraz MySMART X znajdują się odpowiednio na str. 37 i 39.

Szczegółowe informacje dotyczące zasobników KWADRO TOP 120 i IDRA TOP 200 znajdują się na str. 44.

(*) Warunki gwarancji dostępne na stronie www.beretta.pl oraz w karcie gwarancyjnej.

>> NOWOŚĆ!

CIAO X + IDRA

Pakiet

Kocioł kondensacyjny CIAO X 25 R + zasobnik IDRA 100SV

W skład zestawu wchodzi:

- Kocioł kondensacyjny jednofunkcyjny
IIIIII A CIAO X 25 R z zaworem trójdrogowym
- Wbudowany moduł regulacji pogodowej
- Zasobnik stojący, cylindryczny III C IDRA 100 SV o pojemności 100 l, w miękkiej obudowie z tworzywa sztucznego, wyposażony w sondę c.w.u.



 gwarancja 5 lat^(*)
na kocioł

| KOD PAKIETU | NAZWA KOTŁA | MOC KOTŁA (kW) c.o. / c.w.u. | MODEL ZASOBNIKA | POJEMNOŚĆ ZASOBNIKA (l) | WYMIARY (mm) wys. x szer. x gł. | WYDATEK ZASOBNIKA c.w.u. (ΔT = 35°C) | CENA NETTO (PLN) |
|-------------|-------------|---------------------------------|-----------------|-------------------------|------------------------------------|--------------------------------------|------------------|
| 27019811 | CIAO X 25 R | 3,1–20 / 3,1–25 | IDRA 100 SV | 100 | 1020 x 512 | 510 l/h | 9 138,- |

Pakiet

Kocioł kondensacyjny CIAO X 25 R + zasobnik IDRA TOP 120

 A SYSTEM

W skład zestawu wchodzi:

- Kocioł kondensacyjny jednofunkcyjny
IIIIII A CIAO X 25 R z zaworem trójdrogowym
- Wbudowany moduł regulacji pogodowej
- Sonda zewnętrzna
- Programator tygodniowy ALPHA 7D
- Pełna konsola przyłączy z zaworami odcinającymi c.o. z filtrem oraz zawór odcinający gaz
- Zasobnik stojący, cylindryczny III C IDRA TOP 120 o pojemności 120 l (moc węzownicy: **29 kW**), w metalowej obudowie, wyposażony w sondę c.w.u. oraz króćce przyłączeniowe od góry



 gwarancja 5 lat^(*)
na kocioł

| KOD PAKIETU | NAZWA KOTŁA | MOC KOTŁA (kW) c.o. / c.w.u. | MODEL ZASOBNIKA | POJEMNOŚĆ ZASOBNIKA (l) | WYMIARY (mm) wys. x szer. x gł. | WYDATEK ZASOBNIKA c.w.u. (ΔT = 35°C) | CENA NETTO (PLN) |
|-------------|-------------|---------------------------------|-----------------|-------------------------|------------------------------------|--------------------------------------|------------------|
| 27019812 | CIAO X 25 R | 3,1–20 / 3,1–25 | IDRA TOP 120 | 120 | 1090 x 510 | 700 l/h | 10 752,- |

Szczegółowe informacje dotyczące kotła kondensacyjnego CIAO X znajdują się na str. 38.

Szczegółowe informacje dotyczące zasobników IDRA 100 SV i IDRA TOP 120 znajdują się na str. 44.

^(*) Warunki gwarancji dostępne na stronie www.beretta.pl oraz w karcie gwarancyjnej.

 >> NOWOŚĆ!



Nowoczesne
i oszczędne ogrzewanie

Beretta

PORADNIK **BERETTA**



**OSZCZĘDNI I MĄDRZE ZARZĄDZAJ
komfortem ciepłym w swoim domu!**

gwarancja **5** lat*

SPRAWDŹ!



www.beretta-poradnik.pl

* Warunki gwarancji dostępne na stronie www.beretta.pl oraz w karcie gwarancyjnej dostępnej przy zawarciu umowy.

PROGRAMATORY

POMPY CIEPŁA

KLIMATYZATORY

PAKIETY

KOTŁY
KONDENSACYJNE

KOTŁY STANDARDOWE

ZASOBNIKI

PODGRZEWACZE

AKCESORIA

SYSTEMY KOMINOWE

KOTŁY
WYSOKIEJ MOCY

KOTŁY KONDENSACYJNE – PRZEGLĄD OFERTY

ZGODNE Z PROGRAMEM  CZYSTE POWIETRZE

|  | PRODUKTY | KLASA EFEKTYWNOŚCI ENERGETYCZNEJ PRODUKTU | KLASA EFEKTYWNOŚCI ENERGETYCZNEJ SYSTEMU | PROGRAMATOR WIFI |
|---|---|---|--|----------------------------------|
| KOTŁY KONDENSACYJNE |  <p>EXCLUSIVE X</p>  |   |  ⁽¹⁾ | Hi, Comfort (opcja) |
| |  <p>MYNUTE X</p> |   | — | Hi, Comfort (opcja) |
| |  <p>CIAO X</p>  |   |  | Hi, Comfort (opcja) |
| |  <p>MySMART X</p>  |   |  ⁽¹⁾ | Hi, Comfort na wyposażeniu kotła |
| KOTŁY KONDENSACYJNE Z WBUDOWANYM ZASOBNIKIEM C.W.U. |  <p>EXCLUSIVE BOILER GREEN HE</p> |   | — | Hi, Comfort (opcja) |
| |  <p>MYNUTE BOILER GREEN</p> |   | — | Hi, Comfort (opcja) |

⁽¹⁾ Klasa efektywności energetycznej **A+** dla systemu ogrzewania w przypadku podłączenia programatora Hi, Comfort w trybie komunikacji cyfrowej OT do kotłów z serii EXCLUSIVE X 35 i 40 R.

 **» NOWOŚĆ!**

| ZAKRES MODULACJI | PRZYGOTOWANIE c.w.u. (modele dwufunkcyjne) | POMPA c.o. (w kotłach) | MODELE DWUFUNKCYJNE | MODELE JEDNOFUNKCYJNE |
|--------------------|---|--|--|-----------------------|
| 1:8 ⁽¹⁾ | przepływowo, wymiennik płytowy c.w.u. wykonany ze stali nierdzewnej | energooszczędna pompa z synchroniczną modulacją (PWM), wysokość podnoszenia: 7 m | | |
| 1:7 ⁽²⁾ | przepływowo, wymiennik wykonany ze stali nierdzewnej | energooszczędna pompa z synchroniczną modulacją (PWM), wysokość podnoszenia 6 m | | |
| 1:8 | przepływowo, wymiennik płytowy c.w.u. wykonany ze stali nierdzewnej | energooszczędna pompa, wysokość podnoszenia: 6 m | | |
| 1:8 | przepływowo, wymiennik płytowy c.w.u. wykonany ze stali nierdzewnej | energooszczędna pompa z synchroniczną modulacją (PWM), wysokość podnoszenia: 6 m, z możliwością nastawy do 7 m | | |
| 1:10 | zasobnik c.w.u. wykonany ze stali nierdzewnej, o pojemności 60 l | energooszczędna pompa z synchroniczną modulacją (PWM), wysokość podnoszenia: 4 m | 25 B.S.I. | — |
| 1:5 | zasobnik c.w.u. wykonany ze stali nierdzewnej, o pojemności 45 l lub 60 l | energooszczędna pompa z synchroniczną modulacją (PWM), wysokość podnoszenia: 6 m, z możliwością nastawy do 7 m | 25 B.S.I. E, 35 B.S.I. E kod QR 25 B.S.I. E | — |

⁽¹⁾ Dotyczy modelu 40 R na c.w.u.

⁽²⁾ Dotyczy modelu 20 C i 30 R (c.w.u.)

EXCLUSIVE X

Panel sterowania kotłem



PRZYŁĄCZA HYDRAULICZNE

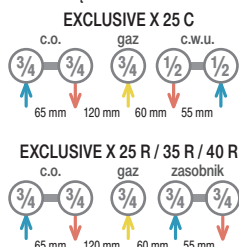

- Główny wymiennik ciepła wykonany ze stali nierdzewnej z dostępem od frontu
- Aktywna kontrola spalania dzięki systemowi ACC
- Nowoczesny i przyjazny dla użytkownika panel sterowania REC10CH z kolorowym podświetlanym wyświetlaczem LCD, który komunikuje się z użytkownikiem/installatorem za pomocą tekstu w języku polskim i symboli.
- Szeroki zakres modulacji (nawet 1:8)
- Sezonowa sprawność grzewcza ErP 94% (dotyczy modeli 35 R i 40 R)
- **A+ SYSTEM** Klasa efektywności energetycznej A+ dla systemu ogrzewania w przypadku podłączenia programatora Hi, Comfort w trybie OT i sondy zewnętrznej (modele 35 i 40 R)
- Niska emisja NOx: klasa 6 (zgodnie z UNI EN 15502)
- Kocioł wyposażony w energooszczędną pompę modulowaną o współczynniku efektywności energetycznej EEI<0,20, z wysokością podnoszenia 7 m
- Zaprojektowany do przetwarzania mieszanki gazu ziemnego i wodoru max. do 20% (niższa emisja zanieczyszczeń)
- Wbudowany zawór antyzwrotny spalin
- Możliwość pracy na gaz G20 i LPG (przebrojenie polega wyłącznie na zmianie parametrów na panelu sterowania)
- Wbudowany moduł regulacji pogodowej (sonda zewnętrzna dostępna jako akcesorium dodatkowe)
- Innowacyjny filtr powietrza

Kotły kondensacyjne

ZGODNE Z PROGRAMEM

CZYSTE POWIETRZE



| KOD | NAZWA | TYP GAZU | WYMIARY (mm) wys. x szer. x gł. | MOC (kW) | KLASA ENERGETYCZNA | CENA NETTO (PLN) |
|--|------------------|----------|------------------------------------|----------|--------------------|------------------|
| KOTŁY DWUFUNKCYJNE | | | | | | |
| 20187794 | EXCLUSIVE X 25 C | E | 740 x 420 x 275 | 3,6 – 20 | A | 12 647,- |
| KOTŁY JEDNOFUNKCYJNE (Z MOŻLIWOŚCIĄ PODŁĄCZENIA ZASOBNIKA C.W.U.) | | | | | | |
| 20187800 | EXCLUSIVE X 25 R | E | 740 x 420 x 275 | 3,6 – 20 | A | 11 661,- |
| 20187797 | EXCLUSIVE X 35 R | E | 740 x 420 x 350 | 4,9 – 32 | A | 12 912,- |
| 20187799 | EXCLUSIVE X 40 R | E | 740 x 420 x 350 | 4,9 – 32 | A | 13 570,- |

Akcesoria dodatkowe (szczegóły i zdjęcia na stronach 46–52)

| KOD | NAZWA | CENA NETTO (PLN) |
|-----------------|---|------------------|
| 20193354 | Programator tygodniowy Hi, Comfort WiFi T100 – zestaw standard | 1 344,- |
| 20193352 | Programator tygodniowy Hi, Comfort T100 | 469,- |
| 20063872 | Programator elektroniczny tygodniowy ALPHA 7D | 261,- |
| 20101748 | Programator elektroniczny tygodniowy bezprzewodowy ALPHA 7D | 397,- |
| 1220559 | Sonda zewnętrzna | 216,- |
| 20086186 | Konsola przyłączy, zawory odcinające c.o., zawór odcinający gaz (kocioł dwufunkcyjny) | 473,- |
| 20086189 | Konsola przyłączy, zawory odcinające c.o., zawór odcinający gaz (kocioł jednofunkcyjny) | 473,- |
| 1220599 | Sonda do zasobników zewnętrznych (modele jednofunkcyjne) | 154,- |
| 20191519 | Obudowa przyłączy hydraulicznych ⁽²⁾ | 406,- |
| 27011917 | CONNECT AT-BT LE – zestaw dwóch stref grzewczych | 6 763,- |
| 27011918 | CONNECT BASE MIX 1 LE – zestaw dwóch stref grzewczych | 4 808,- |
| 27011919 | CONNECT BASE MIX 2 LE – zestaw trzech stref grzewczych | 6 458,- |
| 20062614 | Zestaw do sterowania dodatkową pompą | 307,- |
| 20132795 | Zestaw do sterowania pierwszą bezpośrednią / mieszaną strefą ⁽³⁾ | 1 306,- |
| 20132796 | Zestaw do sterowania drugą / trzecią / bezpośrednią / mieszaną strefą ^{(3) (4)} | 380,- |
| 20035644 | Zestaw zaworów mieszających i rozdzielających energię solarną (tylko modele dwufunkcyjne) | 1 151,- |
| 20097192 | Zestaw pompy kondensatu | 609,- |
| 20191517 | Kompaktowy magnetyczny filtr wody | 728,- |
| 20191518 | Kompaktowy dozownik polifosfatów | 1 023,- |

⁽¹⁾ W przypadku podłączenia zasobnika c.w.u.

⁽²⁾ Obudowa kompatybilna z modelami EXCLUSIVE X 25 C i 25 R.

⁽³⁾ Pozwala zarządzać strefą mieszaną (pompa + elektryczny zawór mieszający 230 VAC) lub strefą bezpośrednią (tylko pompa).

⁽⁴⁾ Płyta elektroniczna pierwszej strefy jest zawsze niezbędna. Kocioł może zarządzać maksymalnie trzema strefami.

⁽⁵⁾ Warunki gwarancji dostępne na stronie www.beretta.pl oraz w karcie gwarancyjnej.

» **NOWOŚĆ!**

MYNUTE X



Panel sterowania kotłem

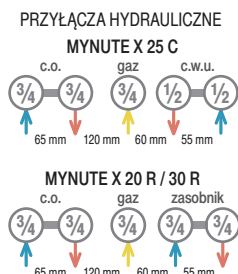

- Kocioł kondensacyjny ErP, wyposażony w energooszczędną pompę modulowaną (PWM, 6 m) o współczynniku efektywności energetycznej EEI ≤0,23
- Wbudowany moduł regulacji pogodowej oraz wyświetlacz LCD
- Funkcja wstępnego podgrzania c.w.u.⁽¹⁾
- Zapłon elektroniczny z jonizacyjną kontrolą płomienia
- Najwyższy stopień zabezpieczenia przeciwporażeniowego IPX5D
- Wbudowany zawór trójdrogowy w modelach jednofunkcyjnych do podłączenia zasobnika c.w.u.
- System autodiagnostyki z precyzyjnym określeniem rodzaju ewentualnej usterki poprzez kody błędów
- Cykl antyzamarzaniowy
- Wbudowany zawór antyzwrotny spalin

Kotły kondensacyjne ZGODNE Z PROGRAMEM CZYSTE POWIETRZE

| KOD | NAZWA | TYP GAZU | WYMIARY (mm) wys. x szer. x gł. | MOC (kW) | KLASA ENERGETYCZNA | CENA NETTO (PLN) |
|--|---------------|----------|------------------------------------|----------|---------------------------|------------------|
| KOTŁY DWUFUNKCYJNE | | | | | | |
| 20163564 | MYNUTE X 25 C | E | 740 x 420 x 275 | 3,6 – 20 | 3,6 – 25 | 8 932,- |
| KOTŁY JEDNOFUNKCYJNE (Z MOŻLIWOŚCIĄ PODŁĄCZENIA ZASOBNIKA C.W.U.) | | | | | | |
| 20163567 | MYNUTE X 20 R | E | 740 x 420 x 275 | 3,6 – 20 | 3,6 – 20 ⁽¹⁾ | 8 146,- |
| 20163568 | MYNUTE X 30 R | E | 740 x 420 x 350 | 4,9 – 30 | 4,9 – 34,6 ⁽¹⁾ | 8 146,- |

Możliwość przebrojenia na inne rodzaje gazu wg tabeli w cenniku na str. 54.

Akcesoria dodatkowe (szczegóły i zdjęcia na stronach 46–52)

| KOD | NAZWA | CENA NETTO (PLN) |
|-----------------|---|------------------|
| 20193354 | Programator tygodniowy Hi, Comfort WiFi T100 – zestaw standard ⁽²⁾ | 1 344,- |
| 20193352 | Programator tygodniowy Hi, Comfort T100 ⁽²⁾ | 469,- |
| 20063872 | Programator elektroniczny tygodniowy ALPHA 7D | 261,- |
| 20101748 | Programator elektroniczny tygodniowy bezprzewodowy ALPHA 7D | 397,- |
| 1220559 | Sonda zewnętrzna | 216,- |
| 20086186 | Konsola przyłączy, zawory odcinające c.o., zawór odcinający gaz (kocioł dwufunkcyjny) | 473,- |
| 20086189 | Konsola przyłączy, zawory odcinające c.o., zawór odcinający gaz (kocioł jednofunkcyjny) | 473,- |
| 1220599 | Sonda do zasobników zewnętrznych (modele jednofunkcyjne) | 154,- |
| 20191519 | Obudowa przyłączy hydraulicznych⁽³⁾ | 406,- |
| 27011917 | CONNECT AT-BT LE – zestaw dwóch stref grzewczych | 6 763,- |
| 27011918 | CONNECT BASE MIX 1 LE – zestaw dwóch stref grzewczych | 4 808,- |
| 27011919 | CONNECT BASE MIX 2 LE – zestaw trzech stref grzewczych | 6 458,- |
| 20062614 | Zestaw do sterowania dodatkową pompą | 307,- |
| 20132795 | Zestaw do sterowania pierwszą bezpośrednią / mieszaną strefą ^{(2) (4)} | 1 306,- |
| 20132796 | Zestaw do sterowania drugą / bezpośrednią / mieszaną strefą ^{(2) (4) (5)} | 380,- |
| 20035644 | Zestaw zaworów mieszających i rozdzielających energię solarną (tylko modele dwufunkcyjne) | 1 151,- |
| 20097192 | Zestaw pompy kondensatu | 609,- |
| 20191517 | Kompaktowy magnetyczny filtr wody | 728,- |
| 20191518 | Kompaktowy dozownik polifosfatów | 1 023,- |

⁽¹⁾ W przypadku podłączenia zasobnika c.w.u.
⁽²⁾ W przypadku podłączenia zestawu do sterowania (kod 20132795 lub 20132796), programator Hi, Comfort może pracować wyłącznie w trybie ON/OFF
⁽³⁾ Obudowa kompatybilna z modelami MYNUTE X 25 C i 20 R.
⁽⁴⁾ Pozwala zarządzać strefą mieszaną (pompa + elektryczny zawór mieszający 230 VAC) lub strefą bezpośrednią (tylko pompa).
⁽⁵⁾ Płyta elektroniczna pierwszej strefy jest zawsze niezbędna. Kocioł może zarządzać maksymalnie dwiema strefami.
^(*) Warunki gwarancji dostępne na stronie www.beretta.pl oraz w karcie gwarancyjnej.

■ >> **NOWOŚĆ!**

CIAO X



PRZYŁĄCZA HYDRAULICZNE TYPU DIN

CIAO X 25 C



CIAO X 25 R

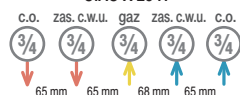

- Nowy kondensacyjny wymiennik ciepła ze stali nierdzewnej o wysokiej wydajności
- Szeroki zakres modulacji: 1:8
- Nowoczesny dotykowy panel sterowania
- Energooszczędna pompa obiegowa (EEI ≤ 0,20) o wysokości podnoszenia 6 m
- Zaprojektowany do pracy z mieszaniną gazu ziemnego i wodoru (do 20%) – zgodnie z celami zrównoważonego rozwoju UE
- Niska emisja NOx: klasa 6 (EN 15502)
- Wbudowany moduł regulacji pogodowej (sonda zewnętrzna dostępna jako akcesorium dodatkowe)
- Certyfikat range rated (możliwość dostosowania mocy kotła do rzeczywistych wymagań instalacji)
- Kompaktowe wymiary
- Cicha praca, którą można zoptymalizować dzięki specjalnym funkcjom dostępnym w kotle
- Kompatybilny z inteligentnymi programatorami Hi, Comfort
- Możliwość sterowania dwoma lub trzema obiegami grzewczymi c.o. (CONNECT AT–BT LE, CONNECT BASE MIX 1 LE lub CONNECT BASE MIX 2 LE)
- Pełna konsola przyłączy z zaworami odcinającymi c.o. z filtrem oraz zawór odcinający gaz (akcesoria dodatkowe)
- Dostępny na wszystkie rodzaje gazu

Kotły kondensacyjne

ZGODNE
Z PROGRAMEMCZYSZTE
POWIETRZE

| KOD | NAZWA | TYP GAZU | WYMIARY (mm) wys. x szer. x gł. | MOC (kW) | KLASA ENERGETYCZNA | CENA NETTO (PLN) |
|--|-------------|-------------|------------------------------------|---|-----------------------|---------------------|
| KOTŁY DWUFUNKCYJNE | | | | | | |
| 20187761 | CIAO X 25 C | E | 700 x 400 x 275 | 3,1–20 m^3 3,1–25 | A m^3 A | 6 831,- |
| KOTŁY JEDNOFUNKCYJNE (Z MOŻLIWOŚCIĄ PODŁĄCZENIA ZASOBNIKA C.W.U.) | | | | | | |
| 20187767 | CIAO X 25 R | E | 700 x 400 x 275 | 3,1–20 m^3 3,1–25 ⁽²⁾ | A — | 6 515,- |

Możliwość przebrojenia na inne rodzaje gazu wg tabeli w cenniku na str. 54.

Akcesoria dodatkowe (szczegóły i zdjęcia na stronach 46–52)

| KOD | NAZWA | CENA NETTO (PLN) |
|----------|---|---------------------|
| 20193354 | Programator tygodniowy Hi, Comfort WiFi T100 – zestaw standard ⁽³⁾ | 1 344,- |
| 20193352 | Programator tygodniowy Hi, Comfort T100 ⁽³⁾ | 469,- |
| 20168501 | Smart Key – Hi, Comfort K100 | 712,- |
| 20063872 | Programator elektroniczny tygodniowy ALPHA 7D | 261,- |
| 20101748 | Programator elektroniczny tygodniowy bezprzewodowy ALPHA 7D | 397,- |
| 1220559 | Sonda zewnętrzna | 216,- |
| 1100509 | Zawór odcinający gaz | 80,- |
| 20086186 | Konsola przyłączy, zawory odcinające c.o. z filtrem, zawór odcinający gaz (kocioł dwufunkcyjny) | 473,- |
| 20086189 | Konsola przyłączy, zawory odcinające c.o. z filtrem, zawór odcinający gaz (kocioł jednofunkcyjny) | 473,- |
| 694619 | Zawory odcinające c.o. z filtrem | 316,- |
| 1220599 | Sonda do zasobników zewnętrznych c.w.u. | 154,- |
| 20191519 | Obudowa przyłączy hydraulicznych | 406,- |
| 27011917 | CONNECT AT–BT LE – zestaw dwóch stref grzewczych ^{(3) (4)} | 6 763,- |
| 27011918 | CONNECT BASE MIX 1 LE – zestaw dwóch stref grzewczych ⁽⁴⁾ | 4 808,- |
| 27011919 | CONNECT BASE MIX 2 LE – zestaw trzech stref grzewczych ⁽⁴⁾ | 6 458,- |
| 20189142 | Pompa o wysokości podnoszenia 7 m | 1 004,- |
| 20192808 | Płyta BE09 do podłączenia zdalnego sterowania i dodatkowej pompy | 358,- |
| 20192806 | Zestaw elastycznych rur do podłączenia kotła w przypadku wymiany urządzenia ⁽⁵⁾ | 613,- |
| 20191520 | Zestaw montażowy z manometrem | 364,- |
| 20191517 | Kompaktowy magnetyczny filtr wody | 728,- |
| 20191518 | Kompaktowy dozownik polifosfatów | 1 023,- |
| 20190324 | Filtr powietrza | 244,- |
| 1220639 | Termostat granicznej temperatury niskiej strefy | 182,- |

⁽¹⁾ Tylko w modelach dwufunkcyjnych.⁽²⁾ W przypadku podłączenia zasobnika c.w.u.⁽³⁾ Cena zawiera obudowę malowaną na biało.⁽⁴⁾ Do montażu w przypadku połączenia kotła gazowego z dodatkowym źródłem ciepła, np. kominkiem.⁽⁵⁾ Dedykowany do modelu CIAO X 25C.^(*) Warunki gwarancji dostępne na stronie www.beretta.pl oraz w karcie gwarancyjnej.

>> NOWOŚĆ!

MySMART X



Hi, Comfort



PRZYŁĄCZA HYDRAULICZNE

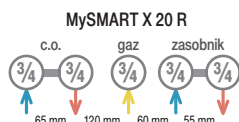
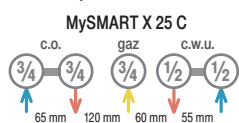

- **Nowy kondensacyjny wymiennik ciepła ze stali nierdzewnej o wysokiej wydajności**
- **A+ SYSTEM** klasa efektywności energetycznej **A+** dla systemu ogrzewania w przypadku podłączenia programatora Hi,COMFORT do kotła w trybie komunikacji cyfrowej OT
- Szeroki zakres modulacji: 1:8
- Nowoczesny panel sterowania
- Energooszczędna pompa obiegowa (EEI < 0,20)
- Zaprojektowany do pracy z mieszaniną gazu ziemnego i wodoru (do 20%) – zgodnie z celami zrównoważonego rozwoju UE
- Niska emisja NOx: klasa 6 (EN 15502)
- Wbudowany moduł regulacji pogodowej (sonda zewnętrzna dostępna jako akcesorium dodatkowe)
- Certyfikat range rated (możliwość dostosowania mocy kotła do rzeczywistych wymagań instalacji)
- Możliwość sterowania dwoma lub trzema obiegami grzewczymi c.o. (CONNECT AT-BT LE, CONNECT BASE MIX 1 LE lub CONNECT BASE MIX 2 LE)
- Pełna konsola przyłączy z zaworami odcinającymi c.o. z filtrem oraz zawór odcinający gaz (na wyposażeniu)
- **Dostępny na wszystkie rodzaje gazu**
- **8 lat gwarancji**^(*)

Kotły kondensacyjne ZGODNE Z PROGRAMEM CZYSTE POWIETRZE Beretta

| KOD | NAZWA | TYP GAZU | WYMIARY (mm) wys. x szer. x gł. | MOC (kW) | KLASA ENERGETYCZNA | CENA NETTO (PLN) |
|--|----------------|----------|------------------------------------|----------|--------------------|------------------|
| KOTŁY DWUFUNKCYJNE | | | | | | |
| 27020043 | MySMART X 25 C | E | 740 x 420 x 249 | 3,1 – 20 | A | NAZAPYTANIE |
| KOTŁY JEDNOFUNKCYJNE (Z MOŻLIWOŚCIĄ PODŁĄCZENIA ZASOBNIKA C.W.U.) | | | | | | |
| 27020044 | MySMART X 20 R | E | 740 x 420 x 249 | 3,1 – 20 | A | NAZAPYTANIE |

Możliwość przebrojenia na inne rodzaje gazu wg tabeli w cenniku na str. 54.

Akcesoria dodatkowe (szczegóły i zdjęcia na stronach 46–52)

| KOD | NAZWA | CENA NETTO (PLN) |
|----------|--|------------------|
| 20193354 | Programator tygodniowy Hi, Comfort WiFi T100 – zestaw standard ⁽³⁾ | 1 344,- |
| 20193352 | Programator tygodniowy Hi, Comfort T100 ⁽³⁾ | 469,- |
| 1220599 | Sonda do zasobników zewnętrznych | 154,- |
| 1220559 | Sonda zewnętrzna ⁽⁴⁾ | 216,- |
| 27011917 | CONNECT AT-BT LE – zestaw dwóch stref grzewczych ^{(5) (6)} | 6 763,- |
| 27011918 | CONNECT BASE MIX 1 LE – zestaw dwóch stref grzewczych ⁽⁶⁾ | 4 808,- |
| 27011919 | CONNECT BASE MIX 2 LE – zestaw trzech stref grzewczych ⁽⁶⁾ | 6 458,- |
| 20192808 | Płyta BE09 do podłączenia zdalnego sterowania i dodatkowej pompy | 358,- |
| 20192806 | Zestaw elastycznych rur do podłączenia kotła w przypadku wymiany urządzenia ⁽⁷⁾ | 613,- |
| 20035644 | Zestaw zaworów mieszających i rozdzielających energię solarną (tylko modele dwufunkcyjne) | 1 151,- |
| 20132795 | Zestaw do sterowania pierwszą bezpośrednią / mieszaną strefą ^{(3) (8)} | 1 306,- |
| 20132796 | Zestaw do sterowania drugą / bezpośrednią / mieszaną strefą ^{(3) (8) (9)} | 380,- |
| 20097192 | Zestaw pompy kondensatu | 609,- |
| 20191517 | Kompaktowy magnetyczny filtr wody | 728,- |
| 20191518 | Kompaktowy dozownik polifosfatów | 1 023,- |
| 20190324 | Filtr powietrza | 244,- |
| 1220639 | Termostat granicznej temperatury niskiej strefy | 182,- |

⁽¹⁾ Tylko w modelu dwufunkcyjnym.
⁽²⁾ W przypadku podłączenia zasobnika c.w.u.
⁽³⁾ W przypadku podłączenia zestawu do sterowania (kod 20132795 lub 20132796), programator Hi, Comfort może pracować wyłącznie w trybie ON/OFF.
⁽⁴⁾ Akcesorium opcjonalne, niewymagane do aktywacji funkcji regulacji pogodowej. Istnieje możliwość pobierania na bieżąco wartości temperatury zewnętrznej z sieci web poprzez aktywację odpowiedniej opcji w aplikacji Hi, Comfort (w trybie komunikacji cyfrowej OT).
⁽⁵⁾ Cena zawiera obudowę malowaną na biało.
⁽⁶⁾ Do montażu w przypadku połączenia kotła gazowego z dodatkowym źródłem ciepła, np. kominkiem.
⁽⁷⁾ Dedykowany do modelu MySMART X 25C.
⁽⁸⁾ Pozwala zarządzać strefą mieszaną (pompa + elektryczny zawór mieszający 230 VAC) lub strefą bezpośrednią (tylko pompa).
⁽⁹⁾ Płyta elektroniczna pierwszej strefy jest zawsze niezbędna. Kocioł może zarządzać maksymalnie dwiema strefami.
^(*) Warunki gwarancji dostępne na stronie www.beretta.pl oraz w karcie gwarancyjnej.

■ >> **NOWOŚĆ!**

PROGRAMATORY
POMPY CIEPŁA
KLIMATYZATORY
PAKIETY
KOTŁY KONDENSACYJNE
KOTŁY STANDARDOWE
ZASOBNIKI
PODGRZEWACZE
AKCESORIA
SYSTEMY KOMINOWE
KOTŁY WYSOKIEJ MOCY

EXCLUSIVE BOILER GREEN HE



SZEROKI ZAKRES MODULACJI MOCY

1:10

MODULACJA KOTŁA JUŻ OD 2,5 kW!



PRZYŁĄCZA HYDRAULICZNE

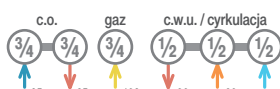

- Kocioł kondensacyjny ErP, wyposażony w energooszczędną pompę z synchroniczną modulacją o współczynniku efektywności energetycznej EEI ≤ 0,23
- Wbudowany zasobnik ze stali nierdzewnej o pojemności 60 l, wyposażony w anodę magnezową
- Ciekłokrystaliczny, czytelny wyświetlacz LCD
- Certyfikat RANGE RATED – możliwość dostosowania mocy maksymalnej do wymagań instalacji
- Wbudowany moduł regulacji pogodowej
- **Sonda zewnętrzna**
- Wysoki komfort ciepłej wody użytkowej ★★★ (zgodnie z normą PN-EN 13203-1: 2006)
- Możliwość sterowania dwoma lub trzema obiegami grzewczymi c.o. (CONNECT AT-BT LE (EX.G.), CONNECT BASE MIX 1 LE lub MIX 2 LE)
- System Automagicznej Regulacji S.A.R.
- System autodiagnostyki z precyzyjnym określeniem rodzaju ewentualnej usterki poprzez kody błędów
- Zapłon elektroniczny z jonizacyjną kontrolą płomienia
- Płynna regulacja mocy w pełnym zakresie
- Najwyższy stopień zabezpieczenia przeciwporażeniowego IPX5D
- Cykl antyzamarzaniowy i antyblokujący pompę
- **Naczynie wzbiorcze na c.o. i c.w.u.**
- Możliwość podłączenia cyrkulacji c.w.u.
- **Zestaw przebrojeniowy na LPG na wyposażeniu**
- Pełna konsola przyłączy z zaworami odcinającymi c.o. z filtrem oraz zawór odcinający gaz (akcesoria dodatkowe)
- Wysoka sprawność do 109,4%

Kotły kondensacyjne

ZGODNE Z PROGRAMEM

CZYSZTE POWIETRZE



| KOD | NAZWA | TYP GAZU | WYMIARY (mm) wys. x szer. x gł. | MOC (kW) | POJEMNOŚĆ (l) | KLASA ENERGETYCZNA | WYDATEK (ΔT=25°C) | CENA NETTO (PLN) |
|---------------------------|-------------------------------------|----------|------------------------------------|----------|---------------|--------------------|-------------------|------------------|
| KOTŁY DWUFUNKCYJNE | | | | | | | | |
| 20023094 | EXCLUSIVE BOILER GREEN HE 25 B.S.I. | E | 940 x 600 x 450 | 2,5–25 | 60 | A | 14,3 l/min | 14 971,- |

Możliwość przebrojenia na inne rodzaje gazu wg tabeli w cenniku na str. 54.

Akcesoria dodatkowe (szczegóły i zdjęcia na stronach 46–52)

| KOD | NAZWA | CENA NETTO (PLN) |
|----------|---|------------------|
| 20193354 | Programator tygodniowy Hi, Comfort WiFi T100 – zestaw standard ⁽¹⁾ | 1 344,- |
| 20193352 | Programator tygodniowy Hi, Comfort T100 ⁽¹⁾ | 469,- |
| 20164477 | Komunikator ITFR 11 OT ⁽¹⁾ | 219,- |
| 20063872 | Programator elektroniczny tygodniowy ALPHA 7D | 261,- |
| 20101748 | Programator elektroniczny tygodniowy bezprzewodowy ALPHA 7D | 397,- |
| 1100509 | Zawór odcinający gaz | 80,- |
| 20086186 | Konsola przyłączy, zawory odcinające c.o. z filtrem, zawór odcinający gaz (kocioł dwufunkcyjny) | 473,- |
| 1101999 | Zawory odcinające c.o. z filtrem | 423,- |
| 1103479 | Przyłącze cyrkulacyjne | 129,- |
| 20094267 | CONNECT AT-BT LE (EX.G.) – zestaw dwóch stref grzewczych ⁽²⁾ | 5 455,- |
| 27011917 | CONNECT AT-BT LE – zestaw dwóch stref grzewczych ^{(2) (3)} | 6 763,- |
| 27011918 | CONNECT BASE MIX 1 LE – zestaw dwóch stref grzewczych ⁽²⁾ | 4 808,- |
| 27011919 | CONNECT BASE MIX 2 LE – zestaw trzech stref grzewczych ⁽²⁾ | 6 458,- |
| 20165148 | Zestaw BE08 do sterowania zewnętrznym zaworem mieszającym | 1 451,- |
| 20168675 | Sonda NTC do zestawu BE08 (przy 25°C – 12 kΩ) | 112,- |
| 1220639 | Termostat granicznej temperatury niskiej strefy | 182,- |

⁽¹⁾ Do podłączenia programatora Hi, Comfort w trybie komunikacji cyfrowej OT wymagany jest komunikator ITFR 11 OT.⁽²⁾ Cena zawiera obudowę malowaną na biało.⁽³⁾ Do montażu w przypadku połączenia kotła gazowego z dodatkowym źródłem ciepła, np. kominkiem.⁽⁴⁾ Warunki gwarancji dostępne na stronie www.beretta.pl oraz w karcie gwarancyjnej.

MYNUTE BOILER GREEN

gwarancja **5 lat** (*)

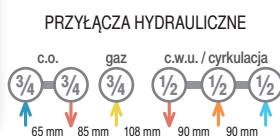

- Kocioł kondensacyjny ErP, wyposażony w energooszczędną pompę modulowaną o współczynniku efektywności energetycznej $EEL \leq 0,20$
- Wbudowany zasobnik ze stali nierdzewnej o pojemności 45 l (model 25 B.S.I.) i 60 l (model 35 B.S.I.), wyposażony w anodę magnezową
- Certyfikat RANGE RATED – możliwość dostosowania mocy maksymalnej do wymagań instalacji
- Wbudowany moduł regulacji pogodowej
- Wyświetlacz LCD
- Możliwość sterowania dwoma lub trzema obiegami grzewczymi c.o. (CONNECT AT-BT LE, CONNECT BASE MIX 1 LE lub MIX 2 LE)
- System Automatem Regulatora S.A.R.
- System autodiagnostyki z precyzyjnym określeniem rodzaju ewentualnej usterki poprzez kody błędów
- Zapłon elektroniczny z jonizacyjną kontrolą płomienia
- Płynna regulacja mocy w pełnym zakresie
- Najwyższy stopień zabezpieczenia przeciwporażeniowego IPX5D
- Cykl antyzamarzaniowy
- Cykl antyblokujący pompę
- Możliwość podłączenia cyrkulacji c.w.u.
- **Naczynie wzbiorcze na c.o. i c.w.u.**
- Pełna konsola przyłączy z zaworami odcinającymi c.o. z filtrem oraz zawór odcinający gaz (akcesoria dodatkowe)
- Wysoka sprawność do 109,3%

Kotły kondensacyjne

ZGODNE Z PROGRAMEM ✓

CZYSZTE POWIETRZE



| KOD | NAZWA | TYP GAZU | WYMIARY (mm) wys. x szer. x gł. | MOC (kW) | POJEMNOŚĆ (l) | KLASA ENERGETYCZNA | Wydatek (ΔT=25°C) | CENA NETTO (PLN) |
|---------------------------|---------------------------------|----------|------------------------------------|----------|---------------|--------------------|-------------------|------------------|
| KOTŁY DWUFUNKCYJNE | | | | | | | | |
| 20142451 | MYNUTE BOILER GREEN 25 B.S.I. E | E | 940 x 600 x 450 | 6–25 | 45 | A | 14,3 l/min | 10 594,- |
| 20142457 | MYNUTE BOILER GREEN 35 B.S.I. E | E | 940 x 600 x 450 | 3,5–34 | 60 | A | 19,8 l/min | 12 116,- |

Możliwość przebrojenia na inne rodzaje gazu wg tabeli w cenniku na str. 54.

Akcesoria dodatkowe (szczegóły i zdjęcia na stronach 46–52)

| KOD | NAZWA | CENA NETTO (PLN) |
|----------|---|------------------|
| 20193354 | Programator tygodniowy Hi, Comfort WiFi T100 – zestaw standard ⁽¹⁾ | 1 344,- |
| 20193352 | Programator tygodniowy Hi, Comfort T100 ⁽¹⁾ | 469,- |
| 20063872 | Programator elektroniczny tygodniowy ALPHA 7D | 261,- |
| 20101748 | Programator elektroniczny tygodniowy bezprzewodowy ALPHA 7D | 397,- |
| 1220559 | Sonda zewnętrzna ⁽²⁾ | 216,- |
| 1100509 | Zawór odcinający gaz | 80,- |
| 20086186 | Konsola przyłączy, zawory odcinające c.o. z filtrem, zawór odcinający gaz (kocioł dwufunkcyjny) | 473,- |
| 694619 | Zawory odcinające c.o. z filtrem | 316,- |
| 1103479 | Przyłącze cyrkulacyjne | 118,- |
| 27011917 | CONNECT AT-BT LE – zestaw dwóch stref grzewczych ^{(3) (4)} | 6 763,- |
| 27011918 | CONNECT BASE MIX 1 LE – zestaw dwóch stref grzewczych ⁽³⁾ | 4 808,- |
| 27011919 | CONNECT BASE MIX 2 LE – zestaw trzech stref grzewczych ⁽³⁾ | 6 458,- |
| 1220639 | Termostat granicznej temperatury niskiej strefy | 182,- |

⁽¹⁾ Programator Hi, Comfort (podłączony bezpośrednio do kotła MYNUTE BOILER GREEN) może pracować w trybie ON/OFF oraz w trybie komunikacji cyfrowej OT.

⁽²⁾ Kostka przyłączeniowa (20164205) w komplecie.

⁽³⁾ Cena zawiera obudowę malowaną na biało.

⁽⁴⁾ Do montażu w przypadku połączenia kotła gazowego z dodatkowym źródłem ciepła, np. kominkiem.

⁽⁵⁾ Warunki gwarancji dostępne na stronie www.beretta.pl oraz w karcie gwarancyjnej.

MYNUTE

 gwarancja
5 lat^(*)

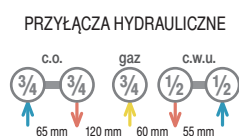
NISKA EMISJA NO_x

- Kocioł standardowy ErP, wyposażony w energooszczędną pompę o współczynniku efektywności energetycznej EEI ≤ 0,20
- Wbudowany moduł regulacji pogodowej
- Wyświetlacz LCD
- Funkcja wstępnego podgrzania c.w.u.
- Możliwość sterowania dwoma lub trzema obiegami grzewczymi c.o. (CONNECT AT-BT LE, CONNECT BASE MIX 1 LE lub MIX 2 LE)
- Najwyższy stopień zabezpieczenia przeciwporażeniowego IPX5D
- System Automatycznej Regulacji S.A.R.
- System autodiagnostyki z precyzyjnym określeniem rodzaju ewentualnej usterki poprzez kody błędów
- Zapłon elektroniczny z jonizacyjną kontrolą płomienia
- Płynna regulacja mocy w pełnym zakresie
- Cykl antyzamarzaniowy
- Cykl antyblokujący pompę
- Pełna konsola przyłączy z zaworami odcinającymi c.o. z filtrem oraz zawór odcinający gaz (akcesoria dodatkowe)
- **Wyłącznie do zamiany w modernizowanych instalacjach wielokotłowych w układzie wspólnego komina (dyrektywa ErP)**
- Kocioł spełnia normy dyrektywy ErP dotyczącej niskiej emisji tlenków azotu

Kotły standardowe



| KOD | NAZWA | TYP GAZU | WYMIARY (mm) wys. x szer. x gł. | MOC (kW) | KLASA ENERGETYCZNA | CENA NETTO (PLN) |
|---|---------------------|-------------|------------------------------------|-----------------|-----------------------|---------------------|
| KOTŁY DWUFUNKCYJNE Z OTWARTĄ KOMORĄ SPALANIA | | | | | | |
| 20151436 | MYNUTE 24 C.A.I. Lx | E | 740 x 400 x 332 | 10-24 ⚡ 8-24 | C > x B | 5 328,- |

Możliwość przebrojenia na inne rodzaje gazu wg tabeli w cenniku na str. 54.

Akcesoria dodatkowe (szczegóły i zdjęcia na stronach 46–52)

| KOD | NAZWA | CENA NETTO (PLN) |
|----------|---|---------------------|
| 20193354 | Programator tygodniowy Hi, Comfort WiFi T100 – zestaw standard ⁽¹⁾ | 1 344,- |
| 20193352 | Programator tygodniowy Hi, Comfort T100 ⁽¹⁾ | 469,- |
| 20164205 | Kostka przyłączeniowa sondy zewnętrznej i programatora Hi, Comfort (w trybie OT) ^{(1) (3)} | 89,- |
| 1220559 | Sonda zewnętrzna ^{(2) (3)} | 216,- |
| 20063872 | Programator elektroniczny tygodniowy ALPHA 7D | 261,- |
| 20101748 | Programator elektroniczny tygodniowy bezprzewodowy ALPHA 7D | 397,- |
| 1100509 | Zawór odcinający gaz | 80,- |
| 20086186 | Konsola przyłączy, zawory odcinające c.o. z filtrem, zawór odcinający gaz (kocioł dwufunkcyjny) | 473,- |
| 694619 | Zawory odcinające c.o. z filtrem | 316,- |
| 27011917 | CONNECT AT-BT LE ^{(2) (4)} | 6 763,- |
| 27011918 | CONNECT BASE MIX 1 LE – zestaw dwóch stref grzewczych ⁽²⁾ | 4 808,- |
| 27011919 | CONNECT BASE MIX 2 LE – zestaw trzech stref grzewczych ⁽²⁾ | 6 458,- |

⁽¹⁾ Aby podłączyć do kotła programator Hi, Comfort w trybie komunikacji cyfrowej OT, należy skorzystać z kostki przyłączeniowej (20164205).

⁽²⁾ Cena zawiera obudowę malowaną na biało.

⁽³⁾ Kostka przyłączeniowa (20164205) w komplecie.

⁽⁴⁾ Do montażu w przypadku połączenia kotła gazowego z dodatkowym źródłem ciepła, np. kominkiem.

^(*) Warunki gwarancji dostępne na stronie www.beretta.pl oraz w karcie gwarancyjnej.

CIAO

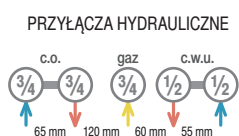

- Kocioł standardowy ErP, wyposażony w energooszczędną pompę o współczynniku efektywności energetycznej EEI ≤ 0,20
- Bitermiczny wymiennik ciepła dla c.o. i c.w.u.
- Wyświetlacz LCD
- Wbudowany moduł regulacji pogodowej
- Najwyższy stopień zabezpieczenia przeciwporażeniowego IPX5D
- System Automagicznej Regulacji S.A.R.
- System autodiagnostyki z precyzyjnym określeniem rodzaju ewentualnej usterki poprzez kody błędów
- Zapłon elektroniczny z jonizacyjną kontrolą płomienia
- Płynna regulacja mocy w pełnym zakresie
- Cykl antyzamarzaniowy
- Cykl antyblokujący pompę
- Możliwość sterowania dwoma lub trzema obiegami grzewczymi c.o. (CONNECT AT-BT LE, CONNECT BASE MIX 1 LE lub CONNECT BASE MIX 2 LE)
- Pełna konsola przyłączy z zaworami odcinającymi c.o. z filtrem oraz zawór odcinający gaz (akcesoria dodatkowe)
- **Wyłącznie do zamiany w modernizowanych instalacjach wielokotłowych w układzie wspólnego komina (dyrektywa ErP)**
- **Kocioł spełnia normy dyrektywy ErP dotyczącej niskiej emisji tlenków azotu**

Kotły standardowe

| KOD | NAZWA | TYP GAZU | WYMIARY (mm) wys. x szer. x gł. | MOC (kW) | KLASA ENERGETYCZNA | CENA NETTO (PLN) |
|---|-------------------|----------|------------------------------------|----------|--------------------|------------------|
| KOTŁY DWUFUNKCYJNE Z OTWARTĄ KOMORĄ SPALANIA | | | | | | |
| 20151648 | CIAO 24 C.A.I. Lx | E | 740 x 400 x 332 | 9-24 | 9-24 | NAZAPYTANIE |

Możliwość przebrojenia na inne rodzaje gazu wg tabeli w cenniku na str. 54.

Akcesoria dodatkowe (szczegóły i zdjęcia na stronach 46–52)

| KOD | NAZWA | CENA NETTO (PLN) |
|----------|---|------------------|
| 20193354 | Programator tygodniowy Hi, Comfort WiFi T100 – zestaw standard ⁽¹⁾ | 1 344,- |
| 20193352 | Programator tygodniowy Hi, Comfort T100 ⁽¹⁾ | 469,- |
| 20164205 | Kostka przyłączeniowa sondy zewnętrznej i programatora Hi, Comfort (w trybie OT) ^{(1) (2)} | 89,- |
| 1220559 | Sonda zewnętrzna ^{(1) (2)} | 216,- |
| 20063872 | Programator elektroniczny tygodniowy ALPHA 7D | 261,- |
| 20101748 | Programator elektroniczny tygodniowy bezprzewodowy ALPHA 7D | 397,- |
| 1100509 | Zawór odcinający gaz | 80,- |
| 20086186 | Konsola przyłączy, zawory odcinające c.o. z filtrem, zawór odcinający gaz (kocioł dwufunkcyjny) | 473,- |
| 694619 | Zawory odcinające c.o. z filtrem | 316,- |
| 27011917 | CONNECT AT-BT LE ^{(3) (4)} | 6 763,- |
| 27011918 | CONNECT BASE MIX 1 LE – zestaw dwóch stref grzewczych ⁽³⁾ | 4 808,- |
| 27011919 | CONNECT BASE MIX 2 LE – zestaw trzech stref grzewczych ⁽³⁾ | 6 458,- |

⁽¹⁾ Aby podłączyć do kotła programator Hi, Comfort w trybie komunikacji cyfrowej OT, należy skorzystać z kostki przyłączeniowej (20164205).

⁽²⁾ Kostka przyłączeniowa (20164205) w komplecie.

⁽³⁾ Cena zawiera obudowę malowaną na biało.

⁽⁴⁾ Do montażu w przypadku połączenia kotła gazowego z dodatkowym źródłem ciepła, np. kominkiem.

^(*) Warunki gwarancji dostępne na stronie www.beretta.pl oraz w karcie gwarancyjnej.

KWADRO TOP / IDRA TOP / IDRA SV



KWADRO TOP 120

- Zasobnik stojący ErP, prostopadłościenny, o klasie efektywności energetycznej C
- **Emalia ceramiczna EXTRA GLASS® nakładana metodą „na mokro” gwarantuje dokładne zabezpieczenie powierzchni zbiornika (chroni przed korozją)**
- Dodatkowe zabezpieczenie antykorozyjne stanowi anoda magnezowa
- Zasobnik wyposażony w króćce przyłączeniowe od góry
- Pojemność zasobnika c.w.u. 120 l
- **Wężownica spiralna o zwiększonej powierzchni, o mocy 29 kW**
- Izolacja termiczna wykonana z miękkiej pianki poliuretanowej o grubości 55 mm
- Trwała, metalowa obudowa
- Możliwość podłączenia cyrkulacji c.w.u.
- Możliwość podłączenia grzałki elektrycznej (przyłącze 5/4")
- **Ergonomiczny kształt, mieści się w wąskich wnękach**



IDRA TOP 120, IDRA TOP 200

- Zasobnik stojący ErP, cylindryczny, o klasie efektywności energetycznej C
- **Emalia ceramiczna EXTRA GLASS® nakładana metodą „na mokro” gwarantuje dokładne zabezpieczenie powierzchni zbiornika (chroni przed korozją)**
- Dodatkowe zabezpieczenie antykorozyjne stanowi anoda magnezowa
- Zasobnik wyposażony w króćce przyłączeniowe od góry
- Pojemność zasobnika c.w.u. 120 l (IDRA TOP 120) i 200 l (IDRA TOP 200)
- **Wężownica spiralna o zwiększonej powierzchni, o mocy 29 kW (IDRA TOP 120) i 39 kW (IDRA TOP 200)**
- Izolacja termiczna wykonana z miękkiej pianki poliuretanowej o grubości 55 mm (IDRA TOP 120) i 50 mm (IDRA TOP 200)
- Trwała, metalowa obudowa
- Możliwość podłączenia grzałki elektrycznej (przyłącze 5/4")
- Możliwość podłączenia cyrkulacji c.w.u.







IDRA 100 SV

- Zasobnik stojący ErP, cylindryczny, o klasie efektywności energetycznej C
- **Emalia ceramiczna EXTRA GLASS® nakładana metodą „na mokro” gwarantuje dokładne zabezpieczenie powierzchni zbiornika (chroni przed korozją)**
- Dodatkowe zabezpieczenie antykorozyjne stanowi anoda magnezowa
- Pojemność zasobnika c.w.u. 100 l
- Izolacja termiczna wykonana z twardej pianki poliuretanowej o grubości 50 mm
- Obudowa z tworzywa sztucznego typu skaj
- Możliwość podłączenia grzałki elektrycznej (przyłącze 5/4")
- Możliwość podłączenia cyrkulacji c.w.u.

Zasobniki c.w.u.



| KOD | NAZWA | WYMIARY (mm) | POJEMNOŚĆ (l) | KLASA ENERGETYCZNA | WYDATEK ZASOB. c.w.u. (ΔT=35°C) | CENA NETTO (PLN) |
|----------|----------------|------------------|---------------|--|---------------------------------|------------------|
| 27012745 | KWADRO TOP 120 | 1150 x 455 x 455 | 120 |  | 700 l/h | 7 413,- |
| 20020229 | IDRA TOP 120 | 1090 x 510 | 120 |  | 700 l/h | 5 290,- |
| 27013319 | IDRA TOP 200 | 1130 x 650 | 200 |  | 900 l/h | 7 895,- |
| 27007297 | IDRA 100 SV | 1020 x 512 | 100 |  | 510 l/h | 4 451,- |

Akcesoria dodatkowe do zasobników (szczegóły i zdjęcie na str. 49)

| KOD | NAZWA | CENA NETTO (PLN) |
|---------|---|------------------|
| 1220599 | Sonda do zasobników zewnętrznych c.w.u. | 154,- |

FRONTE Lx



PRZYŁĄCZA HYDRAULICZNE

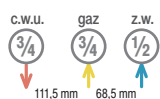

- Podgrzewacz przepływowy ErP
- Intuicyjny i przyjazny panel sterowania
- **Cyfrowy wyświetlacz**
- **Kompaktowe wymiary**
- Funkcje oszczędności gazu
- Zapłon elektroniczny
- Płynna regulacja mocy
- Urządzenie jonizacyjnej kontroli płomienia
- Stabilizator ciśnienia gazu
- Regulator ciśnienia gazu
- Regulator temperatury c.w.u.
- Termostat spalin

Podgrzewacze przepływowe

| KOD | NAZWA | TYP GAZU | WYMIARY (mm) wys. x szer. x gł. | MOC \dot{V} (kW) | KLASA ENERGETYCZNA | WYDATEK \dot{V} ($\Delta T=25^{\circ}\text{C}$) | CENA NETTO (PLN) |
|---|-----------|-------------|------------------------------------|--------------------|-----------------------|--|---------------------|
| ZAPŁON ELEKTRONICZNY (ZASILANIE BATERYJNE) | | | | | | | |
| 20149819 | FRONTE Lx | E | 675 x 350 x 230 | 7,5 – 19 | | 11 l/min | 2 309,- |
| 20149820 | FRONTE Lx | LPG | 675 x 350 x 230 | 7,5 – 19 | | 11 l/min | 2 309,- |

Możliwość przebrojenia na inne rodzaje gazu wg tabeli w cenniku na str. 54.

ZESTAW DWÓCH STREF GRZEWczyCH CONNECT AT-BT LE



CONNECT AT-BT LE (EX.G.)



CONNECT AT-BT LE

OBUDOWA
MALOWANA
NA BIAŁO
W KOMPLECIE

- Zestawy dwóch stref grzewczych ErP, wyposażone w energooszczędne pompy (GRUNDFOS UPM 3 AUTO L 15-70 130), o współczynniku efektywności energetycznej EEI ≤ 0,23
- Niezwykle proste rozwiązanie umożliwiające podłączenie dwóch obiegów grzewczych
- Sterowanie dwoma obiegami grzewczymi za pomocą dwóch niezależnych krzywych grzewczych – regulacja pogodowa (CONNECT AT-BT (EX.G))
- Pewność funkcjonowania – fabrycznie dobrane sondy, elektronika, zawór mieszający z siłownikiem, sprzęgło hydrauliczne, armatura
- Pewność instalacji – prosta, czytelna konstrukcja urządzenia gwarantująca prawidłowe podłączenie elementów instalacji
- Wysoka estetyka – malowana na biało obudowa
- Termostat granicznej temperatury
- Do wykorzystania ze wszystkimi kotłami marki Beretta o mocy do 35 kW (wyłącznie CONNECT AT-BT LE – kod: 27011917)

Zestawy stref grzewczych

| KOD | NAZWA | WYMIARY (mm) wys. x szer. x gł. | CENA NETTO (PLN) |
|--|---|------------------------------------|---------------------|
| ZESTAW DWÓCH STREF GRZEWczyCH: OGRZEWANIA GRZEJNIKOWEGO I PODŁOGOWEGO | | | |
| 20094267 | CONNECT AT-BT LE (EX.G.) ^{(1) (3)} | 616 x 440 x 155 | 5 455,- |
| 27011917 | CONNECT AT-BT LE ^{(2) (3)} | 840 x 400 x 160 | 6 763,- |

⁽¹⁾ Do wykorzystania wyłącznie z kotłami kondensacyjnymi EXCLUSIVE BOILER GREEN HE. Cena zawiera obudowę malowaną na biało.

⁽²⁾ Cena zawiera obudowę malowaną na biało, dostarczaną w oddzielnym opakowaniu.

⁽³⁾ Zestawy CONNECT AT-BT LE i CONNECT AT-BT LE (EX.G.) nie współpracują z programatorem Hi, Comfort w trybie komunikacji cyfrowej OT.

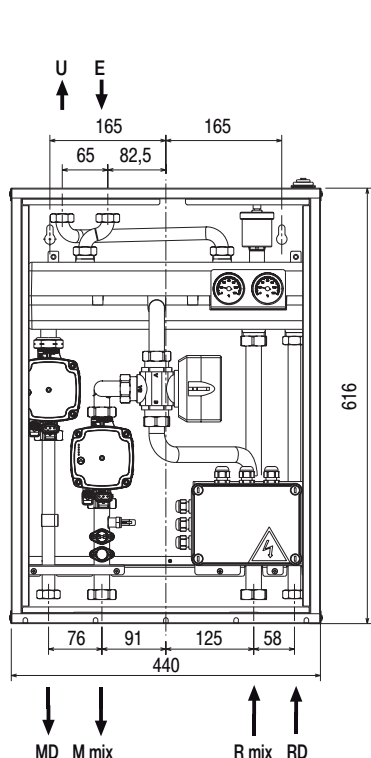

CONNECT AT-BT LE (EX.G.)

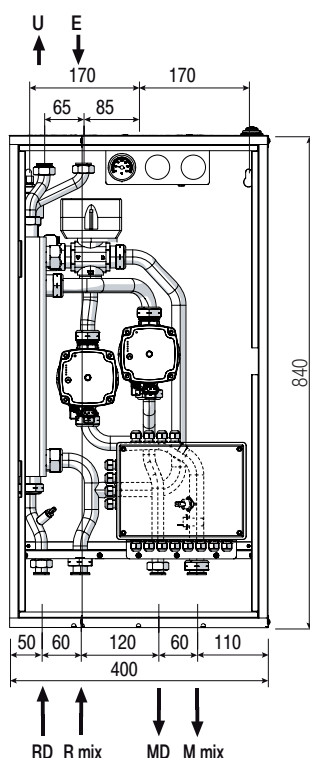

CONNECT AT-BT LE

- E – Zasilanie z kotła (3/4")
- U – Powrót do kotła (3/4")
- MD – Zasilanie strefy ogrzewania grzejnikowego (3/4")
- M mix – Zasilanie strefy ogrzewania podłogowego (1")
- R mix – Powrót strefy ogrzewania podłogowego (1")
- RD – Powrót strefy ogrzewania grzejnikowego (3/4")

ZESTAW DWÓCH I TRZECH STREF GRZEWczyCH CONNECT BASE MIX LE



CONNECT BASE MIX 1 LE



CONNECT BASE MIX 2 LE

OBUDOWA
MALOWANA
NA BIAŁO
W KOMPLECIE

- Zestawy stref grzewczych ErP, wyposażone w energooszczędne pompy (GRUNDFOS UPM 3 AUTO L 15-70 130) o współczynniku efektywności energetycznej $EEL \leq 0,23$
- Niezwykle proste rozwiązanie umożliwiające podłączenie dwóch (CONNECT BASE MIX 1 LE) lub trzech (CONNECT BASE MIX 2 LE) obiegów grzewczych
- Pewność funkcjonowania – fabrycznie dobrane sondy, elektronika, termostatyczny zawór mieszający, sprzęgło hydrauliczne, armatura
- Pewność instalacji – prosta, czytelna konstrukcja urządzenia gwarantująca prawidłowe podłączenie elementów instalacji
- Wysoka estetyka – malowana na biało obudowa
- Termostat granicznej temperatury
- Do wykorzystania ze wszystkimi kotłami marki BERETTA o mocy do 35 kW

Zestawy stref grzewczych

| KOD | NAZWA | WYMIARY (mm) wys. x szer. x gł. | CENA NETTO (PLN) |
|---|--|------------------------------------|---------------------|
| ZESTAW DWÓCH STREF GRZEWczyCH: OGRZEWANIA GRZEJNIKOWEGO I PODŁOGOWEGO | | | |
| 27011918 | CONNECT BASE MIX 1 LE ^{(1) (2)} | 840 x 400 x 160 | 4 808,- |
| ZESTAW TRZECH STREF GRZEWczyCH: OGRZEWANIA GRZEJNIKOWEGO (JEDNEJ) I OGRZEWANIA PODŁOGOWEGO (DWÓCH) | | | |
| 27011919 | CONNECT BASE MIX 2 LE ^{(1) (2)} | 840 x 400 x 160 | 6 458,- |

⁽¹⁾ Cena zawiera obudowę malowaną na biało, dostarczaną w oddzielnym opakowaniu.

⁽²⁾ Zestawy CONNECT BASE MIX 1 i 2 LE nie współpracują z programatorem Hi, Comfort w trybie komunikacji cyfrowej OT.

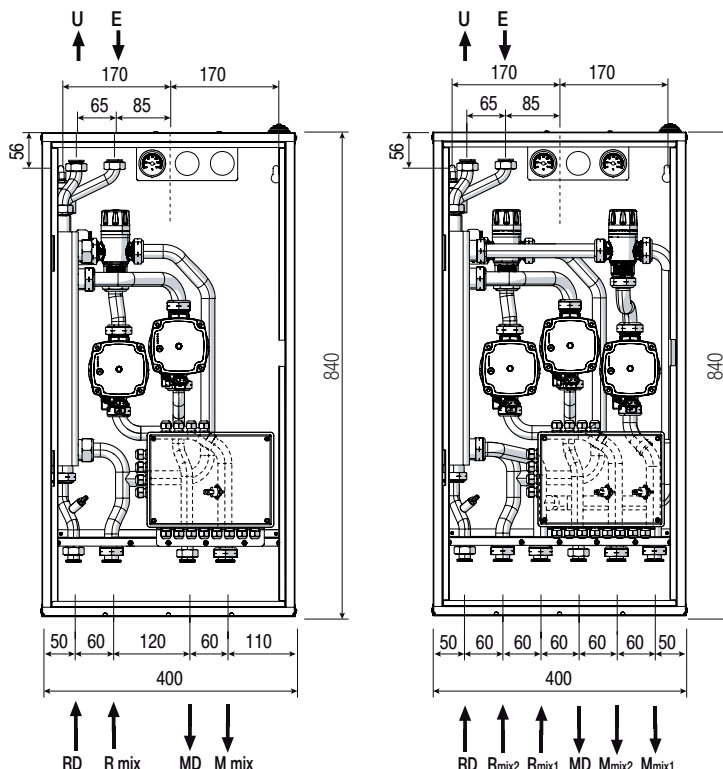







CONNECT BASE MIX 1 LE

CONNECT BASE MIX 2 LE

- E – Zasilanie z kotła (3/4")
- U – Powrót do kotła (3/4")
- MD – Zasilanie strefy ogrzewania grzejnikowego (3/4")
- M mix(1, 2) – Zasilanie strefy ogrzewania podłogowego (1, 2) (1")
- R mix(1, 2) – Powrót strefy ogrzewania podłogowego (1, 2) (1")
- RD – Powrót strefy ogrzewania grzejnikowego (3/4")

PROGRAMATORY I AKCESORIA – ZESTAWIENIE

Programatory Hi, Comfort i akcesoria

| | KOTŁY WISZĄCE | EXCLUSIVE X | MYNUTE X | CIAO X | MYSMART X | EXCLUSIVE BOILER GREEN HE | MYNUTE BOILER GREEN | MYNUTE | CIAO | CENA NETTO (PLN) |
|--|---------------|-------------|----------|--------|----------------|---------------------------|---------------------|--------|-------|------------------|
| Programator Hi, Comfort WiFi T100 – zestaw standard  KOD 20193354 | | ■ | ■ | ■ | NA WYPOSAŻENIU | ■ (A) | ■ | ■ (C) | ■ (C) | 1 344,- |
| Programator Hi, Comfort T100  KOD 20193352 | | ■ | ■ | ■ | ■ | ■ (A) | ■ | ■ (B) | ■ (B) | 469,- |
| Modem WiFi BOX G100-W (wyposażony w przycisk WPS/Smartlink oraz złącze Outputs Boiler)  KOD 20193355 | | ■ | ■ | ■ | ■ | ■ | ■ | ■ | ■ | 1 092,- |
| Odbiornik radiowy G100-R do kotła  KOD 20193356 | | ■ | ■ | ■ | ■ | ■ | ■ | ■ | ■ | 293,- |
| Smart Key – Hi, Comfort K100  KOD 20168501 | | | | ■ | ■ (D) | | | | | 712,- |
| Komunikator ITFR 11 OT  KOD 20164477 | | | | | | ■ | | | | 219,- |
| Kostka przyłączeniowa programatora Hi, Comfort (w trybie OT)  KOD 20164205 | | | | | NA WYPOSAŻENIU | | NA WYPOSAŻENIU | ■ (C) | ■ (C) | 89,- |

Więcej informacji o programatorze i aplikacji Hi, Comfort na stronie www.hi-comfort.com/pl >>



^(A) Do podłączenia w trybie komunikacji cyfrowej OT wymagany jest komunikator ITFR 11 (kod 20164477).

^(B) Do podłączenia w trybie komunikacji cyfrowej OT wymagana jest kostka przyłączeniowa (kod 20164205).

^(C) Kostka przyłączeniowa wymagana do podłączenia programatora Hi, Comfort w trybie komunikacji cyfrowej OT znajduje się na wyposażeniu zestawu standard Hi, Comfort WiFi T100 (kod 20193354).

^(D) Smart Key - Hi, Comfort K100 może być stosowany zamiennie z programatorem Hi, Comfort Wi-Fi T100 w celu korzystania z aplikacji.

Programator Hi, Comfort Wi-Fi T100 (kod 20193354) znajduje się na wyposażeniu kotła MySMART. Informacje o funkcjonalności obu produktów znajdują się na stronach 16 oraz 17 niniejszego katalogu.

■ >> **NOWOŚĆ!**





PROGRAMATORY I AKCESORIA – ZESTAWIENIE

| Programatory i akcesoria | | KOTŁY WISZĄCE | EXCLUSIVE X | MYNUTE X | CIAO X | MySMART X | EXCLUSIVE BOILER GREEN HE | MYNUTE BOILER GREEN | MYNUTE | CIAO | CENA NETTO (PLN) |
|---|--|---------------|-------------|----------|--------|----------------|---------------------------|---------------------|--------|------|------------------|
| Programator elektroniczny tygodniowy ALPHA 7D KOD 20063872  | | | ■ | ■ | ■ | ■ | ■ | ■ | ■ | ■ | 261,- |
| Programator elektroniczny tygodniowy bezprzewodowy ALPHA 7D KOD 20101748  | | | ■ | ■ | ■ | ■ | ■ | ■ | ■ | ■ | 397,- |
| Sonda zewnętrzna (przy 25°C – 12 kΩ) wraz z kostką przyłączeniową. KOD 1220559  | | | ■ | ■ | ■ | ■ | NA WYPOSAŻENIU | ■ | ■ | ■ | 216,- |
| Sonda do zasobników zewnętrznych ⁽¹⁾ (przy 25°C – 10 kΩ) KOD 1220599  | | | ■ | ■ | ■ | ■ | | | | | 154,- |
| Zawór odcinający gaz KOD 1100509  | | | ■ | ■ | ■ | | ■ | ■ | ■ | ■ | 80,- |
| Konsola przyłączy, zawory odcinające c.o. z filtrem, zawór odcinający gaz (kocioł dwufunkcyjny) KOD 20086186  | | | ■ | ■ | ■ | NA WYPOSAŻENIU | ■ | ■ | ■ | ■ | 473,- |
| Konsola przyłączy, zawory odcinające c.o. z filtrem, zawór odcinający gaz (kocioł jednofunkcyjny) KOD 20086189  | | | ■ | ■ | ■ | NA WYPOSAŻENIU | | | | | 473,- |

⁽¹⁾ Dotyczy modeli jednofunkcyjnych współpracujących z zasobnikiem c.w.u.

PROGRAMATORY I AKCESORIA – ZESTAWIENIE

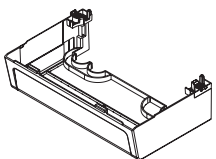
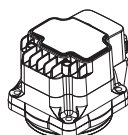
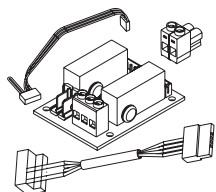
Pozostałe akcesoria

| | KOTŁY WISZĄCE | EXCLUSIVE X | MYNUTE X | CIAO X | MYSMART X | EXCLUSIVE BOILER GREEN HE | MYNUTE BOILER GREEN | MYNUTE | CIAO | CENA NETTO (PLN) |
|---|---------------|-------------|----------|--------|-----------|---------------------------|---------------------|--------|------|------------------|
| Zawory odcinające c.o. z filtrem  KOD 694619 | | ■ | ■ | ■ | | | ■ | ■ | ■ | 316,- |
| Zawory odcinające c.o. z filtrem  KOD 1101999 | | | | ■ | | ■ | | | | 423,- |
| Przyłącze cyrkulacyjne  KOD 1103479 | | | | | | ■ | ■ | | | 129,- |
| Obudowa przyłączy hydraulicznych  KOD 20191519 | | ■ (1) | ■ (2) | ■ | | | | | | 406,- |
| Pompa o wysokości podnoszenia 7 m  KOD 20189142 | | | | ■ | | | | | | 1 004,- |
| Płyta BE09 do podłączenia zdalnego sterowania i dodatkowej pompy  KOD 20192808 | | | | ■ | ■ | | | | | 358,- |
| Zestaw elastycznych rur do podłączenia kotła w przypadku wymiany urządzenia ⁽³⁾  KOD 20192806 | | | | ■ | ■ | | | | | 613,- |

(1) Obudowa kompatybilna z modelami EXCLUSIVE X 25C i 25R.

(2) Obudowa kompatybilna z modelami MYNUTE X 25C i 20R.

(3) Dedykowany do modelu CIAO X 25C.

■ >> **NOWOŚĆ!**

PROGRAMATORY I AKCESORIA – ZESTAWIENIE



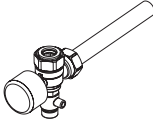
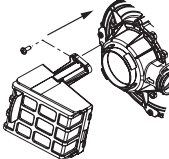
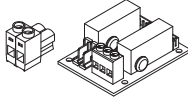
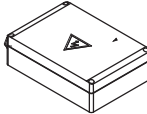
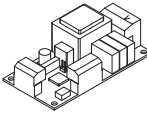
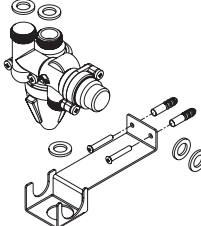
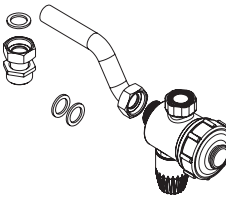
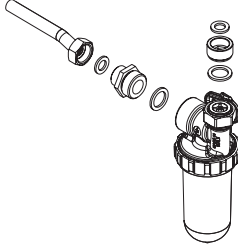



Pozostałe akcesoria

| | KOTŁY WISZĄCE | EXCLUSIVE X | MYNUTE X | CIAO X | MYSMART X | EXCLUSIVE BOILER GREEN HE | MYNUTE BOILER GREEN | MYNUTE | CIAO | CENA NETTO (PLN) |
|--|---------------|-------------|----------|--------|-----------|---------------------------|---------------------|--------|------|------------------|
| Zestaw montażowy z manometrem  | | | | ■ | | | | | | 364,- |
| KOD 20191520 | | | | | | | | | | |
| Filtr powietrza  | | | | ■ | ■ | | | | | 244,- |
| KOD 20190324 | | | | | | | | | | |
| Zestaw do sterowania dodatkową pompą  | | ■ | ■ | | | | | | | 307,- |
| KOD 20062614 | | | | | | | | | | |
| Zestaw do sterowania pierwszą bezpośrednią / mieszaną strefą  | | ■ | ■ | | | | | | | 1 306,- |
| KOD 20132795 | | | | | | | | | | |
| Zestaw do sterowania drugą / trzecią / bezpośrednią / mieszaną strefą  | | ■ | ■ | | | | | | | 380,- |
| KOD 20132796 | | | | | | | | | | |
| Zestaw zaworów mieszających i rozdzielających energię solarną (tylko modele dwufunkcyjne)  | | ■ | ■ | | ■ | | | | | 1 151,- |
| KOD 20035644 | | | | | | | | | | |
| Kompaktowy magnetyczny filtr wody  | | ■ | ■ | ■ | ■ | | | | | 728,- |
| KOD 20191517 | | | | | | | | | | |
| Kompaktowy dozownik polifosfatów  | | ■ | ■ | ■ | ■ | | | | | 1 023,- |
| KOD 20191518 | | | | | | | | | | |

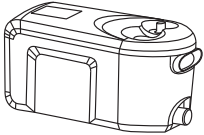
■ >> NOWOŚĆ!

PROGRAMATORY I AKCESORIA – ZESTAWIENIE

Pozostałe akcesoria

| | KOTŁY WISZĄCE | EXCLUSIVE X | MYNUTE X | CIAO X | MYSMART X | EXCLUSIVE BOILER GREEN HE | MYNUTE BOILER GREEN | MYNUTE | CIAO | CENA NETTO (PLN) |
|--|---------------|-------------|----------|--------|-----------|---------------------------|---------------------|--------|------|------------------|
| Zestaw pompy kondensatu  KOD 20097192 | | ■ | ■ | | ■ | | | | | 609,- |
| Zestaw BE08 do sterowania zewnętrznym zaworem mieszającym  KOD 20165148 | | | | | | ■ | | | | 1 451,- |
| Sonda NTC do zestawu BE08 (przy 25°C – 12 kΩ)  KOD 20168675 | | | | | | ■ | | | | 112,- |
| Termostat granicznej temperatury niskiej strefy  KOD 1220639 | | | | ■ | ■ | ■ | ■ | | | 182,- |
| Zestaw połączeniowy kotła gazowego z kotłem węglowym ⁽¹⁾  KOD 1150969 | | ■ | ■ | ■ | ■ | ■ | ■ | ■ | ■ | 1 518,- |
| Płytowy wymiennik ciepła 25 kW ¾" (w izolacji) do połączenia kotła gazowego z kotłem węglowym  KOD 20030805 | | ■ | ■ | ■ | ■ | ■ | ■ | ■ | ■ | 883,- |
| Płytowy wymiennik ciepła 40 kW ¾" (w izolacji) do połączenia kotła gazowego z kotłem węglowym  KOD 20030803 | | ■ | ■ | ■ | ■ | ■ | ■ | ■ | ■ | 1 083,- |

⁽¹⁾ Zestaw obejmuje: izolowany, płytowy wymiennik ciepła o mocy 40 kW ¾", rury połączeniowe INOX, uszczelki, termostat regulacji temp. 20–90°C, przekaźniki wraz z el. montażowymi, puszkę elektryczną.



BĄDŹ NA BIEŻĄCO!

- promocje dla instalatorów, serwisantów i dystrybutorów
- nowości produktowe
- wydarzenia
- konkursy
- porady dla użytkowników

 BerettaHeatingPolska



OGLĄDAJ, KIEDY CHCESZ:

- informacje o firmie
- prezentacje produktów
- porady na temat systemów ogrzewania
- fakty i mity

 YouTube Beretta Heating Polska

WEJDŹ I SUBSKRYBUJ KANAŁ

ZESTAWY PRZEBROJENIOWE I RODZAJE GAZÓW

Zestawy przebrojeniowe

| KOD | MODEL KOTŁA | TYP GAZU | | | | ZESTAW | KOD | CENA NETTO (PLN) |
|----------|--------------------------------------|----------|-----------|-------------|----------------------|--------|----------|------------------|
| | | E - GZ50 | Ls - GZ35 | Lw - GZ41,5 | LPG | | | |
| 20187794 | EXCLUSIVEX 25 C | (1) | — | — | (1) | Z 042 | 20030289 | 142,— |
| 20187800 | EXCLUSIVEX 25 R | (1) | — | — | (1) | Z 043 | 20028548 | 126,— |
| 20187797 | EXCLUSIVEX 35 R | (1) | — | — | (1) | Z 044 | 20028555 | 138,— |
| 20187799 | EXCLUSIVEX 40 R | (1) | — | — | (1) | Z 147 | 20057751 | 126,— |
| 20163564 | MYNUTE X 25 C | Z 159 | Z 163 | Z 164 | Z 161 | Z 148 | 20029055 | 142,— |
| 20163567 | MYNUTE X 20 R | Z 159 | Z 163 | Z 164 | Z 161 | Z 149 | 20118938 | 126,— |
| 20163568 | MYNUTE X 30 R | Z 160 | Z 165 | Z 166 | Z 162 | Z 150 | 20155102 | 247,— |
| 20187761 | CIAO X 25 C | Z 169 | Z 171 | Z 172 | Z 170 | Z 151 | 20158503 | 247,— |
| 20187767 | CIAO X 25 R | Z 169 | Z 171 | Z 172 | Z 170 | Z 152 | 20157721 | 307,— |
| 27020043 | MySMART X 25 C | Z 169 | Z 171 | Z 172 | Z 170 | Z 153 | 20157723 | 247,— |
| 27020044 | MySMART X 20 R | Z 169 | Z 171 | Z 172 | Z 170 | Z 159 | 20029043 | 217,— |
| 20023094 | EXCLUSIVEX BOILER GREEN HE 25 B.S.I. | Z 043 | — | — | Z 044 ⁽²⁾ | Z 160 | 20167315 | 217,— |
| 20142451 | MYNUTE BOILER GREEN 25 B.S.I. E | Z 147 | — | — | Z 148 | Z 161 | 20007958 | 249,— |
| 20142457 | MYNUTE BOILER GREEN 35 B.S.I. E | Z 149 | — | — | Z 042 | Z 162 | 20080711 | 249,— |
| 20151436 | MYNUTE 24 C.A.I. Lx | Z 150 | Z 153 | Z 152 | Z 151 | Z 163 | 20184079 | 217,— |
| 20151648 | CIAO 24 CAI Lx | Z 150 | Z 153 | Z 152 | Z 151 | Z 164 | 20184077 | 217,— |
| 20139819 | FRONTE Lx | (3) | F 156 | F 157 | (3) | Z 165 | 20184081 | 217,— |
| | | | | | | Z 166 | 20184078 | 217,— |
| | | | | | | Z 169 | 20188223 | 138,— |
| | | | | | | Z 170 | 20038060 | 138,— |
| | | | | | | Z 171 | 20192676 | 138,— |
| | | | | | | Z 172 | 20028558 | 138,— |
| | | | | | | F 156 | 20157854 | 245,— |
| | | | | | | F 157 | 20157855 | 303,— |

Rodzaje gazów

| STARE OZNACZENIE | NOWE OZNACZENIE | | | CIŚNIENIA ZASILANIA |
|------------------|-----------------|-----------------|--|---------------------|
| | RODZINA | GAZ ODNIESIENIA | | |
| GZ50 | E | G20 | | 20 mbar |
| GZ35 | Ls | G2.350 | | 13 mbar |
| GZ41,5 | Lw | G27 | | 20 mbar |
| LPG | P | G31 | | 37 mbar |
| | P/B | G30 | | 37 mbar |

⁽¹⁾ Zestaw niewymagany. Przebrojenie kotła na gaz LPG polega na wprowadzeniu odpowiednich wartości parametrów na panelu sterowania kotła.

⁽²⁾ Dostępny na wyposażeniu kotła.

⁽³⁾ Podgrzewacz FRONTE Lx jest dostępny na gaz E i LPG (str. 45).

MAKSYMALNE DŁUGOŚCI PRZEWODÓW POWIETRZNO-SPALINOWYCH

| EXCLUSIVE X | | SYST. KONCENTRYCZNY 60/100 | | SYSTEM KONCENTRYCZNY 80/125 | | SYSTEM ROZDZIELONY 80+80 | | |
|-------------------------|---------|----------------------------|-----------------------------|-----------------------------|-----------------------------|--------------------------|--------------------------|-----------------------------|
| MODEL KOTŁA | SYSTEM | MAKSYMALNA DŁUGOŚĆ | STRATA NA KOLANIE 90° / 45° | MAKSYMALNA DŁUGOŚĆ | STRATA NA KOLANIE 90° / 45° | MAKSYMALNA DŁUGOŚĆ | | STRATA NA KOLANIE 90° / 45° |
| | | | | | | 80 + 80 | B23P-B53P ⁽¹⁾ | |
| EXCLUSIVE X 25 C / 25 R | pionowy | do 11 m | 1,6 / 1,3 m | do 25 m | 1,5 / 1,0 m | do 60 m + 60 m | do 110 m | 1,5 / 1,0 m |
| | poziomy | do 10 m | | | | | | |
| EXCLUSIVE X 35 R | pionowy | do 11 m | 1,6 / 1,3 m | do 15 m | 1,5 / 1,0 m | do 35 m + 35 m | do 65 m | 1,5 / 1,0 m |
| | poziomy | do 10 m | | | | | | |
| EXCLUSIVE X 40 R | pionowy | do 7 m | 1,6 / 1,3 m | do 15 m | 1,5 / 1,0 m | do 28 m + 28 m | do 53 m | 1,5 / 1,0 m |
| | poziomy | do 6 m | | | | | | |

| MYNUTE X | | SYST. KONCENTRYCZNY 60/100 | | SYSTEM KONCENTRYCZNY 80/125 | | SYSTEM ROZDZIELONY 80+80 | | |
|---------------|---------|----------------------------|-----------------------------|-----------------------------|-----------------------------|--------------------------|--------------------------|-----------------------------|
| MODEL KOTŁA | SYSTEM | MAKSYMALNA DŁUGOŚĆ | STRATA NA KOLANIE 90° / 45° | MAKSYMALNA DŁUGOŚĆ | STRATA NA KOLANIE 90° / 45° | MAKSYMALNA DŁUGOŚĆ | | STRATA NA KOLANIE 90° / 45° |
| | | | | | | 80 + 80 | B23P-B53P ⁽¹⁾ | |
| MYNUTE X 25 C | pionowy | do 11 m | 1,6 / 1,3 m | do 25 m | 1,5 / 1,0 m | do 70 m + 70 m | do 125 m | 1,5 / 1,0 m |
| | poziomy | do 10 m | | | | | | |
| MYNUTE X 20 R | pionowy | do 11 m | 1,6 / 1,3 m | do 25 m | 1,5 / 1,0 m | do 60 m + 60 m | do 110 m | 1,5 / 1,0 m |
| | poziomy | do 10 m | | | | | | |
| MYNUTE X 30 R | pionowy | do 7 m | 1,6 / 1,3 m | do 15 m | 1,5 / 1,0 m | do 35 m + 35 m | do 65 m | 1,5 / 1,0 m |
| | poziomy | do 6 m | | | | | | |

| CIAO X | | SYST. KONCENTRYCZNY 60/100 | | SYSTEM KONCENTRYCZNY 80/125 | | SYSTEM ROZDZIELONY 80+80 | | |
|--------------------|---------|----------------------------|-----------------------------|-----------------------------|-----------------------------|--------------------------|--------------------------|-----------------------------|
| MODEL KOTŁA | SYSTEM | MAKSYMALNA DŁUGOŚĆ | STRATA NA KOLANIE 90° / 45° | MAKSYMALNA DŁUGOŚĆ | STRATA NA KOLANIE 90° / 45° | MAKSYMALNA DŁUGOŚĆ | | STRATA NA KOLANIE 90° / 45° |
| | | | | | | 80 + 80 | B23P-B53P ⁽¹⁾ | |
| CIAO X 25 C / 25 R | pionowy | do 6,85 m | 1,6 / 1,3 m | do 14 m | 1,5 / 1,0 m | do 33 + 33 m | do 48 m | 1,5 / 1,0 m |
| | poziomy | do 5,85 m | | | | | | |

| MySMART X | | SYST. KONCENTRYCZNY 60/100 | | SYSTEM KONCENTRYCZNY 80/125 | | SYSTEM ROZDZIELONY 80+80 | | |
|-----------------------|---------|----------------------------|-----------------------------|-----------------------------|-----------------------------|--------------------------|--------------------------|-----------------------------|
| MODEL KOTŁA | SYSTEM | MAKSYMALNA DŁUGOŚĆ | STRATA NA KOLANIE 90° / 45° | MAKSYMALNA DŁUGOŚĆ | STRATA NA KOLANIE 90° / 45° | MAKSYMALNA DŁUGOŚĆ | | STRATA NA KOLANIE 90° / 45° |
| | | | | | | 80 + 80 | B23P-B53P ⁽¹⁾ | |
| MySMART X 25 C / 20 R | pionowy | do 6,85 m | 1,6 / 1,3 m | do 14 m | 1,5 / 1,0 m | do 33 + 33 m | do 48 m | 1,5 / 1,0 m |
| | poziomy | do 5,85 m | | | | | | |

| EXCLUSIVE BOILER GREEN HE | | SYST. KONCENTRYCZNY 60/100 | | SYSTEM KONCENTRYCZNY 80/125 | | SYSTEM ROZDZIELONY 80+80 | | |
|-------------------------------------|---------|----------------------------|-----------------------------|-----------------------------|-----------------------------|--------------------------|--------------------------|-----------------------------|
| MODEL KOTŁA | SYSTEM | MAKSYMALNA DŁUGOŚĆ | STRATA NA KOLANIE 90° / 45° | MAKSYMALNA DŁUGOŚĆ | STRATA NA KOLANIE 90° / 45° | MAKSYMALNA DŁUGOŚĆ | | STRATA NA KOLANIE 90° / 45° |
| | | | | | | 80 + 80 | B23P-B53P ⁽¹⁾ | |
| EXCLUSIVE BOILER GREEN HE 25 B.S.I. | pionowy | do 8,85 m | 1,6 / 1,3 m | do 14,85 m | 1,5 / 1,0 m | do 32 + 32 m | do 50 m | 1,5 / 1,0 m |
| | poziomy | do 7,85 m | | | | | | |

| MYNUTE BOILER GREEN | | SYST. KONCENTRYCZNY 60/100 | | SYSTEM KONCENTRYCZNY 80/125 | | SYSTEM ROZDZIELONY 80+80 | | |
|---------------------------------|---------|----------------------------|-----------------------------|-----------------------------|-----------------------------|--------------------------|--------------------------|-----------------------------|
| MODEL KOTŁA | SYSTEM | MAKSYMALNA DŁUGOŚĆ | STRATA NA KOLANIE 90° / 45° | MAKSYMALNA DŁUGOŚĆ | STRATA NA KOLANIE 90° / 45° | MAKSYMALNA DŁUGOŚĆ | | STRATA NA KOLANIE 90° / 45° |
| | | | | | | 80 + 80 | B23P-B53P ⁽¹⁾ | |
| MYNUTE BOILER GREEN 25 B.S.I. E | pionowy | do 8,85 m | 1,6 / 1,3 m | do 14,85 m | 1,5 / 1,0 m | do 36 m + 36 m | do 60 m | 1,5 / 1,0 m |
| | poziomy | do 7,85 m | | | | | | |
| MYNUTE BOILER GREEN 35 B.S.I. E | pionowy | do 8,85 m | 1,6 / 1,3 m | do 14,85 m | 1,5 / 1,0 m | do 40 m + 40 m | do 60 m | 1,5 / 1,0 m |
| | poziomy | do 7,85 m | | | | | | |

⁽¹⁾ Pobór powietrza z pomieszczenia.

SYSTEM POWIETRZNO-SPALINOWY KONCENTRYCZNY Ø80/125

Koncentryczne przyłącze (Ø80/125) do przewodu spalinowego Ø80 montowanego w szachcie kominowym

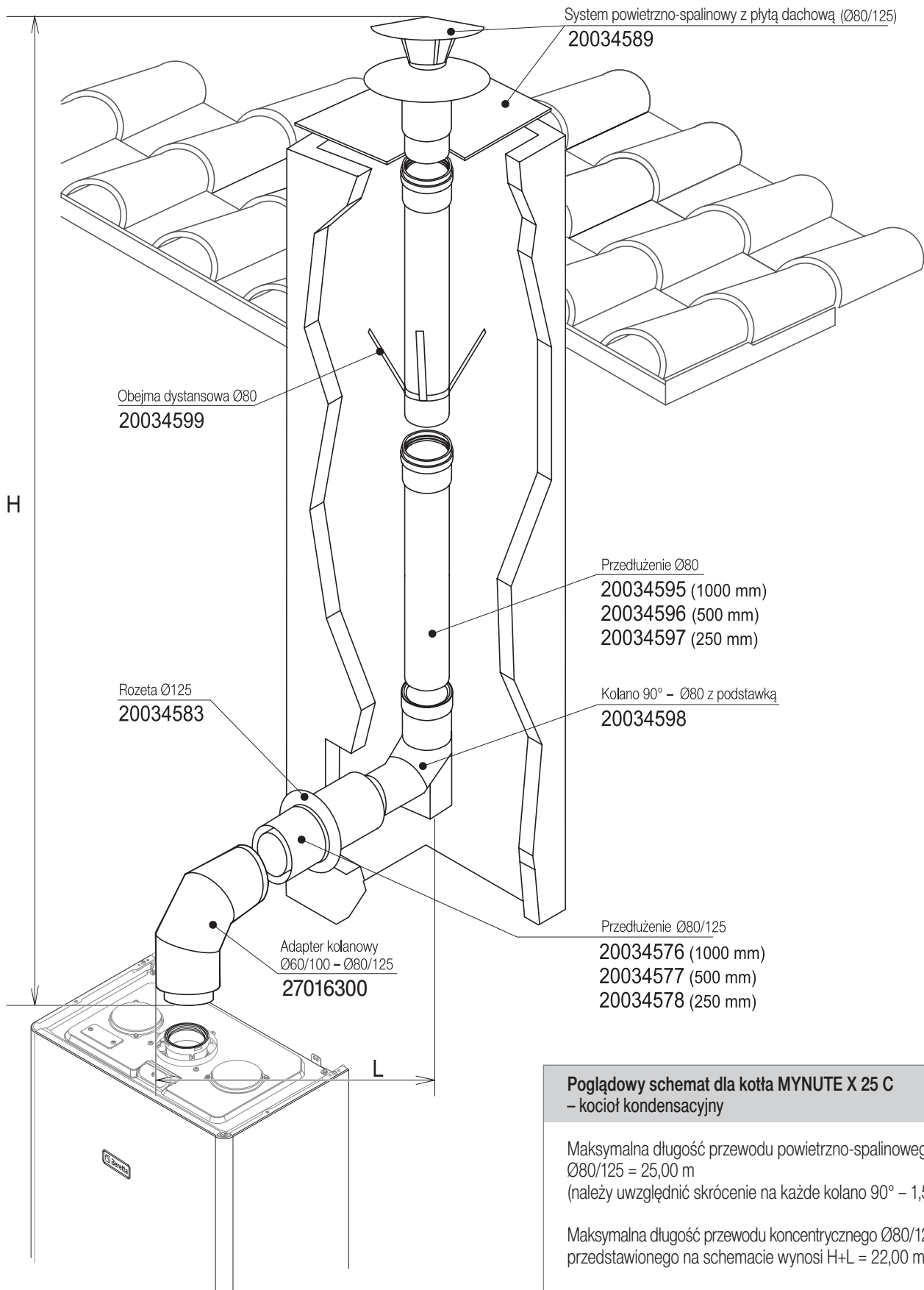

SYSTEM POWIETRZNO-SPALINOWY KONCENTRYCZNY Ø80/125



System powietrzno-spalinowy koncentryczny do kotłów kondensacyjnych (EXCLUSIVE X, MYNUTE X, CIAO X, MySMART X, EXCLUSIVE BOILER GREEN HE, MYNUTE BOILER GREEN). System spalinowy wykonany ze stali nierdzewnej 1.4301.

| Zestawy powietrzno-spalinowe koncentryczne (Ø80/125) | | | |
|--|--|------------------|-------|
| <p>Zestaw powietrzno-spalinowy poziomy Ø80/125 (*)</p> <p>KOD 20034995 Adapter do kotła wykonany ze stali kwasoodpornej 1.4404</p> | | CENA NETTO (PLN) | 823,- |
| <p>Zestaw powietrzno-spalinowy pionowy Ø80/125 (*)</p> <p>KOD 20034998 Adapter do kotła wykonany ze stali kwasoodpornej 1.4404</p> | | CENA NETTO (PLN) | 696,- |
| <p>Zestaw przyłączeniowy w szacht kominowy Ø80/125 (*)</p> <p>przedłużenie ø80 - nie wchodzi w skład zestawu</p> <p>KOD 20035000 Adapter do kotła wykonany ze stali kwasoodpornej 1.4404</p> | | CENA NETTO (PLN) | 927,- |
| <p>Zestaw renowacyjny do istniejących wkładów kominowych Ø80/125 – 125 i 130 mm (*)</p> <p>przedłużenie ø80 - nie wchodzi w skład zestawu</p> <p>o-ring</p> <p>rozeta</p> <p>przedłużenie Ø125</p> <p>KOD 27008427 Adapter do kotła wykonany ze stali kwasoodpornej 1.4404</p> | | CENA NETTO (PLN) | 964,- |

(*) **UWAGA:** Zestawy kompatybilne z kotłami EXCLUSIVE X i MYNUTE X. Do pozostałych modeli kotłów kondensacyjnych dostępnych w ofercie (technika domowa) należy dokupić opaskę Ø100 (kod: 27007861). W cenie elementów wliczona jest uszczelka.

SYSTEM POWIETRZNO-SPALINOWY KONCENTRYCZNY Ø80/125

System powietrzno-spalinowy koncentryczny do kotłów kondensacyjnych (EXCLUSIVE X, MYNUTE X, CIAO X, MySMART X, EXCLUSIVE BOILER GREEN HE, MYNUTE BOILER GREEN). System spalinowy wykonany ze stali nierdzewnej 1.4301.

Adaptory powietrzno-spalinowe koncentryczne (Ø80/125)

| | | | |
|--|--|------------------|-------|
| Adapter Ø60/100 – Ø80/125 do kotłów kondensacyjnych (*) | | CENA NETTO (PLN) | 295,- |
| KOD 27016299 | | | |
| Adapter kolanowy Ø60/100 – Ø80/125 do kotłów kondensacyjnych (*) | | CENA NETTO (PLN) | 396,- |
| KOD 27016300 | | | |
| Adapter trójnikowy z wyczystką Ø60/100 – Ø80/125 do kotłów kondensacyjnych (*) | | CENA NETTO (PLN) | 423,- |
| KOD 27016301 | | | |
| Opaska do adaptera Ø100 (zapasowa) | | CENA NETTO (PLN) | 65,- |
| KOD 27007861 | | | |

(*) **UWAGA:** Adaptory kompatybilne z kotłami EXCLUSIVE X i MYNUTE X. Do pozostałych modeli kotłów kondensacyjnych dostępnych w ofercie (technika domowa) należy dokupić opaskę Ø100 (kod: 27007861)

System powietrzno-spalinowy koncentryczny do kotłów kondensacyjnych (EXCLUSIVE X, MYNUTE X, CIAO X, MySMART X, EXCLUSIVE BOILER GREEN HE, MYNUTE BOILER GREEN). System spalinowy wykonany ze stali nierdzewnej 1.4301.

Elementy systemu powietrzno-spalinowego koncentrycznego (Ø80/125)

| | | | |
|--------------------------------|--|------------------|-------|
| Przedłużenie Ø80/125 – 1000 mm | | CENA NETTO (PLN) | 277,- |
| KOD 20034576 | | | |
| Przedłużenie Ø80/125 – 500 mm | | CENA NETTO (PLN) | 206,- |
| KOD 20034577 | | | |
| Przedłużenie Ø80/125 – 250 mm | | CENA NETTO (PLN) | 154,- |
| KOD 20034578 | | | |

UWAGA: W ceny elementów wliczona jest uszczelka.

SYSTEM POWIETRZNO-SPALINOWY KONCENTRYCZNY Ø80/125

System powietrzno-spalinowy koncentryczny do kotłów kondensacyjnych (EXCLUSIVE X, MYNUTE X, CIAO X, MySMART X, EXCLUSIVE BOILER GREEN HE, MYNUTE BOILER GREEN). System spalinowy wykonany ze stali nierdzewnej 1.4301.

| Elementy systemu powietrzno-spalinowego koncentrycznego (Ø80/125) | | | |
|---|--|-------------------------|--------------|
| <p>Uszczelka dachowa do dachów płaskich i skośnych wykonanych z blachodachówki Ø80/125 (0–20°) ⁽¹⁾</p> <p>KOD 27007858</p> | | <p>CENA NETTO (PLN)</p> | <p>194,-</p> |
| <p>Uszczelka dachowa do dachów skośnych ceramicznych i gontów bitumicznych Ø80/125 (20–45°) ⁽¹⁾</p> <p>KOD 27007859</p> | | <p>CENA NETTO (PLN)</p> | <p>346,-</p> |
| <p>Kolano 90° – Ø80/125</p> <p>KOD 20034580</p> | | <p>CENA NETTO (PLN)</p> | <p>296,-</p> |
| <p>Kolano 45° – Ø80/125</p> <p>KOD 20034582</p> | | <p>CENA NETTO (PLN)</p> | <p>268,-</p> |
| <p>Kolektor powietrzno-spalinowy poziomy Ø80/125</p> <p>KOD 20034579</p> | | <p>CENA NETTO (PLN)</p> | <p>378,-</p> |
| <p>System powietrzno-spalinowy pionowy Ø80/125 ⁽¹⁾</p> <p>KOD 20034587</p> | | <p>CENA NETTO (PLN)</p> | <p>251,-</p> |
| <p>System powietrzno-spalinowy pionowy z płytą dachową Ø80/125 ⁽¹⁾</p> <p>KOD 20034589</p> | | <p>CENA NETTO (PLN)</p> | <p>268,-</p> |

UWAGA: W ceny elementów wliczona jest uszczelka.

⁽¹⁾ Elementy niemalowane na biało.

SYSTEM POWIETRZNO-SPALINOWY KONCENTRYCZNY Ø80/125

System powietrzno-spalinowy koncentryczny do kotłów kondensacyjnych (EXCLUSIVE X, MYNUTE X, CIAO X, MySMART X, EXCLUSIVE BOILER GREEN HE, MYNUTE BOILER GREEN). System spalinowy wykonany ze stali nierdzewnej 1.4301.

Elementy systemu powietrzno-spalinowego koncentrycznego (Ø80/125)

| | | | |
|---|--|------------------|-------|
| Ostona Ø125 ⁽¹⁾ | | CENA NETTO (PLN) | 123,- |
| KOD 20034591 | | | |
| Rozeta Ø125 (biała) | | CENA NETTO (PLN) | 90,- |
| KOD 20034583 | | | |
| Obejma do muru Ø125 ⁽¹⁾ | | CENA NETTO (PLN) | 111,- |
| KOD 20034593 | | | |
| Obejma dystansowa Ø125 ⁽¹⁾ | | CENA NETTO (PLN) | 84,- |
| KOD 27007863 | | | |
| Opaska do adaptera Ø100 (zapasowa) | | CENA NETTO (PLN) | 65,- |
| KOD 27007861 | | | |
| Uszczelka Ø80 (zapasowa) ⁽¹⁾ | | CENA NETTO (PLN) | 54,- |
| KOD 20034584 | | | |

UWAGA: W ceny elementów wliczona jest uszczelka.

⁽¹⁾ Elementy niemalowane na biało.

SYSTEM POWIETRZNO-SPALINOWY KONCENTRYCZNY Ø80/125

System powietrzno-spalinowy koncentryczny do kotłów kondensacyjnych (EXCLUSIVE X, MYNUTE X, CIAO X, MySMART X, EXCLUSIVE BOILER GREEN HE, MYNUTE BOILER GREEN). System spalinowy wykonany ze stali nierdzewnej 1.4301.

| Elementy systemu spalinowego Ø80 do szachtu kominowego – elementy niemalowane | | | |
|---|--|------------------|-------------------------|
| Przedłużenie Ø80 – 1000 mm ⁽¹⁾ KOD 20034595 | | CENA NETTO (PLN) | 135,- |
| Przedłużenie Ø80 – 1000 mm ⁽¹⁾ PAKIET 25 SZTUK KOD 27006895 | | CENA NETTO (PLN) | 2 303,- (~92,-/szt.) |
| Przedłużenie Ø80 – 500 mm ⁽¹⁾ KOD 20034596 | | CENA NETTO (PLN) | 123,- |
| Przedłużenie Ø80 – 250 mm ⁽¹⁾ KOD 20034597 | | CENA NETTO (PLN) | 95,- |
| Kolano 90° – Ø80 z podstawką ⁽¹⁾ KOD 20034598 | | CENA NETTO (PLN) | 238,- |
| Kolano renowacyjne 90° – Ø80 z obejmą centrująco-montażową ⁽¹⁾ KOD 27010295 | | CENA NETTO (PLN) | 500,- |
| Kolano 90° – Ø80 ⁽¹⁾ KOD 27007864 | | CENA NETTO (PLN) | 154,- |
| Obejma dystansowa Ø80 (3 szt.) ⁽¹⁾ KOD 20034599 | | CENA NETTO (PLN) | 211,- |

UWAGA: W ceny elementów wliczona jest uszczelka.

⁽¹⁾ Elementy niemalowane na biało.

SYSTEM POWIETRZNO-SPALINOWY ROZDZIELONY Ø80+Ø80

Przewód spalinowy Ø80 montowany w szachcie kominowym, przewód powietrzny Ø80 wyprowadzony przez ścianę

**Poglądowy schemat dla kotła MySMART X 20 R
– kocioł kondensacyjny**

Maksymalna długość przewodu spalinowego Ø80 i powietrznego Ø80 = 33 m + 33 m (należy uwzględnić skrócenie na każde kolano 90° – 1,5 m)

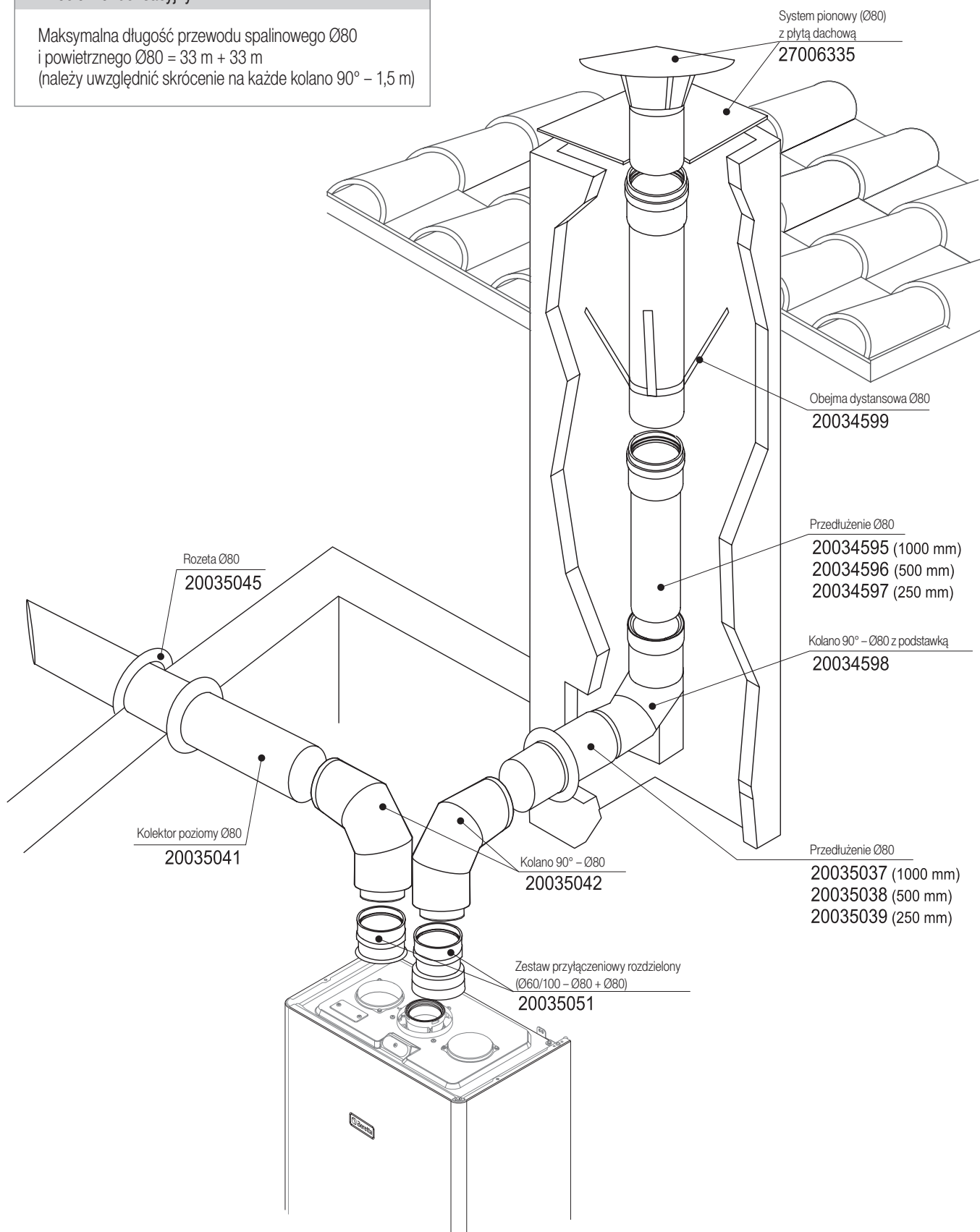

Tabele maksymalnych długości przewodów powietrzno-spalinowych znajdują się na str. 55.

SYSTEM POWIETRZNO-SPALINOWY ROZDZIELONY Ø80+Ø80

Adaptory i zestawy powietrzno-spalinowe rozdzielone do kotłów kondensacyjnych (EXCLUSIVE X, MYNUTE X, CIAO X, MySMART X, EXCLUSIVE BOILER GREEN HE, MYNUTE BOILER GREEN). Adaptory spalinowe wykonane ze stali nierdzewnej 1.4404.

Elementy systemu spalinyowego Ø80 do szachtu kominowego – elementy niemalowane

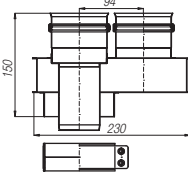
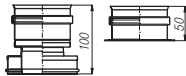
| | | | |
|--|--|------------------|-------|
| Adapter przyłączeniowy rozdzielony Ø60/100 – Ø80 + Ø80 |  | CENA NETTO (PLN) | 308,- |
| KOD 20035050 | Opaska do adaptera w komplecie. | | |
| Zestaw przyłączeniowy rozdzielony Ø60/100 – Ø80 + Ø80 |  | CENA NETTO (PLN) | 218,- |
| KOD 20035051 | Opaska do adaptera w komplecie. | | |

Adaptory i zestawy powietrzno-spalinowe rozdzielone do kotłów kondensacyjnych (EXCLUSIVE X, MYNUTE X, CIAO X, MySMART X, EXCLUSIVE BOILER GREEN HE, MYNUTE BOILER GREEN). Adaptory spalinyowe wykonane ze stali nierdzewnej 1.4404.

Elementy systemu powietrzno-spalinowego rozdzielonego (Ø80)

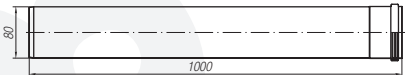
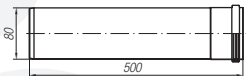
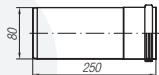
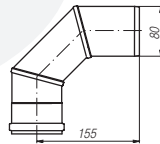
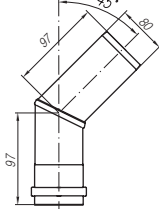
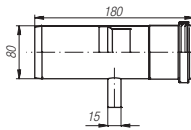
| | | | |
|----------------------------|--|------------------|-------|
| Przedłużenie Ø80 – 1000 mm |  | CENA NETTO (PLN) | 154,- |
| KOD 20035037 | | | |
| Przedłużenie Ø80 – 500 mm |  | CENA NETTO (PLN) | 142,- |
| KOD 20035038 | | | |
| Przedłużenie Ø80 – 250 mm |  | CENA NETTO (PLN) | 111,- |
| KOD 20035039 | | | |
| Kolano 90° – Ø80 |  | CENA NETTO (PLN) | 174,- |
| KOD 20035042 | | | |
| Kolano 45° – Ø80 |  | CENA NETTO (PLN) | 161,- |
| KOD 20035043 | | | |
| Zestaw kondensatu Ø80 |  | CENA NETTO (PLN) | 257,- |
| KOD 20035044 | | | |

UWAGA: W ceny elementów wliczona jest uszczelka.

SYSTEM POWIETRZNO-SPALINOWY ROZDZIELONY Ø80+Ø80

Adaptory i zestawy powietrzno-spalinowe rozdzielone do kotłów kondensacyjnych (EXCLUSIVE X, MYNUTE X, CIAO X, MySMART X, EXCLUSIVE BOILER GREEN HE, MYNUTE BOILER GREEN). Adaptory spalinowe wykonane ze stali nierdzewnej 1.4404.

Elementy systemu powietrzno-spalinowego rozdzielonego (Ø80)

| | | | |
|--|--|------------------|-------|
| Kolektor poziomy Ø80 | | CENA NETTO (PLN) | 244,- |
| KOD 20035041 | | | |
| System pionowy Ø80 ⁽¹⁾ | | CENA NETTO (PLN) | 135,- |
| KOD 20035056 | | | |
| System pionowy Ø80 z płytą dachową ⁽¹⁾ | | CENA NETTO (PLN) | 149,- |
| KOD 27006335 | | | |
| Uszczelka dachowa do dachów płaskich i skośnych wykonanych z blachodachówki Ø80 (0-20°) ⁽¹⁾ | | CENA NETTO (PLN) | 194,- |
| KOD 27007858 | | | |
| Uszczelka dachowa do dachów skośnych ceramicznych i gontów bitumicznych Ø80 (20-45°) ⁽¹⁾ | | CENA NETTO (PLN) | 346,- |
| KOD 27007859 | | | |
| Rozeta Ø80 (biała) | | CENA NETTO (PLN) | 80,- |
| KOD 20035045 | | | |
| Osłona Ø80 ⁽¹⁾ | | CENA NETTO (PLN) | 103,- |
| KOD 27006334 | | | |

UWAGA: W ceny elementów wliczona jest uszczelka.

⁽¹⁾ Elementy niemalowane na biało.

SYSTEM POWIETRZNO-SPALINOWY ROZDZIELONY Ø80+Ø80

Adaptory i zestawy powietrzno-spalinowe rozdzielone do kotłów kondensacyjnych (EXCLUSIVE X, MYNUTE X, CIAO X, MySMART X, EXCLUSIVE BOILER GREEN HE, MYNUTE BOILER GREEN). Adaptory spalinowe wykonane ze stali nierdzewnej 1.4404.

| Elementy systemu powietrzno-spalinowego rozdzielonego (Ø80) | | | |
|---|--|------------------|-------|
| Obejma do muru Ø80 ⁽¹⁾ | | CENA NETTO (PLN) | 111,- |
| KOD 20035058 | | | |
| Opaska do adaptera Ø100 (zapasowa) | | CENA NETTO (PLN) | 65,- |
| KOD 27007861 | | | |
| Uszczelka Ø80 (zapasowa) | | CENA NETTO (PLN) | 54,- |
| KOD 20034584 | | | |

System spalinowy do kotłów kondensacyjnych (EXCLUSIVE X, MYNUTE X, MySMART X, EXCLUSIVE BOILER GREEN HE, MYNUTE BOILER GREEN). Adaptory spalinowe wykonane ze stali nierdzewnej 1.4301.

| Elementy systemu spalinowego Ø80 do szachtu kominowego – elementy niemalowane | | | |
|---|--|------------------|-------------------------|
| Przedłużenie Ø80 – 1000 mm ⁽¹⁾ | | CENA NETTO (PLN) | 135,- |
| KOD 20034595 | | | |
| Przedłużenie Ø80 – 1000 mm ⁽¹⁾ PAKIET 25 SZTUK | | CENA NETTO (PLN) | 2 303,- (~92,-/szt.) |
| KOD 27006895 | | | |
| Przedłużenie Ø80 – 500 mm ⁽¹⁾ | | CENA NETTO (PLN) | 123,- |
| KOD 20034596 | | | |
| Przedłużenie Ø80 – 250 mm ⁽¹⁾ | | CENA NETTO (PLN) | 95,- |
| KOD 20034597 | | | |
| Kolano 90° – Ø80 z podstawką ⁽¹⁾ | | CENA NETTO (PLN) | 238,- |
| KOD 20034598 | | | |
| Kolano 90° – Ø80 ⁽¹⁾ | | CENA NETTO (PLN) | 154,- |
| KOD 27007864 | | | |
| Obejma dystansowa Ø80 (3 szt.) ⁽¹⁾ | | CENA NETTO (PLN) | 211,- |
| KOD 20034599 | | | |

UWAGA: W ceny elementów wliczona jest uszczelka.

⁽¹⁾ Elementy niemalowane na biało.

WSPÓŁPRACUJEMY Z PROFESJONALISTAMI



**DLACZEGO NAJLEPSI INSTALATORZY I SERWISANCI
CHCĄ BYĆ NASZYM PARTNERAMI?**

BO MAJĄ KORZYŚCI!



Szkolenia
techniczne



Szkolenia
sprzedażowo-produktowe



Przystępna forma szkoleń:
teoria: on-line,
praktyka: w siedzibie firmy



Możliwość testowania
nowych produktów
przed ich premierą



Dostęp do nowoczesnego
laboratorium fabryki



Uprawnienia
kwalifikacyjne



Wysokie premie za
montaż i uruchomienie
urządzeń



Wsparcie
Działu Technicznego
Producenta



Dostępność produktów
w najlepszych
hurtowniach



**Szkolenia
autoryzacyjne**

on-line!



DOŁĄCZ DO NAS!

Spełnij marzenie i wygraj weekend z Ferrari

DOŁĄCZAJĄC DO BENEFIT BERETTA:

- spełnij marzenie i wygraj weekend z Ferrari
- rejestruj urządzenia przez SMS lub na stronie www.benefit-beretta.pl
- zbieraj punkty i wymieniaj na vouchery
- zaprosz do Benefit Beretta nowego instalatora i otrzymaj ekstrapunkty
- bierz udział w specjalnych akcjach promocyjnych

Instaluj



Kup kocioł kondensacyjny,
pompę ciepła lub klimatyzator
marki Beretta

Rejestruj



Zarejestruj
urządzenie

Zyskaj



Wybierz nagrodę

Uczestnikiem Benefit Beretta może być każda firma instalacyjna i serwisowa, która kupuje i montuje urządzenia marki Beretta – nie jest wymagana umowa autoryzacyjna.



Dołącz i zgarniaj benefity
www.benefit-beretta.pl





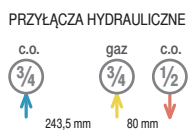

POWER MAX



- **Kondensacyjny kocioł wysokiej mocy zastosowania pojedynczego lub w kaskadzie**
- Nowy kondensacyjny wymiennik ciepła ze stali nierdzewnej
- **Niska emisja NOx: klasa 6** zgodnie z UNI EN 15502
- **Dzięki wbudowanemu systemowi sterowania każdy kocioł w kaskadzie może być skonfigurowany jako „zarządzający” lub „zależny”** (ten sam kod katalogowy kotła)
- **Możliwość łączenia kotłów w kaskadę do mocy 1120 kW**
- Wbudowany moduł regulacji pogodowej (sonda zewnętrzna dostępna jako akcesorium dodatkowe)
- Możliwość instalacji energooszczędnej pompy obiegowej lub zaworu 2-drogowego w obiegu pierwotnym
- Płynna i modułowa regulacja mocy w układzie kaskadowym
- Automatyczna sekwencja zapłonu palników
- Możliwość niezależnego sterowania dwoma obiegami grzewczymi: c.o. (strefą wysokiej temperatury) i c.w.u. (w zasobniku)
- **Możliwość zarządzania nawet 16 strefami grzewczymi (z wykorzystaniem zestawu dostępnego jako akcesorium dodatkowe, KOD 20130811)**
- Automatyczny przełącznik funkcji lato/zima
- Wbudowana funkcja „Anti-Legionella”
- Możliwość zdalnego sterowania (wejście 0–10 V lub Modbus)
- **Dostępność szerokiej gamy akcesoriów do wykonania kompletnej instalacji**
- Możliwość przebrojenia na każdy rodzaj gazu: ziemny Ls (G2.350), Lw (G27) oraz płynny LPG (zestawy przebrojeniowe na wyposażeniu kotła).

MODEL KOTŁA; kotły kondensacyjne (typ B₃)

| KOD | MODEL | WYMIARY w mm (wys. x szer. x gł.) | ŚREDNICA WYLOTU SPALIN (Ø mm) | MOC min-max (kW) NCV ⁽¹⁾ | KLASA ENERGETYCZNA  | CENA NETTO (PLN) |
|----------|------------------------------|--------------------------------------|-------------------------------------|---|---|------------------|
| 20151883 | POWER MAX 50P DEP | 1000 x 600 x 435 | 80 | 9,0 – 34,9 |  | 12 528,- |
| 20151884 | POWER MAX 50P | 1000 x 600 x 435 | 80 | 9,0 – 45,0 |  | 14 493,- |
| 20151885 | POWER MAX 65P ⁽²⁾ | 1000 x 600 x 435 | 80 | 14,0 – 57,0 |  | 16 090,- |
| 20151886 | POWER MAX 80P ⁽²⁾ | 1000 x 600 x 435 | 80 | 14,0 – 68,0 |  | 17 563,- |
| 20151887 | POWER MAX 100 ⁽²⁾ | 1000 x 600 x 435 | 110 | 19,4 – 90,0 | – | 21 248,- |
| 20151888 | POWER MAX 110 ⁽²⁾ | 1000 x 600 x 435 | 110 | 19,4 – 97,0 | – | 22 231,- |
| 20151889 | POWER MAX 130 ⁽²⁾ | 1170 x 600 x 435 | 110 | 22,4 – 112,0 | – | 25 179,- |
| 20151890 | POWER MAX 150 ⁽²⁾ | 1170 x 600 x 435 | 110 | 26,2 – 131,0 | – | 29 478,- |

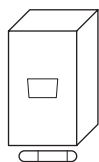

POJEDYNCZE ZASTOSOWANIE
8 konfiguracji

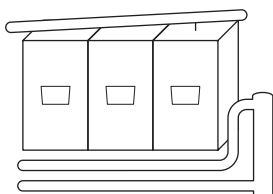

KASKADA „LINIOWO”
70 konfiguracji

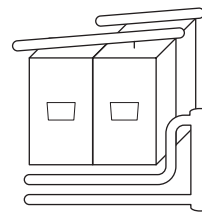

KASKADA 'BACK-TO-BACK' (plecami do siebie)
70 konfiguracji

Gama kotłów POWER MAX składa się z 8 MODELI, które mogą być instalowane jako pojedyncze kotły lub w konfiguracji kaskadowej (liniowej i plecami do siebie), umożliwiając łącznie 148 KONFIGURACJI.

⁽¹⁾ NCV = Wartość opałowa netto lub niższa wartość opałowa (LCV)

⁽²⁾ Modele POWER MAX wyposażone w zawór antyzwrotny spalin

^(*) Warunki gwarancji dostępne na stronie www.beretta.pl oraz w karcie gwarancyjnej.

POWER MAX – KONFIGURACJE Z POJEDYNCZYM KOTŁEM

KONFIGURACJA INSTALACJI POJEDYNCZEGO KOTŁA POWER MAX

Uwzględniając poniższy schemat należy wybrać kolejno:

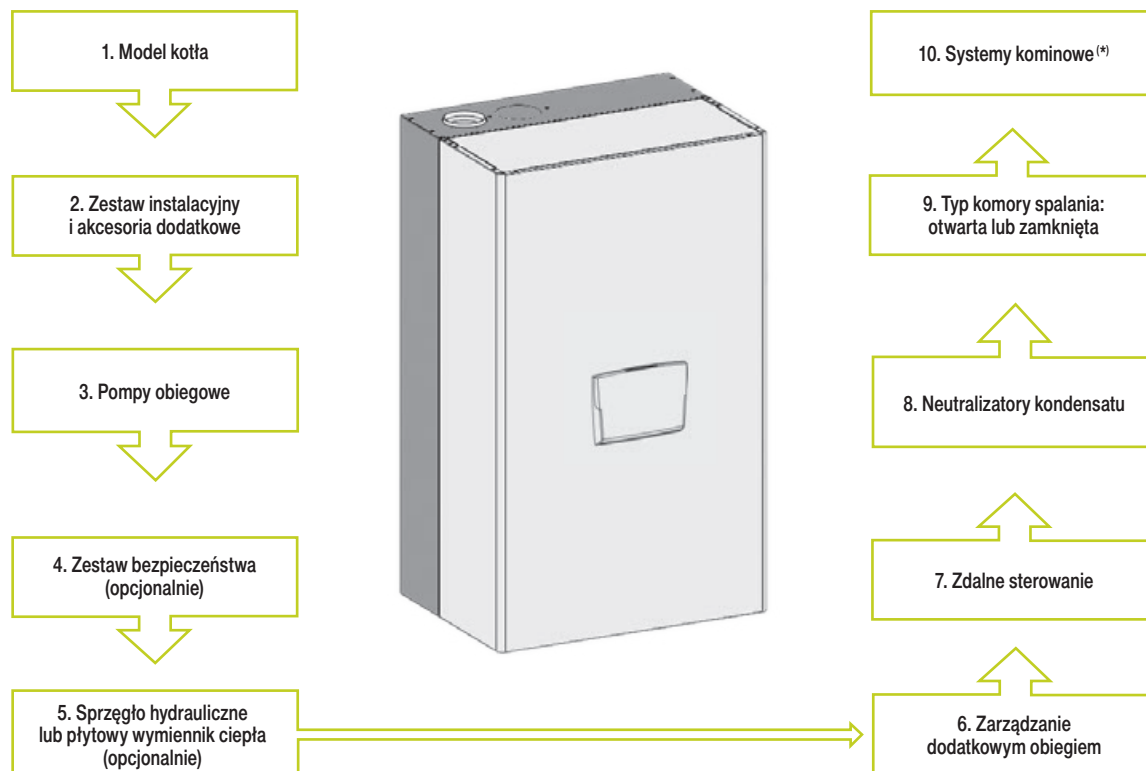

^(*) Elementy systemu kominowego na zapytanie.

Zestaw instalacyjny i akcesoria dodatkowe

| KOD | NAZWA | RYS. | CENA NETTO (PLN) |
|----------|---|------|------------------|
| 20132778 | Sonda zewnętrzna | P1 | 179,- |
| 20142219 | Zestaw instalacyjny dla pojedynczego kotła ^{(1) (2)} | P2 | 3 193,- |
| 20143981 | Zawór bezpieczeństwa 5,4 bara | P3 | 137,- |
| 20189780 | Zestaw bezpieczeństwa dla pojedynczego kotła | | 5 481,- |
| 20190221 | Zawór odcinający 1" 1/2 | | 550,- |
| 20131270 | Rama do montażu kotła na ścianie ⁽³⁾ | | 1 113,- |
| 20133102 | Syfon kondensatu dla pojedynczego kotła ⁽²⁾ | P4 | 600,- |

⁽¹⁾ Zestaw ten zawiera: zestaw rur podłączeniowych (1x KOD 20131899), sprzęgło hydrauliczne dla pojedynczego kotła (1x KOD 20131897), syfon kondensatu (1x KOD 20133102), zawór bezpieczeństwa 5,4 bara (1x KOD 20143981) i 2 zawory kulowe.

⁽²⁾ **UWAGA:** kotły POWER MAX 50P DEP i POWER MAX 50P są już wyposażone w syfon kondensatu (KOD 20133102)

⁽³⁾ Rama wymagana wyłącznie w przypadku instalacji do kotła systemu koncentrycznego, wychodzącego przez ścianę, na której zamontowane jest urządzenie.

Pompy obiegowe

| KOD | NAZWA | RYS. | CENA NETTO (PLN) |
|----------|--|------|------------------|
| 20125034 | Zestaw pompy obiegowej POWER MAX 100 – 110 – 130 ^{(4) (5)} | P5 | 1 915,- |
| 20125035 | Zestaw pompy obiegowej POWER MAX 150 ^{(4) (6)} | P6 | 2 319,- |
| 20125040 | Zestaw wysokociśnieniowej pompy obiegowej POWER MAX 150 ^{(4) (7)} | P7 | 2 794,- |

⁽⁴⁾ W modelach POWER MAX 50P DEP - 50P - 65P - 80P pompa obiegowa znajduje się na wyposażeniu kotła.



⁽⁵⁾ Możliwość montażu pompy wewnątrz kotła. Pompa oferuje wysokie ciśnienie tłoczenia dla modeli POWER MAX 100 i 110, dlatego kotły mogą być połączone z płytowym wymiennikiem ciepła (akcesoria dodatkowe). Z kolei model POWER MAX 130 można połączyć ze sprzęgłem hydraulicznym (akcesoria dodatkowe), ale nie z płytowym wymiennikiem ciepła.

⁽⁶⁾ W połączeniu z modelem POWER MAX 150, ta pompa obiegowa może być zamontowana w kotle ale oferuje bardzo niską wysokość podnoszenia (10 mbar). Należy jej używać TYLKO w połączeniu ze sprzęgłem poziomym (kod 20131897).

⁽⁷⁾ Pompa ta nie może być zamontowana w kotle; jest wymagana w przypadku połączenia modelu POWER MAX 150 z płytowym wymiennikiem ciepła (akcesoria dodatkowe).









POWER MAX – KONFIGURACJE Z POJEDYNCZYM KOTŁEM

Zestaw bezpieczeństwa (opcjonalnie)

| KOD | NAZWA | RYS. | CENA NETTO (PLN) |
|----------|---|---|------------------|
| 20131898 | Zestaw bezpieczeństwa dla pojedynczego kotła ⁽¹⁾ |  | 4 254,- |
| 20131899 | Zestaw rur przyłączeniowych do sprzęgła hydraulicznego dla pojedynczego kotła |  | 905,- |

⁽¹⁾ Zawiera wszystkie urządzenia bezpieczeństwa, w tym zawór bezpieczeństwa 1/2" i zawór odcinający gaz 1".

Sprzęgło hydrauliczne lub płytowy wymiennik ciepła (opcjonalnie)



| KOD | NAZWA | RYS. | CENA NETTO (PLN) |
|----------|--|---|------------------|
| 20131897 | Poziomy zestaw sprzęgła hydraulicznego dla pojedynczego kotła |  | 1 544,- |
| 20133224 | Oslona sprzęgła hydraulicznego |  | 770,- |
| 20132368 | Zestaw płytowego wymiennika ciepła dla pojedynczych kotłów POWER MAX 50P DEP – 50P ⁽³⁾ |  | 5 493,- |
| 20132369 | Zestaw płytowego wymiennika ciepła dla pojedynczych kotłów POWER MAX 65P DEP – 80P ⁽³⁾ |  | 6 075,- |
| 20132370 | Zestaw płytowego wymiennika ciepła dla pojedynczych kotłów POWER MAX 100 – 110 ⁽³⁾ |  | 6 666,- |
| 20132371 | Zestaw płytowego wymiennika ciepła dla pojedynczych kotłów POWER MAX 130 ⁽³⁾ |  | 7 251,- |
| 20132372 | Zestaw płytowego wymiennika ciepła dla pojedynczych kotłów POWER MAX 150 ⁽³⁾ |  | 7 888,- |
| 20136823 | Zestaw przyłączeniowy obiegu pierwotnego do bezpośredniej instalacji (z zestawem bezpieczeństwa; bez sprzęgła hydraulicznego) ⁽⁴⁾ |  | 1 229,- |
| 20139239 | Zestaw naczynia wzbiorczego dla pojedynczych kotłów POWER MAX 50P DEP – 50P | – | 620,- |
| 20145587 | Oslona wymiennika płytowego |  | 1 213,- |
| 20131663 | Rama montażowa – konfiguracja kaskady LINIOWO oraz 'BACK-TO-BACK' (plecami do siebie) | | 2 202,- |
| 20131664 | Wspornik ramy montażowej – konfiguracja kaskady 'BACK-TO-BACK' (plecami do siebie) | | 813,- |

⁽³⁾ Obejmuje płytowy wymiennik ciepła, rury przyłączeniowe i wspornik; w przypadku płytowego wymiennika ciepła zawsze potrzebna jest pompa o wysokim ciśnieniu tłoczenia.

⁽⁴⁾ Zestaw ten jest kompatybilny ze wszystkimi modelami POWER MAX w przypadku obecności „Zestawu bezpieczeństwa”, bez potrzeby stosowania sprzęgła hydraulicznego.

⁽⁵⁾ Rama jest niezbędna w przypadku montażu z płytowym wymiennikiem ciepła; jeśli zestaw ramy nie jest przymocowany do ściany, należy również zakupić zestaw o kodzie 20131664.

Zarządzanie dodatkowym obiegiem

| KOD | NAZWA | RYS. | CENA NETTO (PLN) |
|----------|--|---|------------------|
| 20136713 | Zestaw zaworu trójdrogowego do produkcji c.w.u. POWER MAX 50P DEP / POWER MAX 50P |  | 1 139,- |
| 1220599 | Sonda obiegu wtórnego / zasobnika c.w.u. ⁽⁶⁾ | – | 154,- |
| 20130811 | Moduł do zarządzania pojedynczą strefą bezpośrednią lub dodatkową strefą mieszaną (max. 16) ⁽⁷⁾ |  | 1 251,- |

UWAGA: Do kontroli temperatury w pomieszczeniu można użyć programatora Hi, Comfort.

⁽⁶⁾ Sonda jest niezbędna w przypadku podłączenia zasobnika c.w.u. lub do zarządzania obiegiem wtórnym poprzez dostosowanie temperatury do ustalonej w obiegu pierwotnym.



⁽⁷⁾ Zestaw zawiera sondę niezbędną dla strefy mieszczącej.

Zdalne sterowanie

| KOD | NAZWA | RYS. | CENA NETTO (PLN) |
|----------|--|------|------------------|
| 20132366 | Programator zdalnego sterowania POWER MAX ⁽⁸⁾ | – | 1 002,- |

⁽⁸⁾ Programator umożliwia sterowanie godzinowe ciepłą wodą w zasobniku c.w.u. i dodatkowymi strefami grzewczymi (z zaworem mieszającym).

Neutralizatory kondensatu

| KOD | NAZWA | RYS. | CENA NETTO (PLN) |
|---------|--|---|------------------|
| 4031811 | Neutralizator kondensatu HN2 (z pompą) – do 270 kW |  | 4 782,- |
| 4031810 | Neutralizator kondensatu N2 – do 450 kW |  | 1 266,- |

POWER MAX – AKCESORIA DODATKOWE

Typ komory spalania: otwarta lub zamknięta (typ C)

| KOD | NAZWA | RYS. | CENA NETTO (PLN) |
|----------|---|------|------------------|
| 20131665 | Zestaw do poboru powietrza z zewnątrz (typ C) dla modeli POWER MAX 50P DEP; 50P; 65P; 80P | P19 | 334,- |
| 20131668 | Zestaw do poboru powietrza z zewnątrz (typ C) dla modeli POWER MAX 100; 110; 130; 150 | P20 | 390,- |

Rysunki poglądowe akcesoriów – konfiguracja z pojedynczym kotłem

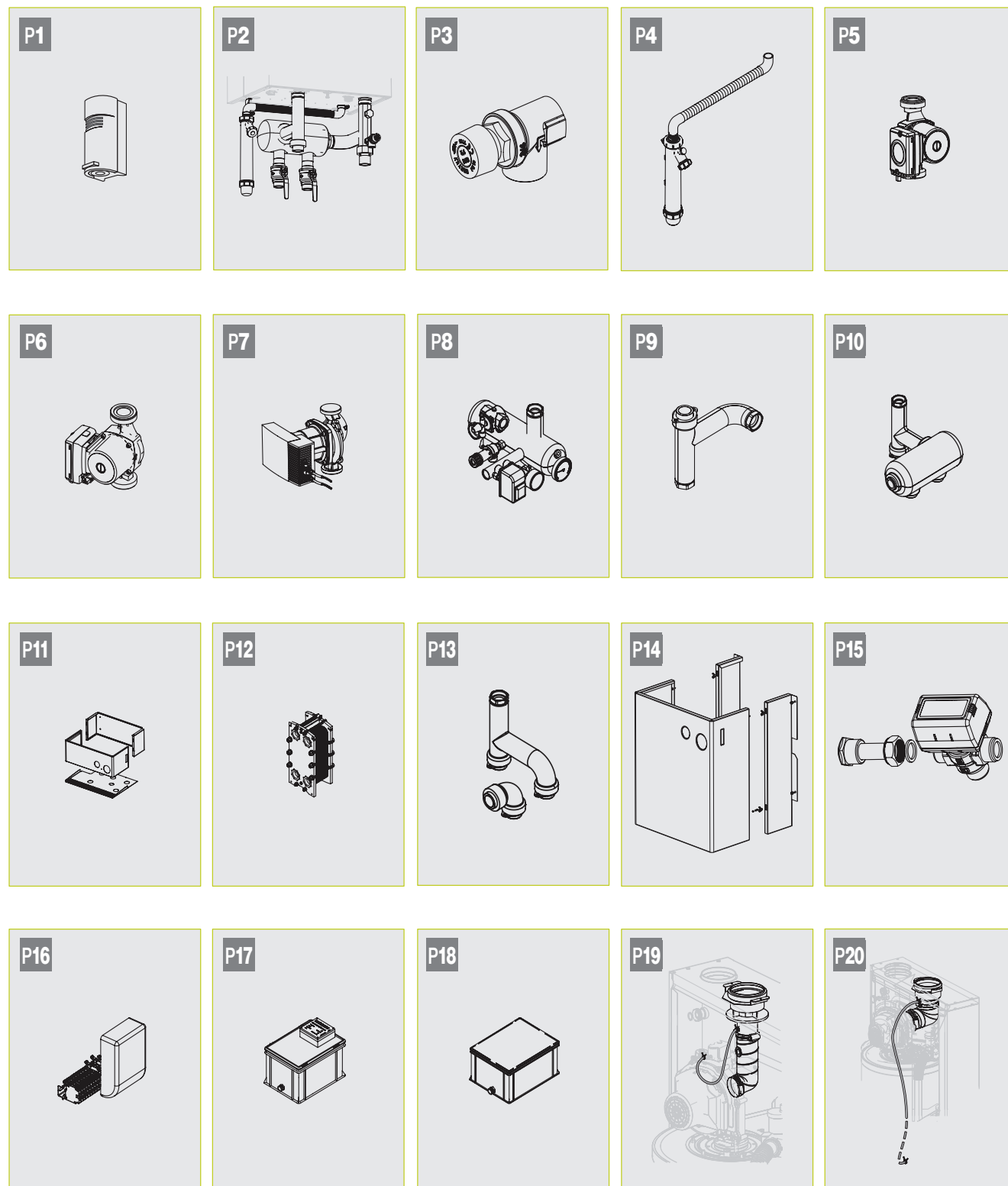

POWER MAX – KONFIGURACJE W KASKADZIE

Konfiguracja instalacji kotłów POWER MAX w KASKADZIE

Uwzględniając poniższy schemat należy wybrać kolejno:

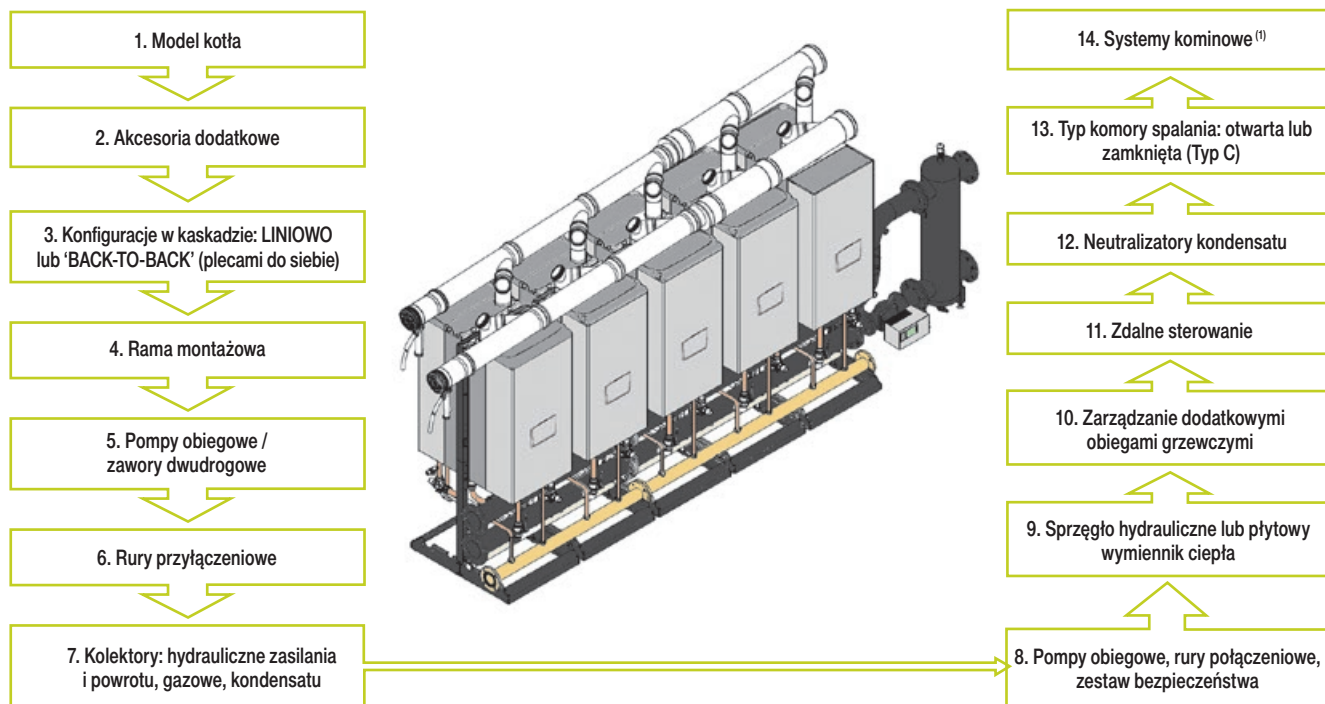

⁽¹⁾ Elementy systemu kominowego na zapytanie.

MODELE KOTŁÓW – tabela doboru ilości kotłów w kaskadę w ramach jednego modelu (liczba kotłów / modulacja mocy)

| MODEL | POWER MAX 50P DEP | POWER MAX 50P | POWER MAX 65P | POWER MAX 80P | POWER MAX 100 | POWER MAX 110 | POWER MAX 130 | POWER MAX 150 |
|--------------------------------------|--|---------------|---------------|---------------|---------------|---------------|---------------|---------------|
| ZNAMIONOWA MOC CIEPLNA KOTŁA (Hi) kW | 34,9 | 45 | 57 | 68 | 90 | 97 | 112 | 131 |
| ILOŚĆ KOTŁÓW | CAŁKOWITA ZNAMIONOWA MOC CIEPLNA KASKADY (Hi) kW | | | | | | | |
| 2 | 70 | 90 | 114 | 136 | 180 | 194 | 224 | 262 |
| 3 | 105 | 135 | 171 | 204 | 270 | 291 | 336 | 393 |
| 4 | 140 | 180 | 228 | 272 | 360 | 388 | 448 | 524 |
| 5 | 175 | 225 | 285 | 340 | 450 | 485 | 560 | 655 |
| 6 | 209 | 270 | 342 | 408 | 540 | 582 | 672 | 786 |
| 7 | 244 | 315 | 399 | 476 | 630 | 679 | 784 | 917 |
| 8 | 279 | 360 | 456 | 544 | 720 | 776 | 896 | 1048 |
| 9 | 314 | 405 | 513 | 612 | 810 | 873 | 1008 | RN |
| 10 | 349 | 450 | 570 | 680 | 900 | 970 | 1120 | RN |

Legenda

| | |
|-----------|--|
| | Rozwiązanie z najmniejszą ilością kotłów |
| | Rozwiązanie z większą ilością kotłów i relatywnie szerszą modulacją mocy |
| | Rozwiązania z największą ilością kotłów i relatywnie najszerszą modulacją mocy |
| RN | Rozwiązanie niedostępne |

UWAGA: Kotły połączone w kaskadę muszą mieć tę samą moc cieplną. Nie jest możliwe połączenie w kaskadę modeli o różnej mocy.

POWER MAX – KONFIGURACJE W KASKADZIE

Akcesoria dodatkowe

| KOD | NAZWA | RYS. | CENA NETTO (PLN) |
|----------|---|------|------------------|
| 20132778 | Sonda zewnętrzna ⁽¹⁾ | K1 | 179,- |
| 27016943 | Sonda obiegu pierwotnego ^{(1) (2)} | - | 135,- |
| 20131267 | Zestaw syfonu kondensatu dla kotła w kaskadzie ⁽³⁾ | K2 | 131,- |

⁽¹⁾ Jedna sztuka dla kaskady – należy podłączyć do kotła zarządzającego.

⁽²⁾ Na wyposażeniu sondy znajduje się instrukcja instalacji KASKADY KOTŁÓW w języku polskim.

⁽³⁾ Jeden zestaw dla każdego kotła w kaskadzie (ilość zestawów = ilość kotłów).

Konfiguracje kotłów POWER MAX w kaskadzie: LINIOWO lub 'BACK-TO-BACK' (plecami do siebie)

KASKADA LINIOWO

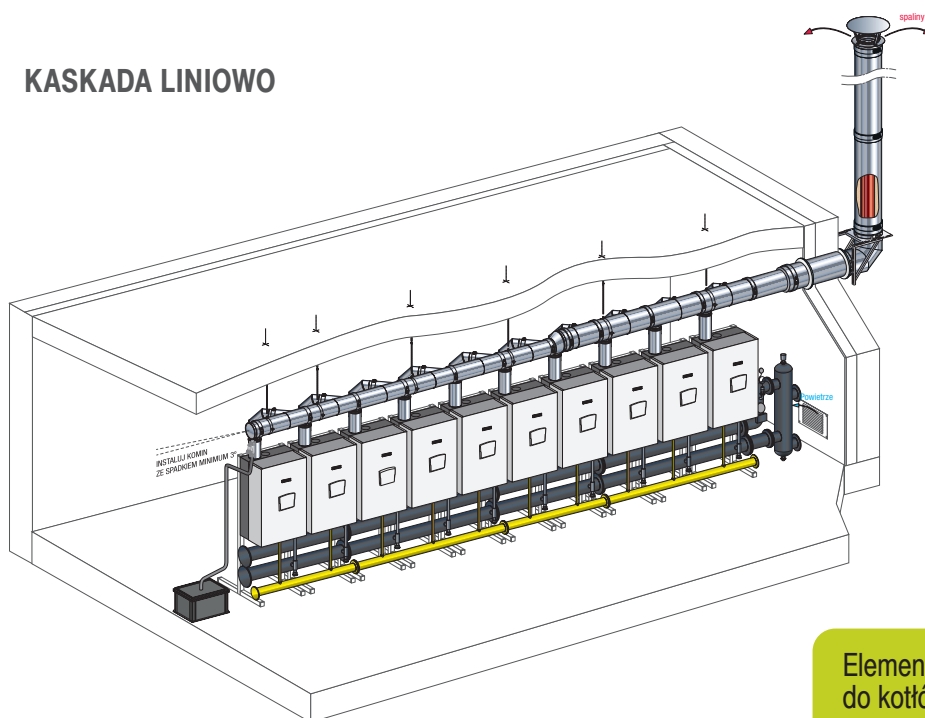

KASKADA 'BACK-TO-BACK' (plecami do siebie)

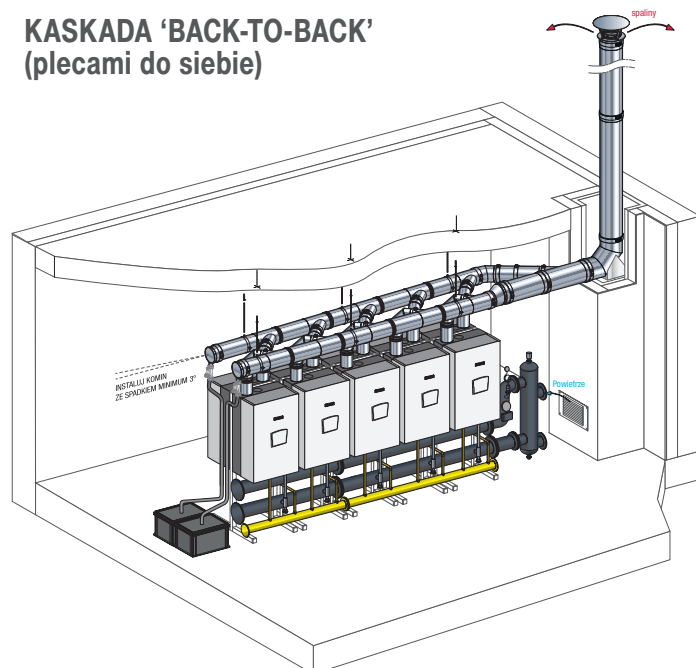

Elementy systemu odprowadzania spalin do kotłów POWER MAX BOX na zapytanie.

Wymagana klasa szczelności gazowej H1.

Przygotujemy dla Państwa kompleksową ofertę.

POWER MAX – KONFIGURACJE W KASKADZIE

Rama montażowa – konfiguracja kaskady LINIOWO

| KOD | NAZWA | CENA NETTO (PLN) |
|----------|---|------------------|
| 20131663 | Rama montażowa – konfiguracja kaskady LINIOWO | 2 202,- |

KASKADA LINIOWO

| ILOŚĆ KOTŁÓW | ILOŚĆ RAM (KOD 20131663) |
|--------------|--------------------------|
| 2 | 2 |
| 3 | 3 |
| 4 | 4 |
| 5 | 5 |
| 6 | 6 |
| 7 | 7 |
| 8 | 8 |
| 9 | 9 |
| 10 | 10 |





Rama montażowa – konfiguracja kaskady 'BACK-TO-BACK' (plecami do siebie)

| KOD | NAZWA | CENA NETTO (PLN) |
|----------|---|------------------|
| 20131663 | Rama montażowa – konfiguracja kaskady LINIOWO oraz 'BACK-TO-BACK' (plecami do siebie) | 2 202,- |
| 20131664 | Wspornik ramy montażowej – konfiguracja kaskady 'BACK-TO-BACK' (plecami do siebie) | 813,- |

KASKADA 'BACK-TO-BACK' (PLECAMI DO SIEBIE)

| ILOŚĆ KOTŁÓW | ILOŚĆ RAM (KOD 20131663) | ILOŚĆ WSPORNIKÓW RAM MONTAŻOWYCH (KOD 20131664) |
|--------------|--------------------------|---|
| 2 | 1 | 1 |
| 3 | 2 | 2 |
| 4 | 2 | 2 |
| 5 | 3 | 3 |
| 6 | 3 | 3 |
| 7 | 4 | 4 |
| 8 | 4 | 4 |
| 9 | 5 | 5 |
| 10 | 5 | 5 |

Pompy obiegowe / zawory dwudrogowe

| KOD | NAZWA | RYS. | CENA NETTO (PLN) |
|----------|--|---|------------------|
| 20125034 | Zestaw pompy obiegowej POWER MAX 100 - 110 - 130 ⁽¹⁾ (A) |  | 1 915,- |
| 20125035 | Zestaw pompy obiegowej POWER MAX 130 ⁽¹⁾ (2) (3) |  | 2 319,- |
| 20125040 | Zestaw wysokociśnieniowej pompy obiegowej POWER MAX 150 ⁽¹⁾ (4) (B) |  | 2 794,- |
| 20125037 | Zestaw zaworu dwudrogowego POWER MAX 100 - 110 - 130 - 150 ⁽¹⁾ (C) |  | 1 383,- |

⁽¹⁾ W modelach POWER MAX 50P DEP - 50P - 65P - 80P pompa obiegowa znajduje się na wyposażeniu kotła.

⁽²⁾ Kompatybilny jako pompa wysokiego ciśnienia dla kotła POWER MAX 130

⁽³⁾ Dla kotła POWER MAX 150, pompa ta może być zamontowana w kotle; ma bardzo niskie ciśnienie resztkowe (10 mbar); może zostać użyta wyłącznie ze sprzęgłem hydraulicznym o kodzie: 20131897.

⁽⁴⁾ Pompę należy zainstalować pod kotłem, nie można jej zamontować w kotle.

^(A) Do każdego kotła w konfiguracji kaskadowej należy zamówić pompę (ilość pomp = liczba kotłów); pompa do montażu WEWNĄTRZ kotła.

^(B) Do każdego kotła w konfiguracji kaskadowej należy zamówić pompę (ilość pomp = liczba kotłów); pompa do montażu na ZEWNĄTRZ kotła.

^(C) Do każdego kotła w konfiguracji kaskadowej należy zamówić zawór (ilość zaworów = liczba kotłów); zawór do montażu WEWNĄTRZ kotła.

Zawory są stosowane jako alternatywa dla pomp obiegowych i wymagają pompy w obiegu pierwotnym.

POWER MAX – KONFIGURACJE W KASKADZIE

Rury przyłączeniowe – konfiguracja kaskady LINIOWO

| KOD | NAZWA | RYS. | CENA NETTO (PLN) |
|----------|--|------------|------------------|
| 20130658 | Rury przyłączeniowe bez zaworów kulowych POWER MAX 50P DEP; 50P; 65P; 80P; 100; 110; 130; 150 ^(A) | K7 | 1 352,- |
| 20131124 | Rury przyłączeniowe z zaworami kulowymi POWER MAX 50P DEP; 50P; 65P; 80P; 100; 110; 130; 150 ^(A) | K8 | 2 071,- |
| 20131122 | Rury przyłączeniowe odpowiednie do montażu z zestawem bezpieczeństwa POWER MAX 50P DEP; 50P; 65P; 80P; 100; 110; 130; 150 ^{(1) (A)} | K9 | 2 354,- |
| 20131121 | Rury przyłączeniowe bez zaworów kulowych POWER MAX 150 (pompa obiegowa na zewnątrz) ^(B) | K10 | 1 457,- |
| 20131125 | Rury przyłączeniowe z zaworami kulowymi POWER MAX 150 (pompa obiegowa na zewnątrz) ^(B) | K11 | 2 163,- |
| 20131123 | Rury przyłączeniowe odpowiednie do montażu z zestawem bezpieczeństwa POWER MAX 150 (pompa obiegowa na zewnątrz) ^{(1) (B)} | K12 | 2 622,- |

⁽¹⁾ Rury przyłączeniowe odpowiednie do montażu z zestawem bezpieczeństwa umożliwiają odcięcie pojedynczych kotłów w celu przeprowadzenia ich konserwacji podczas gdy pozostałe urządzenia w kaskadzie mogą nadal pracować.

^(A) Do zamówienia dla każdego kotła w konfiguracji kaskadowej (ilość = liczba kotłów); pompa albo zawór do zainstalowania WEWNĄTRZ kotła.

^(B) Do zamówienia dla każdego kotła w konfiguracji kaskadowej (ilość = liczba kotłów); z pompą zainstalowaną NA ZEWNĄTRZ kotła.

Rury przyłączeniowe – konfiguracja kaskady 'BACK-TO-BACK' (plecami do siebie)

| KOD | NAZWA | RYS. | CENA NETTO (PLN) |
|----------|---|------------|------------------|
| 20130658 | Rury przyłączeniowe bez zaworów kulowych POWER MAX 50P DEP; 50P; 65P; 80P; 100; 110; 130; 150 ^(C) | K7 | 1 352,- |
| 20131124 | Rury przyłączeniowe z zaworami kulowymi POWER MAX 50P DEP; 50P; 65P; 80P; 100; 110; 130; 150 ^(C) | K8 | 2 071,- |
| 20131122 | Rury przyłączeniowe odpowiednie do montażu z zestawem bezpieczeństwa POWER MAX 50P DEP; 50P; 65P; 80P; 100; 110; 130; 150 ^{(2) (C)} | K9 | 2 354,- |
| 20131121 | Rury przyłączeniowe bez zaworów kulowych POWER MAX 150 (pompa obiegowa na zewnątrz) ^(C) | K10 | 1 457,- |
| 20131125 | Rury przyłączeniowe z zaworami kulowymi POWER MAX 150 (pompa obiegowa na zewnątrz) ^(C) | K11 | 2 163,- |
| 20131123 | Rury przyłączeniowe odpowiednie do montażu z zestawem bezpieczeństwa POWER MAX 150 (pompa obiegowa na zewnątrz) ^{(2) (D)} | K12 | 2 622,- |
| 20131787 | Rury przyłączeniowe bez zaworów kulowych POWER MAX 50P DEP; 50P; 65P; 80P; 100; 110; 130; 150 'BACK-TO-BACK' ^(E) | K13 | 1 549,- |
| 20131791 | Rury przyłączeniowe z zaworami kulowymi POWER MAX 50P DEP; 50P; 65P; 80P; 100; 110; 130; 150 'BACK-TO-BACK' ^(E) | K14 | 2 373,- |
| 20131789 | Rury przyłączeniowe odpowiednie do montażu z zestawem bezpieczeństwa POWER MAX 50P DEP; 50P; 65P; 80P; 100; 110; 130; 150 'BACK-TO-BACK' ^{(2) (E)} | K15 | 2 713,- |
| 20131788 | Rury przyłączeniowe bez zaworów kulowych POWER MAX 150 (pompa obiegowa na zewnątrz) 'BACK-TO-BACK' ^(F) | K16 | 1 834,- |
| 20131792 | Rury przyłączeniowe z zaworami kulowymi POWER MAX 150 (pompa obiegowa na zewnątrz) 'BACK-TO-BACK' ^(F) | K17 | 2 466,- |
| 20131790 | Rury przyłączeniowe odpowiednie do montażu z zestawem bezpieczeństwa POWER MAX 150 (pompa obiegowa na zewnątrz) 'BACK-TO-BACK' ^{(2) (F)} | K18 | 2 808,- |

⁽²⁾ Rury przyłączeniowe odpowiednie do montażu z zestawem bezpieczeństwa umożliwiają oddzielenie pojedynczych kotłów w celu przeprowadzenia konserwacji, podczas gdy pozostałe kotły mogą nadal pracować.

^(C) Do zamówienia dla każdego kotła znajdującego się po stronie kolektora, z pompą lub zaworem zainstalowanym WEWNĄTRZ kotła.











^(D) Do zamówienia dla każdego kotła znajdującego się po stronie kolektora, z pompą lub zaworem zainstalowanym NA ZEWNĄTRZ kotła.

^(E) Do zamówienia dla każdego kotła znajdującego się po przeciwnej stronie kolektora, z pompą lub zaworem zainstalowanym WEWNĄTRZ kotła.

^(F) Do zamówienia dla każdego kotła znajdującego się po przeciwnej stronie kolektora, z pompą lub zaworem zainstalowanym NA ZEWNĄTRZ kotła.

POWER MAX – KONFIGURACJE W KASKADZIE

Kolektory: hydrauliczne zasilania i powrotu, gazowe, kondensatu

| KOD | NAZWA | RYS. | CENA NETTO (PLN) |
|----------|---|---|------------------|
| 20133220 | Zestaw kolektorów hydraulicznych 3" Ø80, kolektora gazowego 2" oraz kolektora kondensatu (do montażu kotła/kotłów na jednej ramie montażowej) ⁽¹⁾ |  | 4 566,- |
| 20130220 | Zestaw kolektorów hydraulicznych 3" Ø80 i kolektora gazowego 2" oraz kolektora kondensatu (do montażu kotłów na dwóch ramach montażowych) (do mocy 485 kW) ⁽²⁾ |  | 6 676,- |
| 20130221 | Zestaw kolektorów hydraulicznych 3" Ø80 i kolektora gazowego 2" oraz kolektora kondensatu (do montażu kotłów na trzech ramach montażowych) (do mocy 485 kW) ⁽³⁾ |  | 8 677,- |
| 20130222 | Zestaw kolektorów hydraulicznych 5" Ø125 i kolektora gazowego 3" oraz kolektora kondensatu (do montażu kotłów na dwóch ramach montażowych) (od 486 kW do 1120 kW) ⁽²⁾ |  | 7 831,- |
| 20130223 | Zestaw kolektorów hydraulicznych 5" Ø125 i kolektora gazowego 3" oraz kolektora kondensatu (do montażu kotłów na trzech ramach montażowych) (od 486 kW do 1120 kW) ⁽³⁾ |  | 10 150,- |
| 20132377 | Ośłona kolektorów hydraulicznych |  | 1 014,- |
| 20070903 | Zestaw zaślepek 3" ⁽⁴⁾ |  | 547,- |
| 20082190 | Kołnierz 3" |  | 201,- |
| 20070907 | Zestaw zaślepek 5" ⁽⁴⁾ |  | 1 094,- |
| 20082191 | Kołnierz 5" |  | 291,- |

⁽¹⁾ Do zastosowania również w kaskadzie dwóch kotłów w konfiguracji 'BACK-TO-BACK' (plecami do siebie). Zestaw obejmuje kolektory hydrauliczne, gwintowany kolektor gazowy i kolektor kondensatu.

⁽²⁾ Do zastosowania również w kaskadzie trzech lub więcej kotłów w konfiguracji 'BACK-TO-BACK' (plecami do siebie). Zestaw obejmuje kolektory hydrauliczne, gwintowany kolektor gazowy i kolektor kondensatu. Przy wyborze zestawu należy wziąć pod uwagę całkowitą moc kaskady.

⁽³⁾ Do zastosowania również w kaskadzie pięciu kotłów lub więcej w konfiguracji 'BACK-TO-BACK' (plecami do siebie). Zestaw obejmuje kolektory hydrauliczne, gwintowany kolektor gazowy i kolektor kondensatu. Przy wyborze zestawu należy wziąć pod uwagę całkowitą moc kaskady.

⁽⁴⁾ Zestaw umożliwia zaślepienie kolektorów hydraulicznych i kolektora gazowego (z jednej strony).

Tabela doboru ZESTAWÓW KOLEKTORÓW HYDRAULICZNYCH do MOCY CAŁKOWITEJ kotłów pracujących w kaskadzie

| MODEL | POWER MAX 50P DEP | POWER MAX 50P | POWER MAX 65P | POWER MAX 80P | POWER MAX 100 | POWER MAX 110 | POWER MAX 130 | POWER MAX 150 |
|--------------------------------|--|---------------|---------------|---------------|---------------|---------------|---------------|---------------|
| ZNAMIONOWA MOC CIEPLNA (Hi) kW | 34,9 | 45 | 57 | 68 | 90 | 97 | 112 | 131 |
| ILOŚĆ KOTŁÓW | CAŁKOWITA MOC KASKADY (kW) / ŚREDNICA KOLEKTORÓW HYDRAULICZNYCH (w calach) | | | | | | | |
| 2 | 70 / 3" | 90 / 3" | 114 / 3" | 136 / 3" | 180 / 3" | 194 / 3" | 224 / 3" | 262 / 3" |
| 3 | 105 / 3" | 135 / 3" | 171 / 3" | 204 / 3" | 270 / 3" | 291 / 3" | 336 / 3" | 393 / 3" |
| 4 | 140 / 3" | 180 / 3" | 228 / 3" | 272 / 3" | 360 / 3" | 388 / 3" | 448 / 3" | 524 / 5" |
| 5 | 175 / 3" | 225 / 3" | 285 / 3" | 340 / 3" | 450 / 3" | 485 / 3" | 560 / 5" | 655 / 5" |
| 6 | 209 / 3" | 270 / 3" | 342 / 3" | 408 / 3" | 540 / 5" | 582 / 5" | 672 / 5" | 786 / 5" |
| 7 | 244 / 3" | 315 / 3" | 399 / 3" | 476 / 3" | 630 / 5" | 679 / 5" | 784 / 5" | 917 / 5" |
| 8 | 279 / 3" | 360 / 3" | 456 / 3" | 544 / 5" | 720 / 5" | 776 / 5" | 896 / 5" | 1048 / 5" |
| 9 | 314 / 3" | 405 / 3" | 513 / 5" | 612 / 5" | 810 / 5" | 873 / 5" | 1008 / 5" | - |
| 10 | 349 / 3" | 450 / 3" | 570 / 5" | 680 / 5" | 970 / 5" | 970 / 5" | 1120 / 5" | - |

POWER MAX – KONFIGURACJE W KASKADZIE

Tabela doboru KODÓW ZESTAWÓW KOLEKTORÓW HYDRAULICZNYCH do ILOŚCI KOTŁÓW pracujących w kaskadzie w konfiguracji LINIOWEJ









| MODEL | POWER MAX 50P DEP | POWER MAX 50P | POWER MAX 65P | POWER MAX 80P | POWER MAX 100 | POWER MAX 110 | POWER MAX 130 | POWER MAX 150 |
|-------------------------------|---|------------------------------|------------------------------|------------------------------|------------------------------|------------------------------|------------------------------|------------------------------|
| MOC ZNAMIONOWA KOTŁÓW (Hi) kW | 34,9 | 45 | 57 | 68 | 90 | 97 | 112 | 131 |
| ILOŚĆ KOTŁÓW | DOBÓR KODÓW ZESTAWÓW KOLEKTORÓW HYDRAULICZNYCH DO ILOŚCI KOTŁÓW W KASKADZIE W KONFIGURACJI LINIOWEJ | | | | | | | |
| 2 | 1 × 20130220 | 1 × 20130220 | 1 × 20130220 | 1 × 20130220 | 1 × 20130220 | 1 × 20130220 | 1 × 20130220 | 1 × 20130220 |
| 3 | 1 × 20130221 | 1 × 20130221 | 1 × 20130221 | 1 × 20130221 | 1 × 20130221 | 1 × 20130221 | 1 × 20130221 | 1 × 20130221 |
| 4 | 2 × 20130220 | 2 × 20130220 | 2 × 20130220 | 2 × 20130220 | 2 × 20130220 | 2 × 20130220 | 2 × 20130220 | 2 × 20130222 |
| 5 | 1 × 20130220 1 × 20130221 | 1 × 20130220 1 × 20130221 | 1 × 20130220 1 × 20130221 | 1 × 20130220 1 × 20130221 | 1 × 20130220 1 × 20130221 | 1 × 20130220 1 × 20130221 | 1 × 20130222 1 × 20130223 | 1 × 20130222 1 × 20130223 |
| 6 | 2 × 20130221 | 2 × 20130221 | 2 × 20130221 | 2 × 20130221 | 2 × 20130223 | 2 × 20130223 | 2 × 20130223 | 2 × 20130223 |
| 7 | 2 × 20130220 1 × 20130221 | 2 × 20130220 1 × 20130221 | 2 × 20130220 1 × 20130221 | 2 × 20130220 1 × 20130221 | 2 × 20130222 1 × 20130223 | 2 × 20130222 1 × 20130223 | 2 × 20130222 1 × 20130223 | 2 × 20130222 1 × 20130223 |
| 8 | 1 × 20130220 2 × 20130221 | 1 × 20130220 2 × 20130221 | 1 × 20130220 2 × 20130221 | 1 × 20130222 2 × 20130223 | 1 × 20130222 2 × 20130223 | 1 × 20130222 2 × 20130223 | 1 × 20130222 2 × 20130223 | 1 × 20130222 2 × 20130223 |
| 9 | 3 × 20130221 | 3 × 20130221 | 3 × 20130223 | 3 × 20130223 | 3 × 20130223 | 3 × 20130223 | 3 × 20130223 | - |
| 10 | 2 × 20130220 2 × 20130221 | 2 × 20130220 2 × 20130221 | 2 × 20130222 2 × 20130223 | 2 × 20130222 2 × 20130223 | 2 × 20130222 2 × 20130223 | 2 × 20130222 2 × 20130223 | 2 × 20130222 2 × 20130223 | - |

Tabela doboru KODÓW ZESTAWÓW KOLEKTORÓW HYDRAULICZNYCH do ILOŚCI KOTŁÓW pracujących w kaskadzie w konfiguracji 'BACK-TO-BACK' (plecami do siebie)

| MODEL | POWER MAX 50P DEP | POWER MAX 50P | POWER MAX 65P | POWER MAX 80P | POWER MAX 100 | POWER MAX 110 | POWER MAX 130 | POWER MAX 150 |
|-------------------------------|---|------------------------------|------------------------------|------------------------------|------------------------------|------------------------------|------------------------------|---------------|
| MOC ZNAMIONOWA KOTŁÓW (Hi) kW | 34,9 | 45 | 57 | 68 | 90 | 97 | 112 | 131 |
| ILOŚĆ KOTŁÓW | DOBÓR KODÓW ZESTAWÓW KOLEKTORÓW HYDRAULICZNYCH DO ILOŚCI KOTŁÓW W KASKADZIE W KONFIGURACJI 'BACK-TO-BACK' (PLECAMI DO SIEBIE) | | | | | | | |
| 2 | 1 × 20133220 | 1 × 20133220 | 1 × 20133220 | 1 × 20133220 | 1 × 20133220 | 1 × 20133220 | 1 × 20133220 | 1 × 20133220 |
| 3 | 1 × 20130220 | 1 × 20130220 | 1 × 20130220 | 1 × 20130220 | 1 × 20130220 | 1 × 20130220 | 1 × 20130220 | 1 × 20130220 |
| 4 | 1 × 20130220 | 1 × 20130220 | 1 × 20130220 | 1 × 20130220 | 1 × 20130220 | 1 × 20130220 | 1 × 20130220 | 1 × 20130222 |
| 5 | 1 × 20130221 | 1 × 20130221 | 1 × 20130221 | 1 × 20130221 | 1 × 20130221 | 1 × 20130221 | 1 × 20130223 | 1 × 20130223 |
| 6 | 1 × 20130221 | 1 × 20130221 | 1 × 20130221 | 1 × 20130221 | 1 × 20130223 | 1 × 20130223 | 1 × 20130223 | 1 × 20130223 |
| 7 | 2 × 20130220 | 2 × 20130220 | 2 × 20130220 | 2 × 20130220 | 2 × 20130222 | 2 × 20130222 | 2 × 20130222 | 2 × 20130222 |
| 8 | 2 × 20130220 | 2 × 20130220 | 2 × 20130220 | 2 × 20130222 | 2 × 20130222 | 2 × 20130222 | 2 × 20130222 | 2 × 20130222 |
| 9 | 1 × 20130220 1 × 20130221 | 1 × 20130220 1 × 20130221 | 1 × 20130222 1 × 20130223 | 1 × 20130222 1 × 20130223 | 1 × 20130222 1 × 20130223 | 1 × 20130222 1 × 20130223 | 1 × 20130222 1 × 20130223 | - |
| 10 | 1 × 20130220 1 × 20130221 | 1 × 20130220 1 × 20130221 | 1 × 20130222 1 × 20130223 | 1 × 20130222 1 × 20130223 | 1 × 20130222 1 × 20130223 | 1 × 20130222 1 × 20130223 | 1 × 20130222 1 × 20130223 | - |

POWER MAX – KONFIGURACJE W KASKADZIE

Pompy obiegowe, rury przyłączeniowe, zestaw bezpieczeństwa

| KOD | NAZWA | RYS. | CENA NETTO (PLN) |
|----------|--|---|------------------|
| 20070910 | Rury przyłączeniowe kolektora i sprzęgła hydraulicznego lub wymiennika płytowego 3" |  | 2 554,- |
| 20070912 | Rury przyłączeniowe kolektora i sprzęgła hydraulicznego lub wymiennika płytowego 5" |  | 5 014,- |
| 20071190 | Zestaw bezpieczeństwa (nie zawiera zaworu bezpieczeństwa oraz zaworu odcinającego gaz) |  | 1 003,- |
| 20023104 | Zawór bezpieczeństwa do mocy 460 kW (5,4 bar 3/4"F) |  | 416,- |
| 20023106 | Zawór bezpieczeństwa do mocy 580 kW (5,4 bar 1"F) |  | 838,- |
| 20009486 | Zawór odcinający gaz – Ø G.1" – T=97°C – Rurka kapilarna L = 5 m ⁽¹⁾ |  | 3 390,- |
| 20009482 | Zawór odcinający gaz – Ø G.1"1/2 – T= 97°C – Rurka kapilarna L = 5 m ⁽²⁾ |  | 4 321,- |
| 20009483 | Zawór odcinający gaz – Ø G.2" – T= 97°C – Rurka kapilarna L = 5 m ⁽³⁾ |  | 5 179,- |
| 20061640 | Zawór odcinający gaz – Ø G.3" – T= 97°C – Rurka kapilarna L = 5 m ⁽⁴⁾ |  | 19 595,- |
| 20147994 | Redukcja 2" – 1" do zaworu odcinającego gaz | | 432,- |
| 20147990 | Redukcja 2" – 1"1/2 do zaworu odcinającego gaz | | 407,- |

⁽¹⁾ Sugerowany do mocy 131kW, przy założeniu, że ciśnienie dynamiczne gazu wynosi 20 mbar.

⁽²⁾ Sugerowany do mocy 230kW, przy założeniu, że ciśnienie dynamiczne gazu wynosi 20 mbar. Temperatura interwencji 97°C – długość kapilary 5 m.

⁽³⁾ Sugerowany do mocy 580kW, przy założeniu, że ciśnienie dynamiczne gazu wynosi 20 mbar. Temperatura interwencji 97°C – długość kapilary 5 m.



⁽⁴⁾ Sugerowany do mocy 1150 kW, przy założeniu, że ciśnienie dynamiczne gazu wynosi 20 mbar. Temperatura interwencji 97°C – długość kapilary 5 m.

UWAGA: Maksymalna moc instalacji z kaskadą kotłów, z którą może pracować zawór odcinający gaz jest określona przy założeniu, że dostępne jest ciśnienie dynamiczne gazu (robocze) 20 mbar.

Tabela doboru zaworów bezpieczeństwa

| CAŁKOWITA ZNAMIONOWA MOC KASKADY Hi (kW) | 0 ÷ 460 | 461 ÷ 580 | 581 ÷ 920 | 921 ÷ 1160 |
|---|--------------|--------------|--------------|--------------|
| IŁOŚĆ x ŚREDNICA ZAWORU BEZPIECZEŃSTWA IŁOŚĆ X KOD | 1 × 3/4" | 1 × 1" | 2 × 3/4" | 2 × 1" |
| | 1 × 20023104 | 1 × 20023106 | 2 × 20023104 | 2 × 20023106 |

Sprzęgło hydrauliczne lub płytowy wymiennik ciepła

| KOD | NAZWA | RYS. | CENA NETTO (PLN) |
|----------|---|---|------------------|
| 20009467 | Sprzęgło hydrauliczne 5" do mocy 485 kW (do zastosowania z zestawem kolektorów hydraulicznych 3") ⁽⁷⁾ |  | 3 190,- |
| 20069073 | Sprzęgło hydrauliczne INT 5" do mocy 580 kW (do zastosowania z zest. kolektorów hydraulicznych 5") ⁽⁸⁾ |  | 6 052,- |
| 20069074 | Sprzęgło hydrauliczne INT 5" do mocy 1120 kW (do zastosowania z zest. kolektorów hydraulicznych 5") ⁽⁹⁾ |  | 6 052,- |
| 20132373 | Zestaw przyłączeniowy do płytowego wym. ciepła (Ø80 3" strona kolektora / Ø50 strona wymiennika ciepła) ⁽¹⁰⁾ | | 8 637,- |
| 20132375 | Zestaw przyłączeniowy do płytowego wym. ciepła (Ø125 5" strona kolektora / Ø65 strona wymiennika ciepła) ⁽¹⁰⁾ | | 9 765,- |
| 20132376 | Zestaw przyłączeniowy do płytowego wym. ciepła (Ø125 5" strona kolektora / Ø100 strona wymiennika ciepła) ⁽¹⁰⁾ | | 13 647,- |

⁽⁷⁾ Do stosowania w przypadku mocy max. do 485 kW w połączeniu z kolektorami hydraulicznymi 3".

⁽⁸⁾ Do stosowania w przypadku mocy powyżej 485 kW i max. do 580 kW w połączeniu z kolektorami 5".

⁽⁹⁾ Do stosowania w przypadku mocy powyżej 580 kW i do max. 1120 kW w połączeniu z kolektorami 5".

⁽¹⁰⁾ Zestaw połączeniowy do płytowego wymiennika ciepła SP. W celu doboru wymiennika ciepła SP, zalecamy kontakt z Działem Technicznym.

POWER MAX – KONFIGURACJE W KASKADZIE

Zarządzanie dodatkowymi obiegami grzewczymi (centralne ogrzewanie, przygotowanie c.w.u.)

| KOD | NAZWA | RYS. | CENA NETTO (PLN) |
|----------|--|------|------------------|
| 27016943 | Sonda obiegu wtórnego / zasobnika c.w.u. ⁽¹⁾ | - | 135,- |
| 20130811 | Moduł do zarządzania pojedynczą strefą bezpośrednią lub dodatkową strefą mieszaną (max. 16) ⁽²⁾ | K41 | 1 251,- |

⁽¹⁾ Sonda jest niezbędna do zastosowania w zasobniku c.w.u. lub do zarządzania obiegiem wtórnym, do wyrównania temperatury z ustawioną w obiegu pierwotnym. Sonda jest również wymagana do zarządzania dodatkowymi strefami mieszanymi i jeżeli „zależne” kotły są wykorzystywane do zarządzania tymi strefami.

⁽²⁾ Moduł jest niezbędny, gdy liczba stref grzewczych bezpośrednich lub mieszanych jest większa niż liczba kotłów „zależnych”. Zestaw obejmuje sondę (kod: 1220599) niezbędną do zastosowania w strefach mieszanych.

UWAGA: Do sterowania temperaturą w pomieszczeniu można użyć programatora Hi, Comfort (ON/OFF).

Zdalne sterowanie

| KOD | NAZWA | RYS. | CENA NETTO (PLN) |
|----------|---|------|------------------|
| 20132366 | Programator zdalnego sterowania do kotła POWER MAX ⁽³⁾ | - | 1 002,- |

⁽³⁾ Programator umożliwia sterowanie godzinowe ciepłą wodą w zasobniku c.w.u. oraz zarządzanie dodatkowymi obiegami grzewczymi (z zaworem mieszającym).

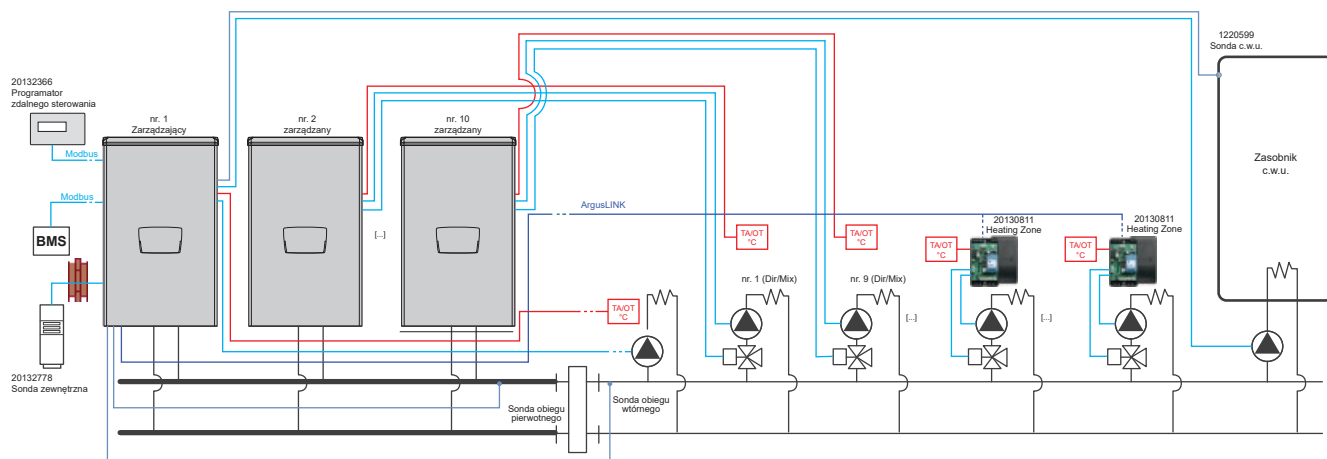

Neutralizatory kondensatu

| KOD | NAZWA | RYS. | CENA NETTO (PLN) |
|---------|--|------|------------------|
| 4031811 | Neutralizator kondensatu HN2 (z pompą) – do mocy 270 kW | K42 | 4 782,- |
| 4031810 | Neutralizator kondensatu N2 – do mocy 450 kW | K43 | 1 266,- |
| 4031812 | Neutralizator kondensatu N3 – od mocy 450 kW do 1500 kW | K43 | 3 082,- |
| 4031813 | Neutralizator kondensatu HN3 (z pompą) – od mocy 270 do 750 kW | K42 | 10 950,- |

Typ komory spalania: otwarta lub zamknięta (typ C)

| KOD | NAZWA | RYS. | CENA NETTO (PLN) |
|----------|---|------|------------------|
| 20131665 | Zestaw poboru powietrza z zewnątrz (typ C) POWER MAX 50P DEP; 50P; 65P; 80P | K44 | 334,- |
| 20131668 | Zestaw poboru powietrza z zewnątrz (typ C) POWER MAX 100; 110; 130; 150 | K45 | 390,- |

POWER MAX – KONFIGURACJE W KASKADZIE

Rysunki poglądowe akcesoriów – KONFIGURACJE W KASKADZIE

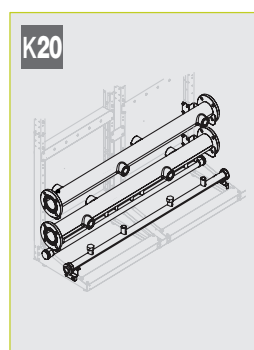
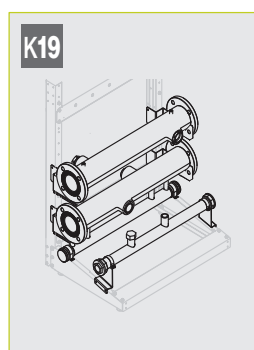
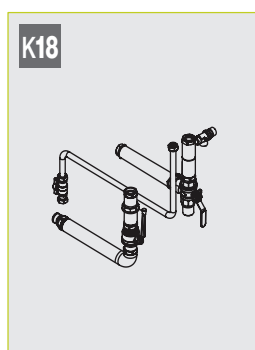
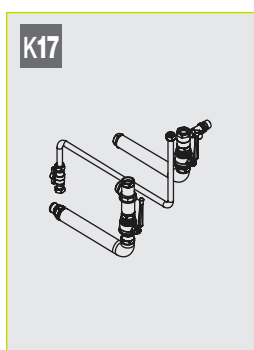
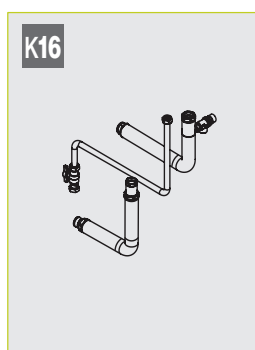
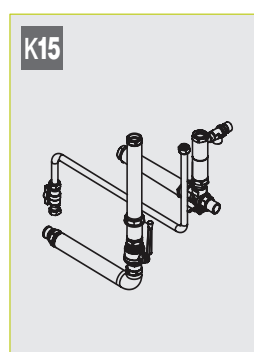
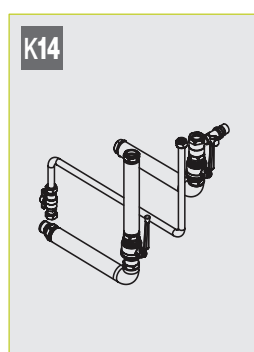
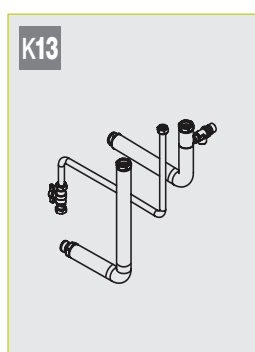
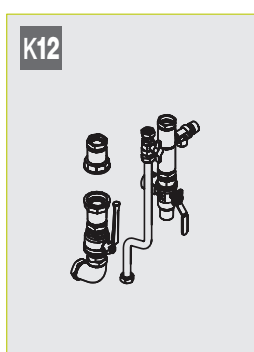
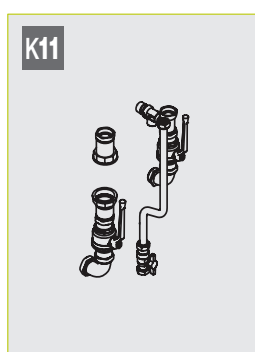
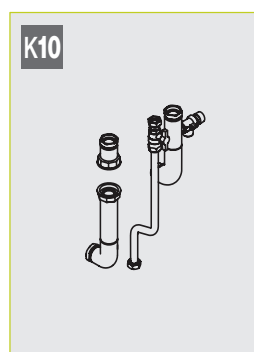
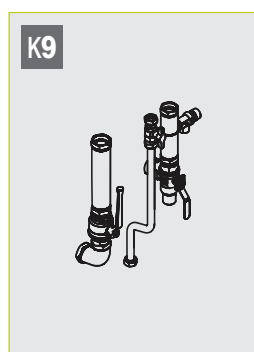
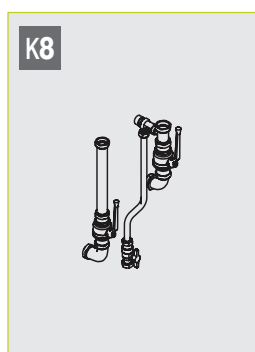
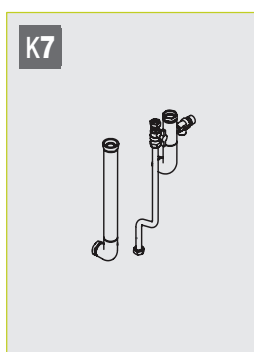
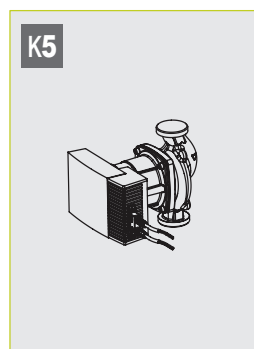
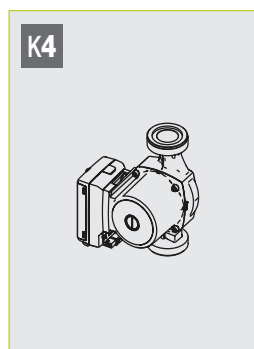
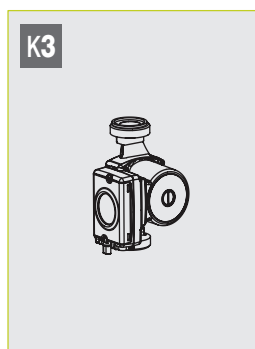
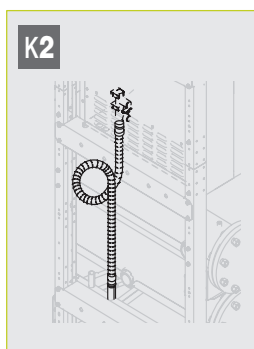
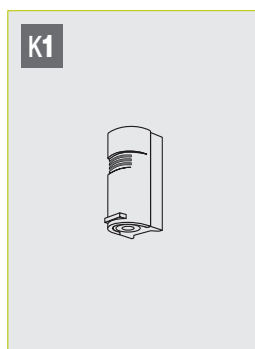

POWER MAX – KONFIGURACJE W KASKADZIE

Rysunki poglądowe akcesoriów – KONFIGURACJE W KASKADZIE

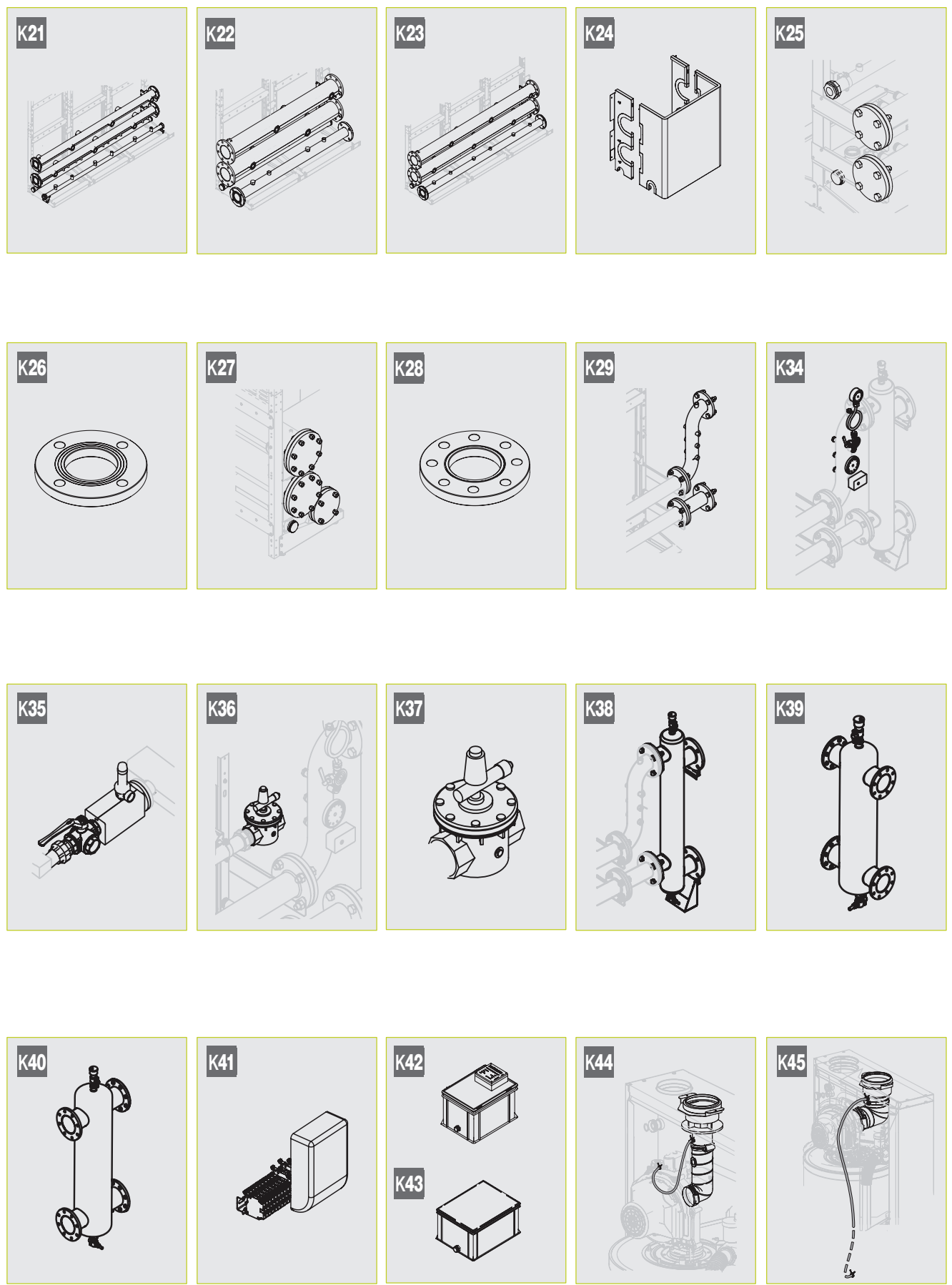

POWER MAX – WYMIARY INSTALACJI KASKADOWEJ

Konfiguracja – KASKADA LINIOWO

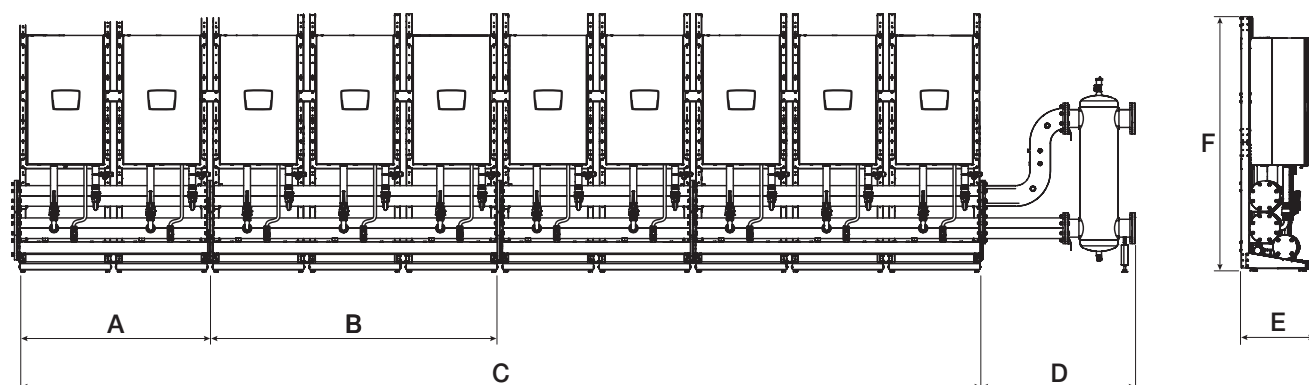

| NAZWA | | 50P DEP | 50P | 65P | 80P | 100 | 110 | 130 | 150 (max 8 kotłów) |
|---------------|----|---------|------|------|------|------|------|------|-----------------------|
| A | mm | 1494 | 1494 | 1494 | 1494 | 1494 | 1494 | 1494 | 1494 |
| B | mm | 2242 | 2242 | 2242 | 2242 | 2242 | 2242 | 2242 | 2242 |
| C (10 kotłów) | mm | 7472 | 7472 | 7472 | 7472 | 7472 | 7472 | 7472 | 5978 |
| D (*) | mm | 1159 | 1159 | 1159 | 1159 | 1159 | 1159 | 1159 | 1159 |
| E | mm | 525 | 525 | 525 | 525 | 525 | 525 | 525 | 525 |
| F | mm | 1999 | 1999 | 1999 | 1999 | 1999 | 1999 | 1999 | 1999 |

Konfiguracja – 'BACK-TO-BACK' (plecami do siebie)

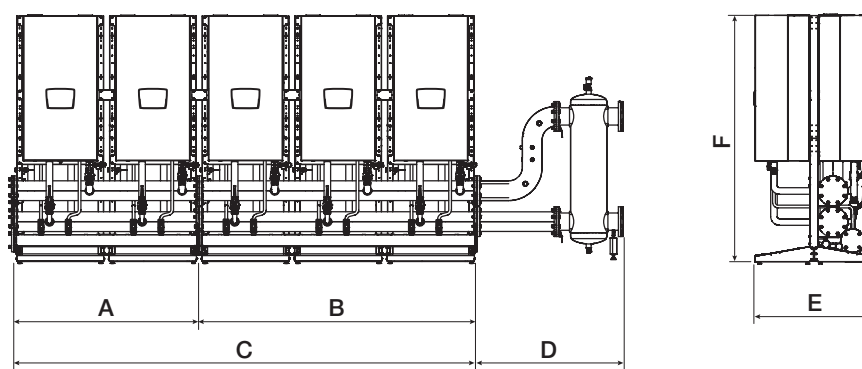

| NAZWA | | 50P DEP | 50P | 65P | 80P | 100 | 110 | 130 | 150 (max 4+4 kotły) |
|------------------|----|---------|------|------|------|------|------|------|------------------------|
| A | mm | 1494 | 1494 | 1494 | 1494 | 1494 | 1494 | 1494 | 1494 |
| B | mm | 2242 | 2242 | 2242 | 2242 | 2242 | 2242 | 2242 | 2242 |
| C (5 + 5 kotłów) | mm | 3736 | 3736 | 3736 | 3736 | 3736 | 3736 | 3736 | 2988 |
| D (*) | mm | 1159 | 1159 | 1159 | 1159 | 1159 | 1159 | 1159 | 1159 |
| E | mm | 970 | 970 | 970 | 970 | 970 | 970 | 970 | 970 |
| F | mm | 1999 | 1999 | 1999 | 1999 | 1999 | 1999 | 1999 | 1999 |

UWAGA: Instalacje kaskadowe są dokładniej zwymiarowane w instrukcji do urządzenia.

(*) Wysokość ramy montażowej.

SP

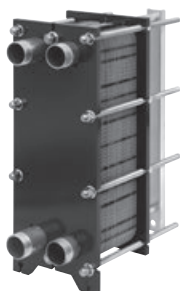

- Płytowe wymienniki ciepła wykonane ze stali nierdzewnej AISI 316L
- Uszczelki NBR
- Śruby montażowe wykonane ze stali nierdzewnej AISI 316L
- Maksymalna temperatura pracy 110°C
- Maksymalne ciśnienie 10 bar

Płytowe wymienniki ciepła DN 50 – 65 – 100

| KOD | NAZWA | PŁYTY (ilość) | DN | MIX % ^(*) | ZESTAW IZOLACJI C ⁽¹⁾ | WSPORNIK P ⁽²⁾ | WAGA (kg) | CENA NETTO (PLN) |
|----------|----------------------------|---------------|--------|----------------------|----------------------------------|---------------------------|-----------|------------------|
| 20140410 | SP 35 - DN50 25 (25A) N | 25 | DN50 | 100 | ZESTAW C17 | ZESTAW P2 | 89 | 10 759,- |
| 20140411 | SP 35 - DN50 31 (31A) N | 31 | DN50 | 100 | ZESTAW C17 | ZESTAW P2 | 92 | 11 593,- |
| 20140412 | SP 35 - DN50 35 (35A) N | 35 | DN50 | 100 | ZESTAW C17 | ZESTAW P2 | 94 | 12 359,- |
| 20140413 | SP 35 - DN50 39 (39A) N | 39 | DN50 | 100 | ZESTAW C17 | ZESTAW P2 | 96 | 12 997,- |
| 20140414 | SP 35 - DN50 45 (45A) N | 45 | DN50 | 100 | ZESTAW C18 | ZESTAW P2 | 103 | 14 194,- |
| 20140415 | SP 35 - DN50 49 (49A) N | 49 | DN50 | 100 | ZESTAW C18 | ZESTAW P2 | 105 | 14 832,- |
| 20140416 | SP 35 - DN50 57 (57A) N | 57 | DN50 | 100 | ZESTAW C18 | ZESTAW P2 | 109 | 16 112,- |
| 20140418 | SP 35 - DN50 65 (65A) N | 65 | DN50 | 100 | ZESTAW C18 | ZESTAW P2 | 113 | 17 392,- |
| 20140419 | SP 35 - DN50 75 (75A) N | 75 | DN50 | 100 | ZESTAW C19 | ZESTAW P2 | 122 | 19 242,- |
| 20140420 | SP 35 - DN50 81 (81A) N | 81 | DN50 | 100 | ZESTAW C19 | ZESTAW P2 | 125 | 20 201,- |
| 20140421 | SP 35 - DN50 93 (93A) N | 93 | DN50 | 100 | ZESTAW C19 | ZESTAW P2 | 131 | 22 119,- |
| 20140423 | SP 35 - DN50 105 (105A) N | 105 | DN50 | 100 | ZESTAW C20 | ZESTAW P2 | 143 | 24 252,- |
| 20140424 | SP 35 - DN50 121 (121A) N | 121 | DN50 | 100 | ZESTAW C20 | ZESTAW P2 | 151 | 26 812,- |
| 20014230 | SP 40 - DN65 19 (19A) N | 19 | DN 65 | 100 | ZESTAW C6 | ZESTAW P2 | 105 | 11 410,- |
| 20014218 | SP 40 - DN65 23 (23A) N | 23 | DN 65 | 100 | ZESTAW C6 | ZESTAW P2 | 108 | 12 262,- |
| 20014219 | SP 40 - DN65 27 (27A) N | 27 | DN 65 | 100 | ZESTAW C6 | ZESTAW P2 | 111 | 13 116,- |
| 20014235 | SP 40 - DN65 35 (35A) N | 35 | DN 65 | 100 | ZESTAW C6 | ZESTAW P2 | 116 | 14 824,- |
| 20014232 | SP 40 - DN65 47 (47A) N | 47 | DN 65 | 100 | ZESTAW C7 | ZESTAW P2 | 128 | 17 709,- |
| 20014231 | SP 40 - DN65 59 (59A) N | 59 | DN 65 | 100 | ZESTAW C7 | ZESTAW P2 | 136 | 20 290,- |
| 20140425 | SP 40 - DN65 67 (67A) N | 67 | DN 65 | 100 | ZESTAW C7 | ZESTAW P2 | 144 | 22 000,- |
| 20140426 | SP 40 - DN65 75 (75A) N | 75 | DN 65 | 100 | ZESTAW C8 | ZESTAW P2 | 154 | 23 921,- |
| 20140427 | SP 40 - DN65 93 (93A) N | 93 | DN 65 | 100 | ZESTAW C8 | ZESTAW P2 | 166 | 27 762,- |
| 20140428 | SP 40 - DN65 99 (99A) N | 99 | DN 65 | 100 | ZESTAW C8 | ZESTAW P2 | 171 | 29 045,- |
| 20140429 | SP 40 - DN65 111 (111A) N | 111 | DN 65 | 100 | ZESTAW C21 | ZESTAW P2 | 185 | 32 168,- |
| 20140432 | SP 40 - DN65 121 (121A) N | 121 | DN 65 | 100 | ZESTAW C21 | ZESTAW P2 | 192 | 34 305,- |
| 20140433 | SP 40 - DN65 145 (145A) N | 145 | DN 65 | 100 | ZESTAW C21 | ZESTAW P2 | 209 | 39 428,- |
| 20140435 | SP 60 - DN100 51 (51A) N | 51 | DN 100 | 100 | ZESTAW C15 | ZESTAW P3 | 415 | 39 621,- |
| 20140437 | SP 60 - DN100 59 (59A) N | 59 | DN 100 | 100 | ZESTAW C15 | ZESTAW P3 | 427 | 42 174,- |
| 20140438 | SP 60 - DN100 65 (65A) N | 65 | DN 100 | 100 | ZESTAW C15 | ZESTAW P3 | 435 | 44 090,- |
| 20140439 | SP 60 - DN100 73 (73A) N | 73 | DN 100 | 100 | ZESTAW C15 | ZESTAW P3 | 447 | 46 641,- |
| 20083248 | SP 60 - DN100 77 (77A) N | 77 | DN 100 | 100 | ZESTAW C15 | ZESTAW P3 | 442 | 47 918,- |
| 20140440 | SP 60 - DN100 85 (85A) N | 85 | DN 100 | 100 | ZESTAW C15 | ZESTAW P3 | 464 | 50 471,- |
| 20083249 | SP 60 - DN100 97 (97A) N | 97 | DN 100 | 100 | ZESTAW C15 | ZESTAW P3 | 471 | 54 300,- |
| 20140441 | SP 60 - DN100 107 (107A) N | 107 | DN 100 | 100 | ZESTAW C16 | ZESTAW P3 | 517 | 58 499,- |

^(*) MIX % płyt o wysokiej wydajności.

Zestawy montażowe do zastosowania z kotłami POWER MAX

| KOD | NAZWA | CENA NETTO (PLN) |
|----------|--|------------------|
| 20132373 | Zestaw przyłączeniowy do płytowego wymiennika ciepła (Ø80 3" po stronie kolektora / Ø50 po stronie płytowego wymiennika ciepła) ⁽¹⁾ | 8 637,- |
| 20132375 | Zestaw przyłączeniowy do płytowego wymiennika ciepła (Ø125 3" po stronie kolektora / Ø65 po stronie płytowego wymiennika ciepła) ⁽¹⁾ | 9 765,- |
| 20132376 | Zestaw przyłączeniowy do płytowego wymiennika ciepła (Ø125 3" po stronie kolektora / Ø100 po stronie płytowego wymiennika ciepła) ⁽¹⁾ | 13 647,- |

⁽¹⁾ Aby dobrać odpowiedni rozmiar wymiennika ciepła SP, należy skontaktować się z Działem Technicznym.

Akcesoria

| KOD | NAZWA | PŁYTY (ilość) | MODEL PŁYTKOWEGO WYMIENNIKA CIEPŁA | CENA NETTO (PLN) |
|----------|------------------------------------|---------------|------------------------------------|------------------|
| 20140442 | Zestaw izolacji C17 ⁽¹⁾ | max. 41 | SP 35 | 1 762,- |
| 20140443 | Zestaw izolacji C18 ⁽¹⁾ | max. 71 | SP 35 | 2 286,- |
| 20140444 | Zestaw izolacji C19 ⁽¹⁾ | max. 101 | SP 35 | 2 625,- |
| 20140445 | Zestaw izolacji C20 ⁽¹⁾ | max. 151 | SP 35 | 3 274,- |
| 20090501 | Zestaw izolacji C6 ⁽¹⁾ | max. 41 | SP 40 | 2 001,- |
| 20096867 | Zestaw izolacji C7 ⁽¹⁾ | max. 71 | SP 40 | 2 410,- |
| 20096868 | Zestaw izolacji C8 ⁽¹⁾ | max. 101 | SP 40 | 2 830,- |
| 20140446 | Zestaw izolacji C21 ⁽¹⁾ | max. 151 | SP 40 | 3 528,- |
| 20096918 | Zestaw izolacji C15 ⁽¹⁾ | max. 101 | SP 60 | 6 918,- |
| 20116198 | Zestaw izolacji C16 ⁽¹⁾ | max. 201 | SP 60 | 8 610,- |
| 20120282 | Wspornik P2 ⁽¹⁾ | - | SP 35-40 | 211,- |
| 20120284 | Wspornik P3 ⁽¹⁾ | - | SP 60 | 831,- |

⁽¹⁾ Akcesoria do zamówienia z płytowym wymiennikiem ciepła.

Wymiary – wymienniki płytowe SP

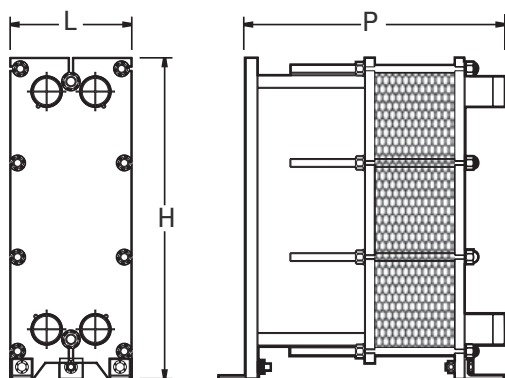

| NAZWA | ILOŚĆ PŁYT (od – do) | DŁUGOŚĆ (mm) | SZEROKOŚĆ (mm) | GŁĘBOKOŚĆ (mm) |
|--|----------------------|--------------|----------------|----------------|
| WYMIENNIKI PŁYTKOWE ZE STALI NIERDZEWNEJ AISI 316 L, Z USZCZELKAMI NBR | | | | |
| SP 35 | 25 – 39 | 950 | 400 | 408 |
| | 45 – 65 | 950 | 400 | 548 |
| | 75 – 93 | 950 | 400 | 688 |
| | 105 – 121 | 950 | 400 | 918 |
| SP 40 | 19 – 35 | 819 | 310 | 418 |
| | 47 – 67 | 819 | 310 | 558 |
| | 75 – 99 | 819 | 310 | 718 |
| SP 60 | 51 – 107 | 1124 | 530 | 775 |

Legenda opisu modeli

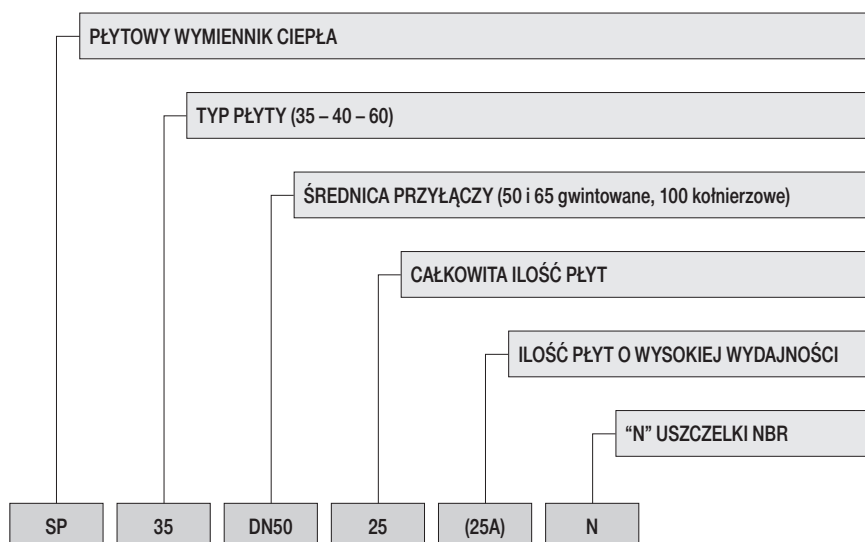

POWER MAX BOX



- **Możliwość łączenia kotłów POWER MAX BOX w kaskadę (montaż w linii lub plecami do siebie – 'BACK-TO-BACK') do mocy 1310 kW**
- Nowe opatentowane kondensacyjne wymienniki ciepła wykonane ze stali nierdzewnej
- Palnik PREMIX i niska emisja zanieczyszczeń: klasa 6 (zgodnie z EN 15502)
- Zintegrowany system sterowania „zarządzający / zależny” (wybierany przełącznikiem DIP)
- Wbudowany moduł regulacji pogodowej (sonda zewnętrzna dostępna jako akcesorium dodatkowe)
- Pompy obiegowe modulowane o niskim zużyciu energii (możliwość pracy przy stałej ΔT);
- Płynna i modulowa regulacja mocy
- **Automatyczna inwersja (w regulowanych odstępach czasu) zapłonu palników**
- Możliwość zarządzania dwoma obiegami grzewczymi: strefą obiegu wysokiej temperatury (strefą bezpośrednią z grzejnikami) oraz ciepłą wodą użytkową w zasobniku
- **Możliwość zarządzania dodatkowymi obiegami grzewczymi (strefami bezpośrednimi lub mieszanymi) poprzez moduły „zależne” lub zewnętrzne dodatkowe moduły elektroniczne (maksymalnie 16 stref grzewczych)**
- Automatyczny przełącznik funkcji lato/zima
- Wbudowana funkcja anti-Legionella
- Możliwość zdalnego sterowania (sygnał 0-10 V lub protokołów Modbus – nie wymaga zestawu zewnętrznego, ModBus jest już zaimplementowany)
- Zintegrowany zawór antyzwrotny spalin dla każdego modułu / wymiennika ciepła
- Kotły wyposażone w pompy obiegowe, sterowanie elektroniczne, kolektory zasilające, powrotne (3" lub 5" w zależności od modelu) i gazu, a także kolektory odpływu kondensatu
- Szeroka gama akcesoriów systemowych
- **Możliwość przebrojenia na każdy rodzaj gazu G2.350 (Ls), G27 (Lw), LPG (zestawy przebrojeniowe na wyposażeniu kotła)**

Zastosowanie i budowa urządzenia

POWER MAX BOX to nowy modułowy kocioł kondensacyjny marki Beretta, zaprojektowany i rozwijany dla osiągnięcia bardzo wysokiej efektywności energetycznej, przy jednoczesnym zapewnieniu jak najmniejszych wymiarów urządzenia. **POWER MAX BOX** jest gotowy do prostej i szybkiej instalacji – składa się z modułów grzewczych zamontowanych w szafach technicznych zaprojektowanych modularnie, składających się z ramy wykonanej z anodowanego aluminium i malowanych paneli. Urządzenie służy do montażu wewnątrz budynku. Kocioł może pobierać powietrze do spalania z pomieszczenia, w którym jest zamontowany bądź z zewnątrz (za pomocą dodatkowego akcesorium). Kotły wyposażone są w 2, 3 lub 4 moduły grzewcze od 57 do 131 kW każdy, co daje łączną moc od 114 do 524 kW. Urządzenia te są standardowo wyposażone w pompy obiegowe, sterowanie elektroniczne, kolektory zasilające, powrotne i gazu, a także kolektory odpływu kondensatu. Opatentowany wymiennik zbudowany jest z dwóch wężownic wykonanych ze stali nierdzewnej: pentagonalnej od wewnątrz i okrągłej na zewnątrz; został specjalnie zaprojektowany, aby zmaksymalizować powierzchnię wymiany ciepła, oferując przy tym maksymalną odporność na korozję i zapewniając minimalne straty. Te cechy umożliwiają pracę z wysoką ΔT i skracają czas uruchamiania systemu. Modele z wymiennikiem 131 kW (300-2P, 450-2P, 600-2P) są zaprojektowane do łączenia w kaskadę. Elektronika zarządzająca, zgodna z protokołem MOD-BUS, umożliwia sterowanie regulacją pogodową z kaskadowym zarządzaniem modułami grzewczymi, automatyczne przełączanie funkcji lato / zima, zdalne zarządzanie przez wejście 0-10 V i wyjście sygnału alarmowego. System zarządza dystrybucją ciepła w dodatkowym obiegu grzewczym, kontrolując jedną strefę bezpośrednią, jedną lub więcej stref mieszanych (od 1 do 3 w zależności od modelu) i obiegiem bezpośrednim.

Dzięki dedykowanym akcesoriom istnieje możliwość zarządzania dodatkowymi obiegami mieszanymi (maksymalnie 16). Optymalne zarządzanie spalaniem i wysokie współczynniki modulacji (nawet do 1:50) zapewniają wysoką wydajność i niską emisję zanieczyszczeń (klasa 6 zgodnie z UNI EN 15502). Ciągłość pracy jest zagwarantowana przez modułowość systemu: w przypadku awarii jednego z modułów, działanie pozostałych jest niezagrażone. Dostępne są również dodatkowe elementy instalacyjne, gwarantujące szybki i kompletny montaż kotłowni. Maksymalne ciśnienie robocze 6 bar; maksymalna temperatura pracy 90°C.

UWAGA: Kotły POWER MAX BOX oraz akcesoria dostępne na zamówienie.

(*) Warunki gwarancji dostępne na stronie www.beretta.pl oraz w karcie gwarancyjnej.

POWER MAX BOX – MODELE

Kotły kondensacyjne

| KOD | MODEL | WYMIARY (wys. x szer. x gł.) (mm) | ŚREDNICA ODPROWADZANIA SPALIN (Ø mm) | MOC NCV ⁽¹⁾ min-max (kW) | CENA NETTO (PLN) |
|-----------------|---|---|--|---|------------------|
| 20162211 | POWER MAX BOX 130-2P | 1800 × 900 × 890 | 160 | 13,7 – 114 | 53 428,- |
| 20162212 | POWER MAX BOX 160-2P | 1800 × 900 × 890 | 160 | 13,7 – 136 | 54 657,- |
| 20162213 | POWER MAX BOX 200-2P | 1800 × 900 × 890 | 160 | 19,4 – 180 | 64 850,- |
| 20162214 | POWER MAX BOX 260-2P | 1800 × 900 × 890 | 160 | 22,4 – 223,2 | 66 079,- |
| 20162215 | POWER MAX BOX 300-2P^(*) | 1800 × 900 × 890 | 300 | 26,3 – 262 | 78 115,- |
| 20162216 | POWER MAX BOX 330-3P | 1800 × 1800 × 890 | 160 | 19,4 – 291 | 83 889,- |
| 20162217 | POWER MAX BOX 390-3P | 1800 × 1800 × 890 | 160 | 22,4 – 334,8 | 88 925,- |
| 20162218 | POWER MAX BOX 450-3P^(*) | 1800 × 1800 × 890 | 300 | 26,3 – 393 | 100 961,- |
| 20162219 | POWER MAX BOX 520-4P | 1800 × 1800 × 890 | 160 | 22,4 – 446,4 | 104 523,- |
| 20162220 | POWER MAX BOX 600-4P^(*) | 1800 × 1800 × 890 | 300 | 26,3 – 524 | 121 472,- |

Wymiary

| MODEL | ØA (mm) | ØA1 (mm) | ØS (mm) | ØS1 (mm) | WAGA NETTO (kg) |
|----------------------|---------|----------|---------|----------|-----------------|
| POWER MAX BOX 130-2P | 160 | - | 160 | - | 270 |
| POWER MAX BOX 160-2P | 160 | - | 160 | - | 270 |
| POWER MAX BOX 200-2P | 160 | - | 160 | - | 280 |
| POWER MAX BOX 260-2P | 160 | - | 160 | - | 300 |
| POWER MAX BOX 300-2P | 160 | 300 | - | 300 | 350 |
| POWER MAX BOX 330-3P | 160 | - | 160 | - | 450 |
| POWER MAX BOX 390-3P | 160 | - | 160 | - | 490 |
| POWER MAX BOX 450-3P | 160 | 300 | - | 300 | 540 |
| POWER MAX BOX 520-4P | 160 | - | 160 | - | 560 |
| POWER MAX BOX 600-4P | - | 300 | - | 300 | 600 |

POWER MAX BOX 130-2P

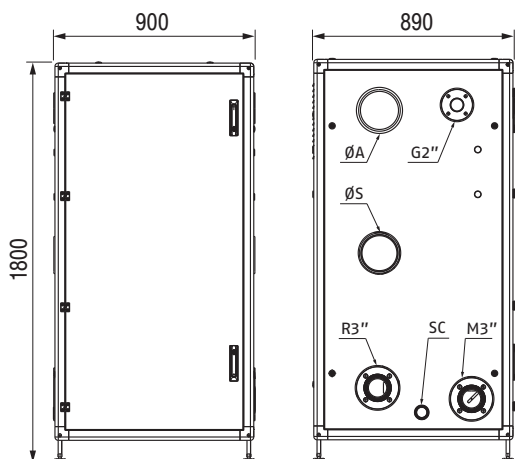

G – GAZ

M – ZASILANIE C.O.

POWER MAX BOX 450-3P

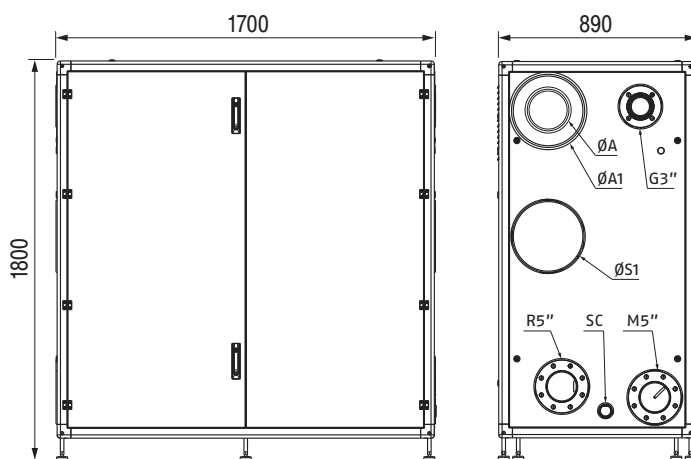

R – POWRÓT C.O.

SC – ODPIĘW KONDENSATU

UWAGA: Kotły POWER MAX BOX oraz akcesoria dostępne na zamówienie.

⁽¹⁾ NCV = Wartość opałowa netto lub niższa wartość opałowa (LCV)

^(*) Modele POWER MAX BOX dedykowane do łączenia w kaskadę

POWER MAX BOX

Konfiguracja instalacji i wybór akcesoriów

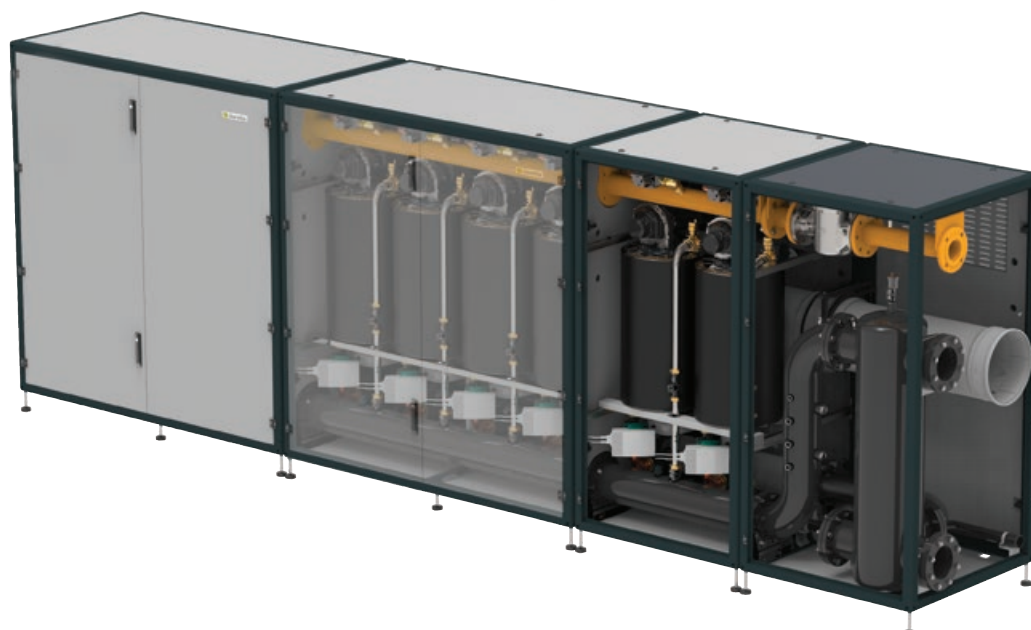

Należy wybrać kolejno:

1. Model kotła
2. Typ komory spalania:
otwarta (typ B) lub zamknięta (typ C)
3. Odcięcie hydrauliczne modułu grzewczego
4. Kolektory, zestawy bezpieczeństwa,
akcesoria hydrauliczne
5. Sprzętło hydrauliczne / płytowy wymiennik ciepła
6. Akcesoria do szaf technicznych
7. Zarządzanie dodatkowym obiegiem grzewczym
8. Neutralizatory kondensatu
9. Systemy kominowe ^(*)

UWAGA: Kotły POWER MAX BOX oraz akcesoria dostępne na zamówienie.

^(*) Elementy systemu kominowego na zapytanie.

POWER MAX BOX

Model kotła – konfiguracja instalacji POJEDYNCZEGO KOTŁA

| MODEL | POWER MAX BOX | | | | | | | | | |
|-------------------|---------------|-------|-------|-------|-------|-------|-------|-------|-------|-------|
| | 130-2 | 160-2 | 200-2 | 260-2 | 300-2 | 330-3 | 390-3 | 450-3 | 520-4 | 600-4 |
| MOC GRZEWCZA (kW) | 114 | 136 | 180 | 224 | 262 | 291 | 336 | 393 | 448 | 524 |

Model kotła – konfiguracja instalacji KOTŁÓW w KASKADZIE

| MODEL | MOC GRZEWCZA (kW) | ILOŚĆ KOTŁÓW | | |
|---------------------------|-------------------|---------------------|---------------------|---------------------|
| | | POWER MAX BOX 300-2 | POWER MAX BOX 450-3 | POWER MAX BOX 600-4 |
| POWER MAX BOX 750 SYSTEM | 655 | 1 | 1 | – |
| POWER MAX BOX 900 SYSTEM | 786 | 1 | – | 1 |
| POWER MAX BOX 1050 SYSTEM | 917 | – | 1 | 1 |
| POWER MAX BOX 1200 SYSTEM | 1048 | – | – | 2 |
| POWER MAX BOX 1350 SYSTEM | 1179 | 1 | 1 | 1 |
| POWER MAX BOX 1500 SYSTEM | 1310 | 1 | – | 2 |

Typ komory spalania: otwarta lub zamknięta (typ C)

| KOD | NAZWA | CENA NETTO (PLN) |
|----------|--|------------------|
| 20145144 | Adapter poboru powietrza Ø50/80 mm | 77,- |
| 20145141 | Zestaw przewodów powietrznych do wentylatora / przyłącze kolektora Ø160 mm | 211,- |
| 20145137 | Zestaw przewodów powietrznych do wentylatora / przyłącze kolektora Ø300 mm | 175,- |
| 20145185 | Kolektor powietrzny Ø160 mm – dla modeli z 2 modułami grzewczymi | 1 922,- |
| 20145186 | Kolektor powietrzny Ø160 mm – dla modeli z 3 lub 4 modułami grzewczymi | 3 199,- |
| 20145187 | Kolektor powietrzny Ø300 mm – dla modeli z 2 modułami grzewczymi | 2 199,- |
| 20145189 | Kolektor powietrzny Ø300 mm – dla modeli z 3 lub 4 modułami grzewczymi | 4 408,- |

Tabela doboru elementów w zestaw poboru powietrza z zewnątrz do modelu kotła

| MODEL | KOD x ILOŚĆ | | | | | | |
|---------------------------|-------------|----------|----------|----------|----------|----------|----------|
| | 20145144 | 20145141 | 20145137 | 20145185 | 20145186 | 20145187 | 20145189 |
| POWER MAX BOX 130-2P | 2x• | 2x• | | 1x• | | | |
| POWER MAX BOX 160-2P | 2x• | 2x• | | 1x• | | | |
| POWER MAX BOX 200-2P | | 2x• | | 1x• | | | |
| POWER MAX BOX 260-2P | | 2x• | | 1x• | | | |
| POWER MAX BOX 300-2P | | | 2x• | | | 1x• | |
| POWER MAX BOX 330-3P | | 3x• | | | 1x• | | |
| POWER MAX BOX 390-3P | | 3x• | | | 1x• | | |
| POWER MAX BOX 450-3P | | | 3x• | | | | 1x• |
| POWER MAX BOX 520-4P | | 4x• | | | 1x• | | |
| POWER MAX BOX 600-4P | | | 4x• | | | | 1x• |
| POWER MAX BOX 750 SYSTEM | | | 5x• | | | 1x• | 1x• |
| POWER MAX BOX 900 SYSTEM | | | 6x• | | | 1x• | 1x• |
| POWER MAX BOX 1050 SYSTEM | | | 7x• | | | | 2x• |
| POWER MAX BOX 1200 SYSTEM | | | 8x• | | | | 2x• |
| POWER MAX BOX 1350 SYSTEM | | | 9x• | | | 1x• | 2x• |
| POWER MAX BOX 1500 SYSTEM | | | 10x• | | | 1x• | 2x• |

Odcięcie hydrauliczne modułu grzewczego

| KOD | NAZWA | CENA NETTO (PLN) |
|----------|--|------------------|
| 20145169 | Zestaw zaworu dwudrogowego dla odcięcia hydraulicznego modułu grzewczego (bez zaworu bezpieczeństwa) | 613,- |
| 20145170 | Zestaw zaworu dwudrogowego dla odcięcia hydraulicznego modułu grzewczego (z zaworem bezpieczeństwa) | 2 465,- |

Kolektory, zestawy bezpieczeństwa i akcesoria hydrauliczne

| KOD | NAZWA | CENA NETTO (PLN) |
|----------|--|------------------|
| 20157593 | Zestaw do bezpośredniego połączenia szaf w kaskadzie (spaliny Ø300 – powietrze Ø300 – kondensat Ø50) | 772,- |
| 20145237 | Zestaw do pośredniego połączenia szaf w kaskadzie za pomocą dystansów (150 mm) ⁽¹⁾ | 6 274,- |
| 20146852 | Połączenie kołnierzone z redukcją DN80/gwintowane ØG.2" z adapterem do zaworu VIC | 1 586,- |
| 20094187 | Kołnierz 2" DN50 PN6/gwintowany ØG.2" z adapterem do zaworu VIC | 517,- |
| 20161191 | Kołnierz 3" DN80 PN6/gwintowany ØG.3" DN80 PN16 z adapterem do zaworu VIC | 590,- |
| 20145184 | Redukcja z przyłączami kołnierzowymi 3"/2" (DN80/DN50) | 671,- |
| 20145183 | Redukcja z przyłączami kołnierzowymi 5"/3" (DN125/DN80) | 825,- |
| 20145172 | Rura przyłączeniowa zasilająca 3" | 2 796,- |
| 20145177 | Rura przyłączeniowa zasilająca 5" | 3 594,- |
| 20145181 | Rura przyłączeniowa powrotu 3" | 1 647,- |
| 20145182 | Rura przyłączeniowa powrotu 5" | 2 006,- |
| 20071190 | Zestaw bezpieczeństwa ⁽²⁾ | 1 003,- |
| 20023104 | Zawór bezpieczeństwa do 460 kW (5.4 bar ØG.¾" F) | 416,- |
| 20023106 | Zawór bezpieczeństwa do 580 kW (5.4 bar ØG.1" F) | 838,- |
| 20009486 | Zawór odcinający gaz (VIC) – ØG.1" ^{(3) (4)} | 3 390,- |
| 20009482 | Zawór odcinający gaz (VIC) – ØG.1" ½ ^{(4) (5)} | 4 321,- |
| 20009483 | Zawór odcinający gaz (VIC) – ØG.2" ^{(4) (6)} | 5 179,- |
| 20061640 | Zawór odcinający gaz (VIC) – ØG.3" ^{(4) (7)} | 19 595,- |
| 20147994 | Redukcja 2" – 1" do zaworu odcinającego gaz | 432,- |
| 20147990 | Redukcja 2" – 1 1/2" do zaworu odcinającego gaz | 407,- |
| 20167872 | Zestaw kolektorów 3" do montażu w szafie technicznej ^{(9) (11)} | 4 926,- |
| 20167873 | Zestaw kolektorów 5" do montażu w szafie technicznej ^{(10) (11)} | 5 721,- |
| 20070903 | Zestaw zaślepek kołnierzy 3" ⁽⁸⁾ | 547,- |
| 20082190 | Kołnierz 3" | 201,- |
| 20070907 | Zestaw zaślepek kołnierzy 5" ⁽⁸⁾ | 1 094,- |
| 20082191 | Kołnierz 5" | 291,- |

UWAGA: Aby obliczyć maksymalną dopuszczalną moc VIC przy różnym dostarczonym ciśnieniu od 20 mbar, należy skontaktować się z Działem Technicznym.

UWAGA: Kotły POWER MAX BOX oraz akcesoria dostępne na zamówienie.

⁽¹⁾ Obejmuje przyłącze wody 5" – gazu 3" – spalin Ø300 – kondensatu Ø50, służy wyciszeniu pracy kaskady.

⁽²⁾ Nie obejmuje zaworu bezpieczeństwa i VIC.

⁽³⁾ Zalecany do maksymalnej mocy 131 kW, obliczonej z uwzględnieniem ciśnienia zasilania gazem = 20 mbar.

⁽⁴⁾ Temperatura pracy przy 97°C – rurka kapilarna 5 m.

⁽⁵⁾ Zalecany do maksymalnej mocy 230 kW, obliczonej z uwzględnieniem ciśnienia zasilania gazem = 20 mbar.

⁽⁶⁾ Zalecany do maksymalnej mocy 580 kW, obliczonej z uwzględnieniem ciśnienia zasilania gazem = 20 mbar.

⁽⁷⁾ Zalecany do maksymalnej mocy 1310 kW, obliczonej z uwzględnieniem ciśnienia zasilania gazem = 20 mbar.

⁽⁸⁾ Zestaw do odcięcia/zaślepienia niewykorzystywanej strony.

⁽⁹⁾ Do zainstalowania w przypadku zdalnego sterowania obiegiem pierwotnym / wtórnym, z wykorzystaniem szafy technicznej lub bez, do 485 kW.

⁽¹⁰⁾ Do zainstalowania w przypadku zdalnego sterowania obiegiem pierwotnym / wtórnym, z wykorzystaniem szafy technicznej lub bez, do 1310 kW.

⁽¹¹⁾ Na zasilaniu znajdują się specjalne kieszenie do zamontowania zestawów bezpieczeństwa.

POWER MAX BOX

Tabela doboru zestawów połączeniowych szaf w kaskadzie uwzględniając model kotła

| MODEL | ZESTAW POŁĄCZENIOWY | KOD ZESTAWU x ILOŚĆ | |
|---------------------------|---------------------|-------------------------|---|
| | | POŁĄCZENIE BEZPOŚREDNIE | POŁĄCZENIE ZA POMOCĄ DYSTANSÓW (150 mm) |
| | | 20157593 | 20145237 |
| POWER MAX BOX 750 SYSTEM | | 1x• | 1x• |
| POWER MAX BOX 900 SYSTEM | | 1x• | 1x• |
| POWER MAX BOX 1050 SYSTEM | | 1x• | 1x• |
| POWER MAX BOX 1200 SYSTEM | | 1x• | 1x• |
| POWER MAX BOX 1350 SYSTEM | | 2x• | 2x• |
| POWER MAX BOX 1500 SYSTEM | | 2x• | 2x• |

Sprzęgła hydrauliczne / płytowe wymienniki ciepła

| KOD | NAZWA | CENA NETTO (PLN) |
|----------|---|------------------|
| 20145255 | Sprzęgło hydrauliczne 3" do mocy 485 kW | 4 585,- |
| 20145260 | Sprzęgło hydrauliczne 5" do mocy 1310 kW | 7 733,- |
| 20146827 | Zestaw przyłączeniowy do płytowego wymiennika ciepła DN80 (Ø3")/DN50 | 9 178,- |
| 20146828 | Zestaw przyłączeniowy do płytowego wymiennika ciepła DN125 (Ø5")/DN65 | 10 877,- |
| 20146829 | Zestaw przyłączeniowy do płytowego wymiennika ciepła DN125 (Ø5")/DN100 | 13 446,- |
| 20145247 | Prawostronna szafa techniczna ze sprzęgłem hydraulicznym do mocy 485 kW ⁽¹⁾ | 25 443,- |
| 20145250 | Prawostronna szafa techniczna ze sprzęgłem hydraulicznym do mocy 1310 kW ⁽¹⁾ | 30 588,- |
| 20145252 | Lewostronna szafa techniczna ze sprzęgłem hydraulicznym do mocy 485 kW ⁽¹⁾ | 25 472,- |
| 20145254 | Lewostronna szafa techniczna ze sprzęgłem hydraulicznym do mocy 1310 kW ⁽¹⁾ | 30 629,- |
| 20146830 | Prawostronna szafa techniczna do płytowego wymiennika ciepła do mocy 485 kW | 39 597,- |
| 20146831 | Prawostronna szafa techniczna do płytowego wymiennika ciepła do mocy 800 kW | 43 527,- |
| 20146832 | Prawostronna szafa techniczna do płytowego wymiennika ciepła do mocy 1310 kW | 45 978,- |
| 20146833 | Lewostronna szafa techniczna do płytowego wymiennika ciepła do mocy 485 kW | 39 396,- |
| 20146835 | Lewostronna szafa techniczna do płytowego wymiennika ciepła do mocy 800 kW | 42 204,- |
| 20146836 | Lewostronna szafa techniczna do płytowego wymiennika ciepła do mocy 1310 kW | 45 982,- |
| 20158562 | Szafa techniczna prawa/lewa lub zestaw do rozbudowy 3" (270/485 kW) ^{(2) (3)} | 22 646,- |
| 20158564 | Szafa techniczna prawa/lewa lub zestaw do rozbudowy 5" (580/1310 kW) ^{(2) (3)} | 23 918,- |

⁽¹⁾ Zawiera sprzęgło hydrauliczne.

⁽²⁾ Pompa pojedyncza lub podwójna.

⁽³⁾ Nie zawierają pompy.

UWAGA: Kotły POWER MAX BOX oraz akcesoria dostępne na zamówienie.

POWER MAX BOX

PROGRAMATORY

POMPY Ciepła

Klimatyzatory

PAKIETY

KOTŁY
KONDENSACYJNE

KOTŁY
STANDARDOWE

ZASOBNIKI

Podgrzewacze

AKCESORIA

Systemy kominowe

KOTŁY
WYSOKIEJ MOCY

Tabela doboru zestawów bezpieczeństwa do modelu kotła / kaskady kotłów

| MODEL | ZESTAWY BEZPIECZEŃSTWA | | | | | | | | | | | |
|---------------------------|------------------------|--|--|---|---|---|---|-------------------------------------|----------|------------------------------------|----------|----------|
| | ZESTAW BEZPIECZEŃSTWA | | ZAWORY BEZPIECZEŃSTWA | | ZAWORY VIC | | | | | | | |
| | AKCESORIA OBOWIĄZKOWE | | | | | AKCESORIA OPCJONALNE | | | | | | |
| | Zestaw bezpieczeństwa | Zawór bezpieczeństwa do 460 kW (5.4 bar OG.3" F) | Zawór bezpieczeństwa do 580 kW (5.4 bar OG.1" F) | Zawór odcinający gaz (VIC) – ØG.1" (4)(4) | Zawór odcinający gaz (VIC) – ØG.1" 1/2 (4)(5) | Zawór odcinający gaz (VIC) – ØG.2" (4)(6) | Zawór odcinający gaz (VIC) – ØG.3" (4)(7) | BEZ WYKORZYSTANIA SZAFY TECHNICZNEJ | | Z WYKORZYSTANIEM SZAFY TECHNICZNEJ | | |
| | 20071190 | 20023104 | 20023106 | 20009486 | 20009482 | 20009483 | 20061640 | 20145184 | 20094187 | 20161191 | 20145184 | 20146852 |
| POWER MAX BOX 130-2P | 1x• | 1x• | | 1x• | | | | | 1x• | | | |
| POWER MAX BOX 160-2P | 1x• | 1x• | | | 1x• | | | | 1x• | | | |
| POWER MAX BOX 200-2P | 1x• | 1x• | | | 1x• | | | | 1x• | | | |
| POWER MAX BOX 260-2P | 1x• | 1x• | | | 1x• | | | | 1x• | | | |
| POWER MAX BOX 300-2P | 1x• | 1x• | | | | 1x• | | 1x• | 1x• | | 1x• | |
| POWER MAX BOX 330-3P | 1x• | 1x• | | | | 1x• | | | 1x• | | | |
| POWER MAX BOX 390-3P | 1x• | 1x• | | | | 1x• | | | 1x• | | | |
| POWER MAX BOX 450-3P | 1x• | 1x• | | | | 1x• | | 1x• | 1x• | | 1x• | |
| POWER MAX BOX 520-4P | 1x• | 1x• | | | | 1x• | | | 1x• | | | |
| POWER MAX BOX 600-4P | 1x• | | 1x• | | | 1x• | | 1x• | 1x• | | | 1x• |
| POWER MAX BOX 750 SYSTEM | 1x• | 2x• | | | | | 1x• | | | 1x• | | |
| POWER MAX BOX 900 SYSTEM | 1x• | 2x• | | | | | 1x• | | | 1x• | | |
| POWER MAX BOX 1050 SYSTEM | 1x• | 2x• | | | | | 1x• | | | 1x• | | |
| POWER MAX BOX 1200 SYSTEM | 1x• | 3x• | | | | | 1x• | | | 1x• | | |
| POWER MAX BOX 1350 SYSTEM | 1x• | 3x• | | | | | 1x• | | | 1x• | | |
| POWER MAX BOX 1500 SYSTEM | 1x• | 3x• | | | | | 1x• | | | 1x• | | |

POWER MAX BOX

Tabela doboru kołnierzy, zaślepek i redukcji z przyłączeniami kołnierzowymi do modelu kotła/kaskady kotłów

| MODEL | KOD ZESTAWU x ILOŚĆ | | | | |
|---------------------------|---------------------|----------|----------|----------|----------|
| | 20145183 | 20070903 | 20082190 | 20070907 | 20082191 |
| POWER MAX BOX 130-2P | | 1x• | 2x• | | |
| POWER MAX BOX 160-2P | | 1x• | 2x• | | |
| POWER MAX BOX 200-2P | | 1x• | 2x• | | |
| POWER MAX BOX 260-2P | | 1x• | 2x• | | |
| POWER MAX BOX 300-2P | 2x• (*) | | 2x• | 1x• | |
| POWER MAX BOX 330-3P | | 1x• | 2x• | | |
| POWER MAX BOX 390-3P | | 1x• | 2x• | | |
| POWER MAX BOX 450-3P | 2x• (*) | | 2x• | 1x• | |
| POWER MAX BOX 520-4P | | 1x• | 2x• | | |
| POWER MAX BOX 600-4P | | | | 1x• | 2x• |
| POWER MAX BOX 750 SYSTEM | | | | 1x• | 2x• |
| POWER MAX BOX 900 SYSTEM | | | | 1x• | 2x• |
| POWER MAX BOX 1050 SYSTEM | | | | 1x• | 2x• |
| POWER MAX BOX 1200 SYSTEM | | | | 1x• | 2x• |
| POWER MAX BOX 1350 SYSTEM | | | | 1x• | 2x• |
| POWER MAX BOX 1500 SYSTEM | | | | 1x• | 2x• |

(*) Akcesoria niezbędne do hydraulicznego podłączenia do szafy technicznej.

Tabela doboru sprzętła hydraulicznego i pozostałych akcesoriów do modelu kotła/kaskady kotłów

| MODEL | BEZ WYKORZYSTANIA SZAFY TECHNICZNEJ | | | | | | Z WYKORZYSTANIEM SZAFY TECHNICZNEJ | | | |
|---------------------------|---|--|-----------------------------------|-----------------------------------|--------------------------------|--------------------------------|--|---|---|--|
| | KONFIGURACJA LEWO- I PRAWOSTRONNA | | | | | | KONFIGURACJA LEWOSTRONNA | | KONFIGURACJA PRAWOSTRONNA | |
| | Sprzętło hydrauliczne 3" do mocy 485 kW | Sprzętło hydrauliczne 5" do mocy 1310 kW | Rura przyłączeniowa zasilająca 3" | Rura przyłączeniowa zasilająca 5" | Rura przyłączeniowa powrotu 3" | Rura przyłączeniowa powrotu 5" | Lewostronna szafa techniczna ze sprzętłem hydraulicznym do mocy 485 kW | Lewostronna szafa techniczna ze sprzętłem hydraulicznym do mocy 1310 kW | Prawostronna szafa techniczna ze sprzętłem hydraulicznym do mocy 485 kW | Prawostronna szafa techniczna ze sprzętłem hydraulicznym do mocy 1310 kW |
| | 20145255 | 20145260 | 20145172 | 20145177 | 20145181 | 20145182 | 20145252 | 20145254 | 20145247 | 20145250 |
| POWER MAX BOX 130-2P | • | | • | | • | | • | | • | |
| POWER MAX BOX 160-2P | • | | • | | • | | • | | • | |
| POWER MAX BOX 200-2P | • | | • | | • | | • | | • | |
| POWER MAX BOX 260-2P | • | | • | | • | | • | | • | |
| POWER MAX BOX 300-2P | • | | • | | • | | • | | • | |
| POWER MAX BOX 330-3P | • | | • | | • | | • | | • | |
| POWER MAX BOX 390-3P | • | | • | | • | | • | | • | |
| POWER MAX BOX 450-3P | • | | • | | • | | • | | • | |
| POWER MAX BOX 520-4P | • | | • | | • | | • | | • | |
| POWER MAX BOX 600-4P | | • | | • | | • | | • | | • |
| POWER MAX BOX 750 SYSTEM | | • | | • | | • | | • | | • |
| POWER MAX BOX 900 SYSTEM | | • | | • | | • | | • | | • |
| POWER MAX BOX 1050 SYSTEM | | • | | • | | • | | • | | • |
| POWER MAX BOX 1200 SYSTEM | | • | | • | | • | | • | | • |
| POWER MAX BOX 1350 SYSTEM | | • | | • | | • | | • | | • |
| POWER MAX BOX 1500 SYSTEM | | • | | • | | • | | • | | • |

Tabela doboru akcesoriów hydraulicznych do podłączenia płytowego wymiennika ciepła przy uwzględnieniu modelu kotła

| MODEL | BEZ WYKORZYSTANIA SZAFY TECHNICZNEJ | | | Z WYKORZYSTANIEM SZAFY TECHNICZNEJ | | | | | |
|---|--|---|--|--|--|---|---|---|--|
| | Zestaw przyłączeniowy do płytowego wymiennika ciepła DN80 (Ø3")/DN50 | Zestaw przyłączeniowy do płytowego wymiennika ciepła DN125 (Ø5")/DN65 | Zestaw przyłączeniowy do płytowego wymiennika ciepła DN125 (Ø5")/DN100 | KONFIGURACJA LEWOSTRONNA | | | KONFIGURACJA PRAWOSTRONNA | | |
| | | | | Lewa szafa techniczna na płytowy wymiennik ciepła do mocy 485 kW | Lewa szafa techniczna na płytowy wymiennik ciepła do mocy 800 kW | Lewa szafa techniczna na płytowy wymiennik ciepła do mocy 1310 kW | Prawa szafa techniczna na płytowy wymiennik ciepła do mocy 485 kW | Prawa szafa techniczna na płytowy wymiennik ciepła do mocy 800 kW | Prawa szafa techniczna na płytowy wymiennik ciepła do mocy 1310 kW |
| AKCESORIA HYDRAULICZNE DO PODŁĄCZENIA PŁYTOWEGO WYMIENNIKA CIEPŁA | 20146827 | 20146828 | 20146829 | 20146833 | 20146835 | 20146836 | 20146830 | 20146831 | 20146832 |
| POWER MAX BOX 130-2P | • | | | • | | | • | | |
| POWER MAX BOX 160-2P | • | | | • | | | • | | |
| POWER MAX BOX 200-2P | • | | | • | | | • | | |
| POWER MAX BOX 260-2P | • | | | • | | | • | | |
| POWER MAX BOX 300-2P | • | | | • | | | • | | |
| POWER MAX BOX 330-3P | • | | | • | | | • | | |
| POWER MAX BOX 390-3P | • | | | • | | | • | | |
| POWER MAX BOX 450-3P | • | | | • | | | • | | |
| POWER MAX BOX 520-4P | • | | | • | | | • | | |
| POWER MAX BOX 600-4P | | • | | | • | | | • | |
| POWER MAX BOX 750 SYSTEM | | • | | | • | | | • | |
| POWER MAX BOX 900 SYSTEM | | • | | | • | | | • | |
| POWER MAX BOX 1050 SYSTEM | | | • | | | • | | | • |
| POWER MAX BOX 1200 SYSTEM | | | • | | | • | | | • |
| POWER MAX BOX 1350 SYSTEM | | | • | | | • | | | • |
| POWER MAX BOX 1500 SYSTEM | | | • | | | • | | | • |

Akcesoria do zabudowy w szafie technicznej

| KOD | NAZWA | CENA NETTO (PLN) |
|----------|--|------------------|
| 20147030 | Kolektor spalinowy / powietrzny do zabudowy w szafie technicznej Ø160 mm L = 900 mm ⁽¹⁾ | 1 822,- |
| 20147028 | Kolektor spalinowy / powietrzny do zabudowy w szafie technicznej Ø300 mm L = 900 mm ⁽¹⁾ | 1 828,- |
| 20157595 | Kolektor spalinowy / powietrzny do zabudowy w szafie technicznej Ø160 mm L = 1800 mm ⁽¹⁾ | 2 162,- |
| 20157598 | Kolektor spalinowy / powietrzny do zabudowy w szafie technicznej Ø300 mm L = 1800 mm ⁽¹⁾ | 3 676,- |
| 20157599 | Kolektor spalin „S” do zabudowy w szafie technicznej Ø300 mm L = 1800 mm (SP60-DN100) ⁽¹⁾ | 3 633,- |
| 20146844 | Szyny do transportu kotła na pasach | 1 016,- |
| 20146845 | Kółka do transportu kotła ⁽²⁾ | 1 442,- |
| 20146846 | Lampa do montażu wewnątrz – światło serwisowe i awaryjne | 1 225,- |

UWAGA: Kotły POWER MAX BOX oraz akcesoria dostępne na zamówienie.

⁽¹⁾ Do zastosowania zgodnie z tabelami na następnych stronach katalogu.

⁽²⁾ Do zastosowania podczas montażu urządzenia.

POWER MAX BOX

Tabela doboru płytowego wymiennika ciepła do nominalnego lub maksymalnego przepływu w kotle (średnia $\Delta t = 10^{\circ}\text{C}$ pomiędzy obiegiem pierwotnym i wtórnym)

| MODEL | PŁYTOWY WYMIENNIK CIEPŁA $\Delta T_{ml} = 10^{\circ}\text{C}$ | | | | | | | | | | | | | | |
|---------------------------|---|-------------------------|-------------------------|-------------------------|-------------------------|-------------------------|-------------------------|-------------------------|-------------------------|-------------------------|-------------------------|--------------------------|--------------------------|--------------------------|--------------------------|
| | SP 35 - DN50 25 (25A) N | SP 35 - DN50 31 (31A) N | SP 35 - DN50 39 (39A) N | SP 35 - DN50 45 (45A) N | SP 35 - DN50 49 (49A) N | SP 35 - DN50 57 (57A) N | SP 35 - DN50 65 (65A) N | SP 35 - DN50 75 (75A) N | SP 40 - DN65 59 (59A) N | SP 40 - DN65 75 (75A) N | SP 40 - DN65 93 (93A) N | SP 60 - DN100 51 (51A) N | SP 60 - DN100 59 (59A) N | SP 60 - DN100 65 (65A) N | SP 60 - DN100 73 (73A) N |
| | 20140410 | 20140411 | 20140413 | 20140414 | 20140415 | 20140416 | 20140418 | 20140419 | 20014231 | 20140426 | 20140427 | 20140435 | 20140437 | 20140438 | 20140439 |
| POWER MAX BOX 130-2P | • | | | | | | | | | | | | | | |
| POWER MAX BOX 160-2P | • | | | | | | | | | | | | | | |
| POWER MAX BOX 200-2P | | • | | | | | | | | | | | | | |
| POWER MAX BOX 260-2P | | | • | | | | | | | | | | | | |
| POWER MAX BOX 300-2P | | | | • | | | | | | | | | | | |
| POWER MAX BOX 330-3P | | | | | • | | | | | | | | | | |
| POWER MAX BOX 390-3P | | | | | | • | | | | | | | | | |
| POWER MAX BOX 450-3P | | | | | | | • | | | | | | | | |
| POWER MAX BOX 520-4P | | | | | | | | • | | | | | | | |
| POWER MAX BOX 600-4P | | | | | | | | | • | | | | | | |
| POWER MAX BOX 750 SYSTEM | | | | | | | | | | • | | | | | |
| POWER MAX BOX 900 SYSTEM | | | | | | | | | | | • | | | | |
| POWER MAX BOX 1050 SYSTEM | | | | | | | | | | | | • | | | |
| POWER MAX BOX 1200 SYSTEM | | | | | | | | | | | | | • | | |
| POWER MAX BOX 1350 SYSTEM | | | | | | | | | | | | | | • | |
| POWER MAX BOX 1500 SYSTEM | | | | | | | | | | | | | | | • |

UWAGA: Wybierając płytowy wymiennik ciepła należy również wybrać akcesoria służące do jego podłączenia. Akcesoria znajdują się w „Tabeli doboru akcesoriów hydraulicznych do podłączenia wymiennika ciepła przy uwzględnieniu modelu kotła”

POWER MAX BOX

Tabela doboru płytowego wymiennika ciepła do nominalnego lub maksymalnego przepływu w kotle (średnia $\Delta T = 7,2^{\circ}\text{C}$ pomiędzy obiegiem pierwotnym i wtórnym)

| MODEL | PŁYTOWY WYMIENNIK CIEPŁA $\Delta T_{ml} = 7,2^{\circ}\text{C}$ | | | | | | | | | | | | | | |
|---------------------------|--|-------------------------|-------------------------|-------------------------|-------------------------|-------------------------|-------------------------|---------------------------|---------------------------|-------------------------|---------------------------|---------------------------|--------------------------|--------------------------|--------------------------|
| | SP 35 - DN5035 (35A) N | SP 35 - DN50 39 (39A) N | SP 35 - DN50 49 (49A) N | SP 35 - DN50 65 (65A) N | SP 35 - DN50 75 (75A) N | SP 35 - DN50 81 (81A) N | SP 35 - DN50 93 (93A) N | SP 35 - DN50 105 (105A) N | SP 35 - DN50 121 (121A) N | SP 40 - DN65 99 (99A) N | SP 40 - DN65 121 (121A) N | SP 40 - DN65 145 (145A) N | SP 60 - DN100 73 (73A) N | SP 60 - DN100 85 (85A) N | SP 60 - DN100 97 (97A) N |
| 20140412 | | | | | | | | | | | | | | | |
| 20140413 | | | | | | | | | | | | | | | |
| 20140415 | | | | | | | | | | | | | | | |
| 20140418 | | | | | | | | | | | | | | | |
| 20140419 | | | | | | | | | | | | | | | |
| 20140420 | | | | | | | | | | | | | | | |
| 20140421 | | | | | | | | | | | | | | | |
| 20140423 | | | | | | | | | | | | | | | |
| 20140424 | | | | | | | | | | | | | | | |
| 20140428 | | | | | | | | | | | | | | | |
| 20140432 | | | | | | | | | | | | | | | |
| 20140433 | | | | | | | | | | | | | | | |
| 20140439 | | | | | | | | | | | | | | | |
| 20140440 | | | | | | | | | | | | | | | |
| 20083249 | | | | | | | | | | | | | | | |
| POWER MAX BOX 130-2P | • | | | | | | | | | | | | | | |
| POWER MAX BOX 160-2P | | • | | | | | | | | | | | | | |
| POWER MAX BOX 200-2P | | | • | | | | | | | | | | | | |
| POWER MAX BOX 260-2P | | | | • | | | | | | | | | | | |
| POWER MAX BOX 300-2P | | | | | • | | | | | | | | | | |
| POWER MAX BOX 330-3P | | | | | | • | | | | | | | | | |
| POWER MAX BOX 390-3P | | | | | | | • | | | | | | | | |
| POWER MAX BOX 450-3P | | | | | | | | • | | | | | | | |
| POWER MAX BOX 520-4P | | | | | | | | | • | | | | | | |
| POWER MAX BOX 600-4P | | | | | | | | | | • | | | | | |
| POWER MAX BOX 750 SYSTEM | | | | | | | | | | | • | | | | |
| POWER MAX BOX 900 SYSTEM | | | | | | | | | | | | • | | | |
| POWER MAX BOX 1050 SYSTEM | | | | | | | | | | | | | • | | |
| POWER MAX BOX 1200 SYSTEM | | | | | | | | | | | | | | • | |
| POWER MAX BOX 1350 SYSTEM | | | | | | | | | | | | | | | • |
| POWER MAX BOX 1500 SYSTEM | | | | | | | | | | | | | | | • |

UWAGA: Wybierając płytowy wymiennik ciepła należy również wybrać akcesoria służące do jego podłączenia. Akcesoria znajdują się w „Tabeli doboru akcesoriów hydraulicznych do podłączenia wymiennika ciepła przy uwzględnieniu modelu kotła”.

POWER MAX BOX

Zarządzanie dodatkowym obiegiem grzewczym

| KOD | NAZWA | CENA NETTO (PLN) |
|----------|--|------------------|
| 20132778 | Sonda zewnętrzna | 179,- |
| 1220599 | Sonda obiegu wtórnego / zasobnika c.w.u. | 154,- |
| 20130811 | Moduł do zarządzania pojedynczą strefą bezpośrednią lub dodatkową strefą mieszaną (maksymalnie 16 stref) | 1 251,- |

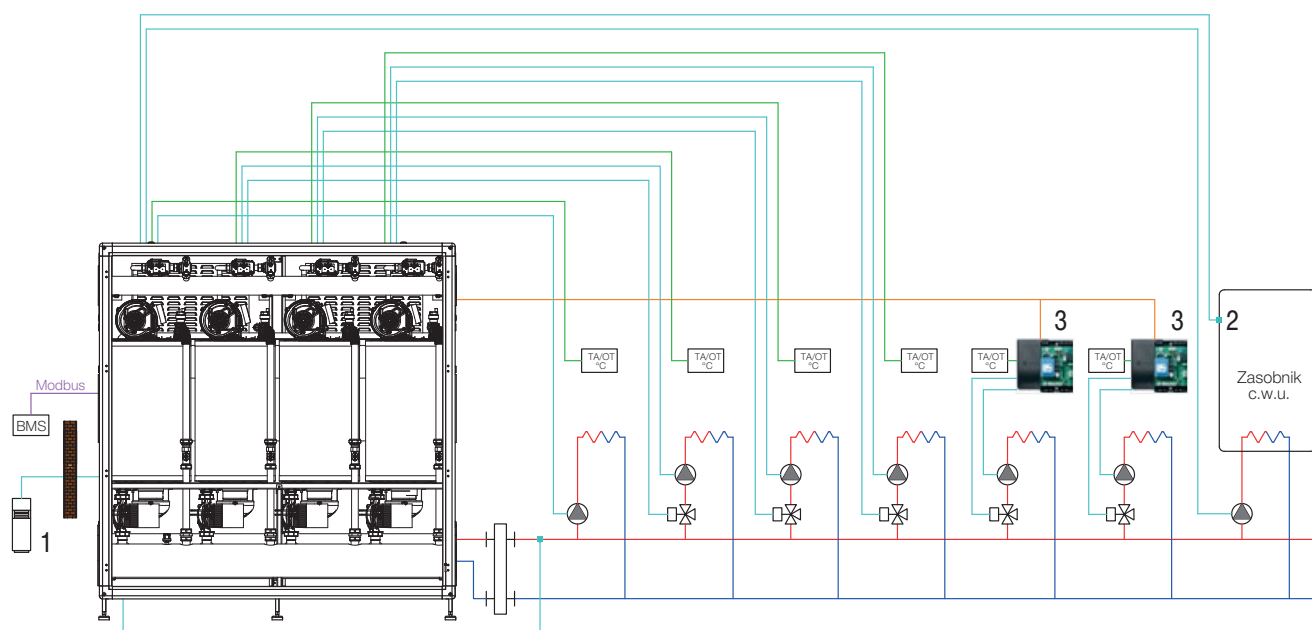

1. Sonda zewnętrzna (kod: 20132778)
2. Sonda zasobnika c.w.u. / obiegu wtórnego (kod: 1220599)
3. Moduł do zarządzania pojedynczą strefą bezpośrednią lub dodatkową strefą mieszaną (kod: 20130811)

Neutralizatory kondensatu

| KOD | NAZWA | CENA NETTO (PLN) |
|---------|--|------------------|
| 4031810 | Neutralizator kondensatu N2 do mocy poniżej 450 kW | 1 266,- |
| 4031812 | Neutralizator kondensatu N3 do mocy 450 kW – 1500 kW | 3 082,- |
| 4031811 | Neutralizator kondensatu HN2 do mocy poniżej 270 kW (z pompą) | 4 782,- |
| 4031813 | Neutralizator kondensatu HN3 do mocy 270 kW – 750 kW (z pompą) | 10 950,- |

UWAGA: Kotły POWER MAX BOX oraz akcesoria dostępne na zamówienie.

POWER MAX BOX

PROGRAMATORY

POMPY CIEPŁA

KLIMATYZATORY

PAKIETY

KOTŁY
KONDENSACYJNE

KOTŁY STANDARDOWE

ZASOBNIKI

PODGRZEWACZE

AKCESORIA

SYSTEMY KOMINOWE

KOTŁY
WYSOKIEJ MOCY

Konfiguracja kotła – otwarta komora spalania (typ B)

| WYRZUT SPALIN | SZAFA TECHNICZNA | WYBÓR TABELI |
|---------------|------------------|---|
| z prawej | z lewej | Kolektor spalinowy jest niepotrzebny |
| z lewej | z prawej | |
| z prawej | z prawej | Kolektor spalinowy należy dobrać korzystając z TABELI A znajdującej się na następnej stronie |
| z lewej | z lewej | |

Konfiguracja kotła – zamknięta komora spalania (typ C)

| WYRZUT SPALIN | POBÓR POWIETRZA | SZAFA TECHNICZNA | WYBÓR TABELI |
|---------------|-----------------|------------------|---|
| z prawej | z prawej | z lewej | Kolektor spalinowy jest niepotrzebny |
| z lewej | z lewej | z prawej | |
| z prawej | z prawej | z prawej | Kolektor spalinowy/powietrzny należy dobrać korzystając z TABELI A znajdującej się na następnej stronie. |
| z lewej | z lewej | z lewej | |
| z prawej | z lewej | z prawej | Kolektor spalinowy/powietrzny należy dobrać korzystając z TABELI B znajdującej się na następnej stronie. |
| z prawej | z lewej | z lewej | |
| z lewej | z prawej | z prawej | |
| z lewej | z prawej | z lewej | |

Konfiguracja lewostronna

Szafa techniczna na sprzęt hydrauliczne

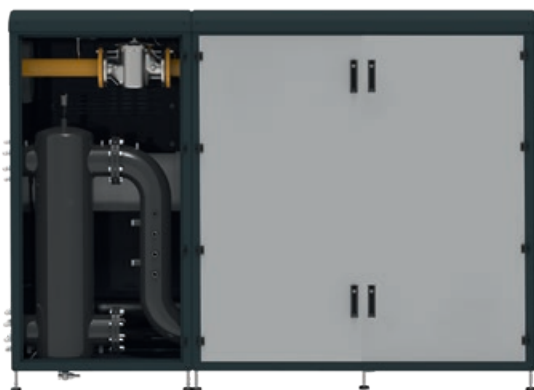

Szafa techniczna na płytowy wymiennik ciepła

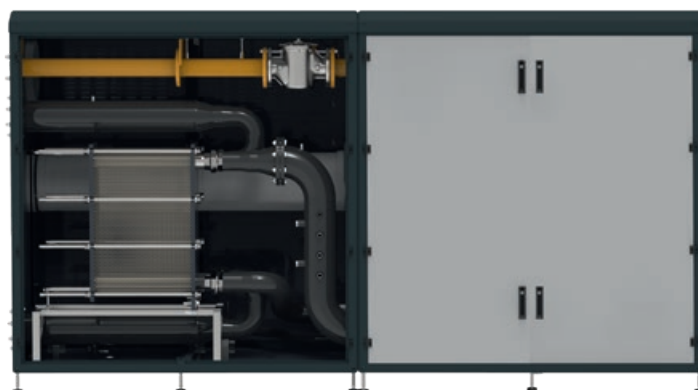

Konfiguracja prawostronna

Szafa techniczna na sprzęt hydrauliczne



Szafa techniczna na płytowy wymiennik ciepła

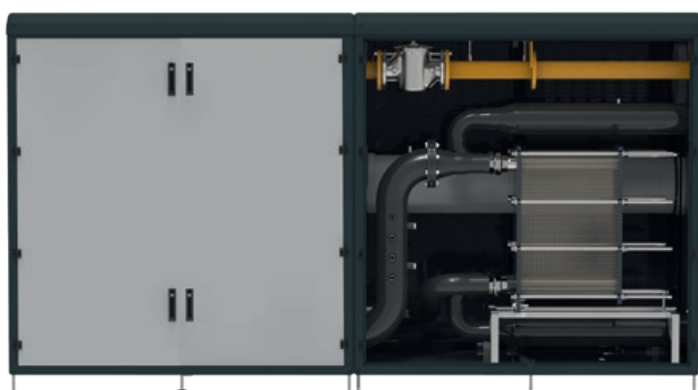

POWER MAX BOX

TABELA A (tabela doboru kolektora spalinowego i powietrznego do zabudowy w szafie technicznej)

| TYP KOMORY SPALANIA | SZAFKA TECHNICZNA NA SPRZĘGŁO HYDRAULICZNE | | | | SZAFKA TECHNICZNA NA PŁYTOWY WYMIENNIK CIEPŁA | | | | | |
|---------------------------|---|----------|-------------------|----------|---|----------|----------|-------------------|----------|----------|
| | OTWARTA (TYP B) | | ZAMKNIĘTA (TYP C) | | OTWARTA (TYP B) | | | ZAMKNIĘTA (TYP C) | | |
| | 20147030 | 20147028 | 20147030 | 20147028 | 20157595 | 20157598 | 20157599 | 20157595 | 20157598 | 20157599 |
| MODEL KOTŁA | DOBÓR KODÓW I ILOŚCI KOLEKTORÓW SPALINOWYCH /POWIETRZNYCH | | | | | | | | | |
| POWER MAX BOX 130-2P | 1x• | | 2x• | | 1x• | | | 2x• | | |
| POWER MAX BOX 160-2P | 1x• | | 2x• | | 1x• | | | 2x• | | |
| POWER MAX BOX 200-2P | 1x• | | 2x• | | 1x• | | | 2x• | | |
| POWER MAX BOX 260-2P | 1x• | | 2x• | | 1x• | | | 2x• | | |
| POWER MAX BOX 300-2P (*) | 1x• | | | | 1x• | | | | | |
| POWER MAX BOX 330-3P | 1x• | | 2x• | | 1x• | | | 2x• | | |
| POWER MAX BOX 390-3P | 1x• | | 2x• | | 1x• | | | 2x• | | |
| POWER MAX BOX 450-3P (*) | 1x• | | | | 1x• | | | | | |
| POWER MAX BOX 520-4P | 1x• | | 2x• | | 1x• | | | 2x• | | |
| POWER MAX BOX 600-4P | | 1x• | | 2x• | | 1x• | | | 2x• | |
| POWER MAX BOX 750 SYSTEM | | 1x• | | 2x• | | 1x• | | | 2x• | |
| POWER MAX BOX 900 SYSTEM | | 1x• | | 2x• | | 1x• | | | 2x• | |
| POWER MAX BOX 1050 SYSTEM | | 1x• | | 2x• | | | 1x• | | | (*) |
| POWER MAX BOX 1200 SYSTEM | | 1x• | | 2x• | | | 1x• | | | (*) |
| POWER MAX BOX 1350 SYSTEM | | 1x• | | 2x• | | | 1x• | | | (*) |
| POWER MAX BOX 1500 SYSTEM | | 1x• | | 2x• | | | 1x• | | | (*) |

UWAGA: Do zastosowania wyłącznie gdy wyrzut spalin oraz przyłącza hydrauliczne będą zamontowane z tej samej strony urządzenia.

(*) W przypadku szafy technicznej z płytowym wymiennikiem ciepła i poborem powietrza z zewnątrz, wlot powietrza należy zamontować od strony kotła, a nie od strony szafy technicznej.

POWER MAX BOX

TABELA B (tabela doboru kolektora spalinowego i powietrznego do zabudowy w szafie technicznej)

| TYP KOMORY SPALANIA DOBÓR KODÓW I ILOŚCI KOLEKTORÓW SPALINOWYCH /POWIETRZNYCH MODEL KOTŁA | SZAFKA TECHNICZNA NA SPRZĘGŁO HYDRAULICZNE | | | | SZAFKA TECHNICZNA NA PŁYTOWY WYMIENNIK CIEPŁA | | | | | |
|--|---|----------|-------------------|----------|--|----------|----------|-------------------|----------|----------|
| | OTWARTA (TYP B) | | ZAMKNIĘTA (TYP C) | | OTWARTA (TYP B) | | | ZAMKNIĘTA (TYP C) | | |
| | 20147030 | 20147028 | 20147030 | 20147028 | 20157595 | 20157598 | 20157599 | 20157595 | 20157598 | 20157599 |
| POWER MAX BOX 130-2P | 1x• | | 1x• | | 1x• | | | 1x• | | |
| POWER MAX BOX 160-2P | 1x• | | 1x• | | 1x• | | | 1x• | | |
| POWER MAX BOX 200-2P | 1x• | | 1x• | | 1x• | | | 1x• | | |
| POWER MAX BOX 260-2P | 1x• | | 1x• | | 1x• | | | 1x• | | |
| POWER MAX BOX 300-2P | 1x• | | 1x• | | 1x• | | | 1x• | | |
| POWER MAX BOX 330-3P | 1x• | | 1x• | | 1x• | | | 1x• | | |
| POWER MAX BOX 390-3P | 1x• | | 1x• | | 1x• | | | 1x• | | |
| POWER MAX BOX 450-3P | 1x• | | 1x• | | 1x• | | | 1x• | | |
| POWER MAX BOX 520-4P | 1x• | | 1x• | | 1x• | | | 1x• | | |
| POWER MAX BOX 600-4P | | 1x• | | 1x• | | 1x• | | | 1x• | |
| POWER MAX BOX 750 SYSTEM | | 1x• | | 1x• | | 1x• | | | 1x• | |
| POWER MAX BOX 900 SYSTEM | | 1x• | | 1x• | | 1x• | | | 1x• | |
| POWER MAX BOX 1050 SYSTEM | | 1x• | | 1x• | | | 1x• | | | 1x• |
| POWER MAX BOX 1200 SYSTEM | | 1x• | | 1x• | | | 1x• | | | 1x• |
| POWER MAX BOX 1350 SYSTEM | | 1x• | | 1x• | | | 1x• | | | 1x• |
| POWER MAX BOX 1500 SYSTEM | | 1x• | | 1x• | | | 1x• | | | 1x• |

POWER MAX BOX

Systemy kominowe do kotłów POWER MAX BOX

System powietrzno-spalinowy do kotłów POWER MAX BOX, z wyprowadzeniem spalin w szachcie kominowym ponad dach budynku i poborem powietrza do spalania przez ścianę.

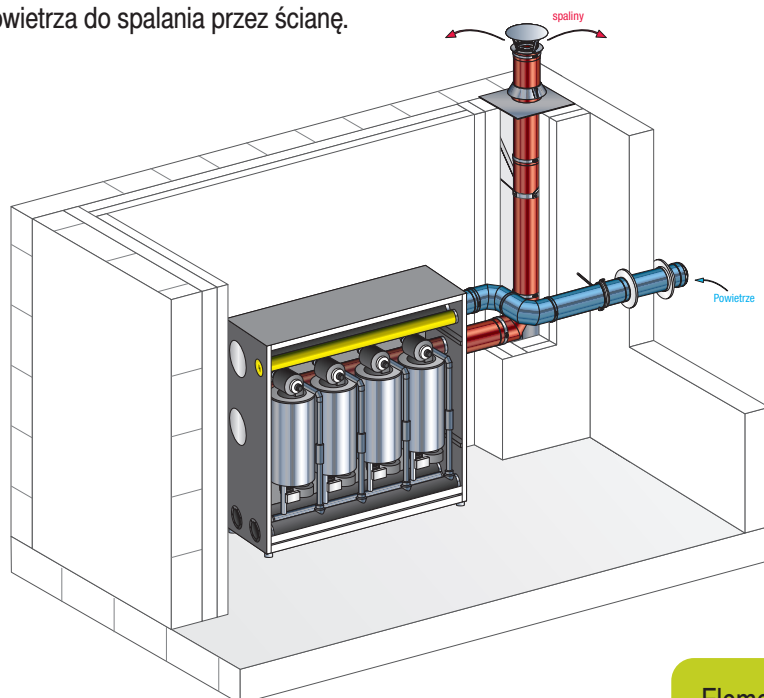

System kominowy spalinowy do kotłów POWER MAX BOX, z wyprowadzeniem spalin ponad dach budynku i poborem powietrza do spalania z pomieszczenia.

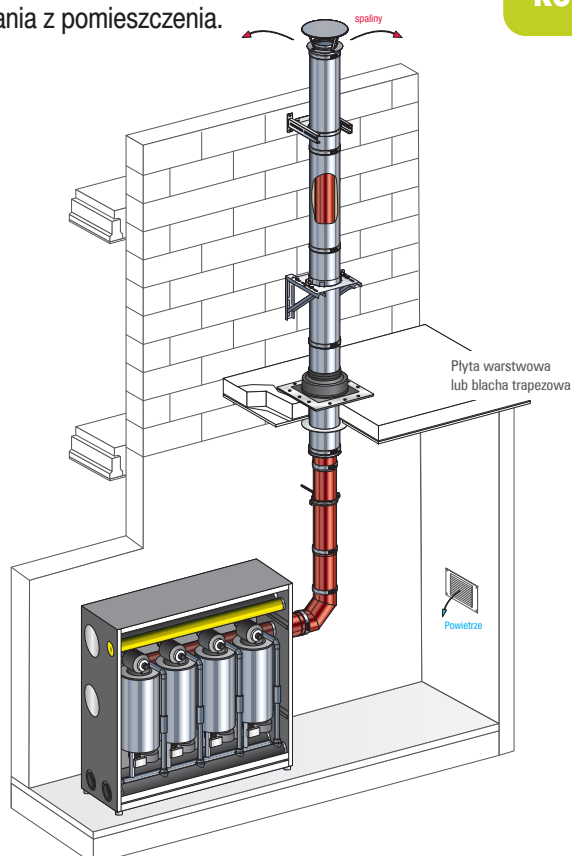

Elementy systemu odprowadzania spalin do kotłów POWER MAX BOX na zapytanie.

Przygotujemy dla Państwa kompleksową ofertę.

UWAGA: System spalinowy do kotłów POWER MAX BOX posiada wymaganą klasę szczelności gazowej H1.

POWER MAX

Obieg z kotłem grzewczym podłączonym bezpośrednio do instalacji grzewczej i zbiornika c.w.u.

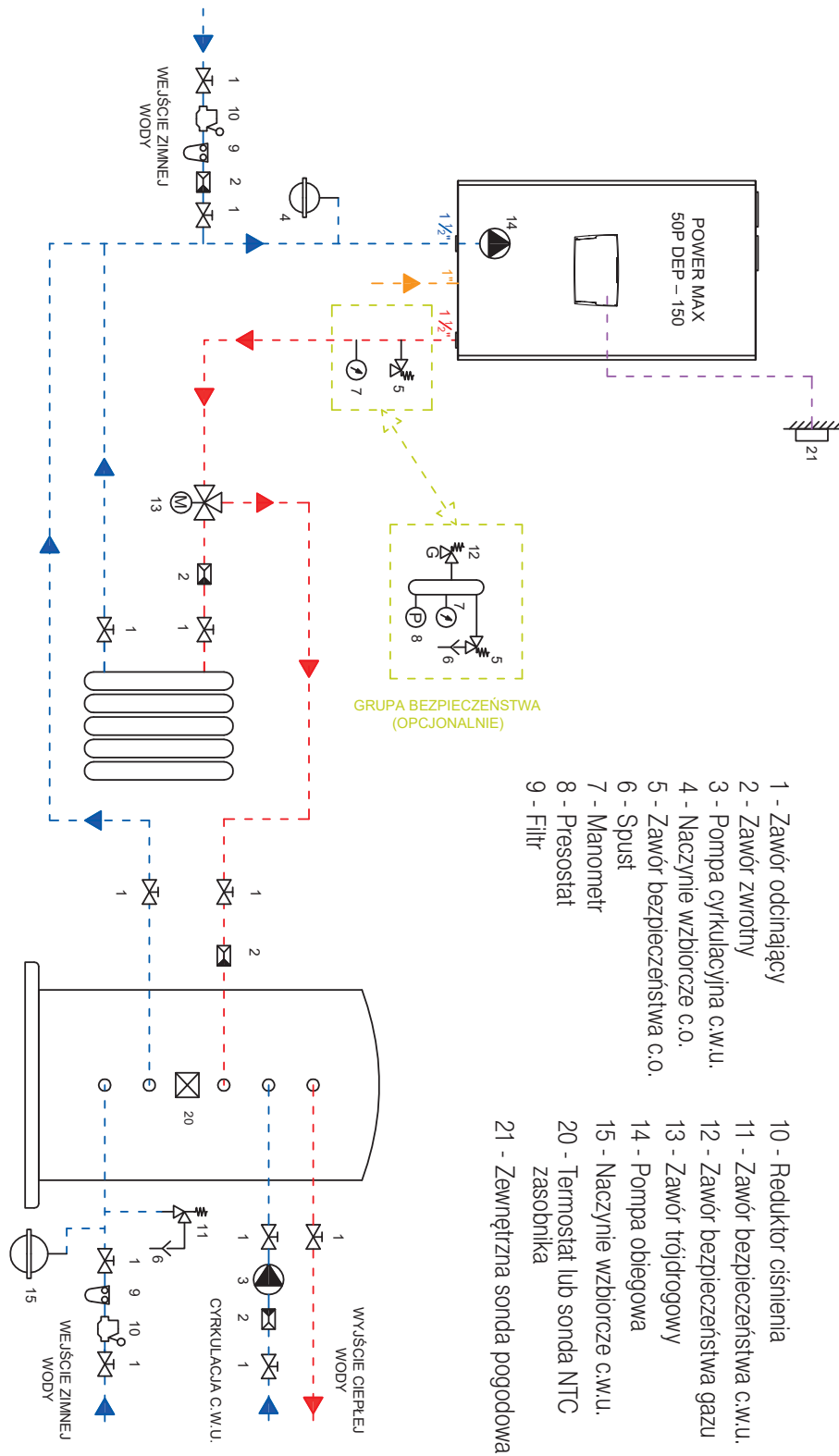

14 – Pompa obiegowa

- a) POWER MAX 50P DEP – 80P – GRUNDFOS typ UPM GEO 25-85/130 PWM H3 – Pompa zamontowana fabrycznie.
- b) POWER MAX 100–130 – GRUNDFOS typ UPML 32-105/180 1X230V PWM 50/60Hz – Opcja dodatkowa. Pompę można zamówić osobno i zamontować wewnątrz kotła.
- c) POWER MAX 150 – GRUNDFOS typ UMPXL 32-125/180 PWM – Opcja dodatkowa. Pompę można zamówić osobno i zamontować na zewnątrz kotła.

UWAGA: Schemat uproszczony. Nie zastępuje projektu instalacji! Na schemacie nie pokazano wszystkich niezbędnych zaworów i zabezpieczeń. Podczas projektowania należy przestrzegać obowiązujących przepisów.

POWER MAX

Obieg z kotłem grzewczym podłączonym do instalacji grzewczej za pomocą sprzęgła hydraulicznego i zbiornika c.w.u.

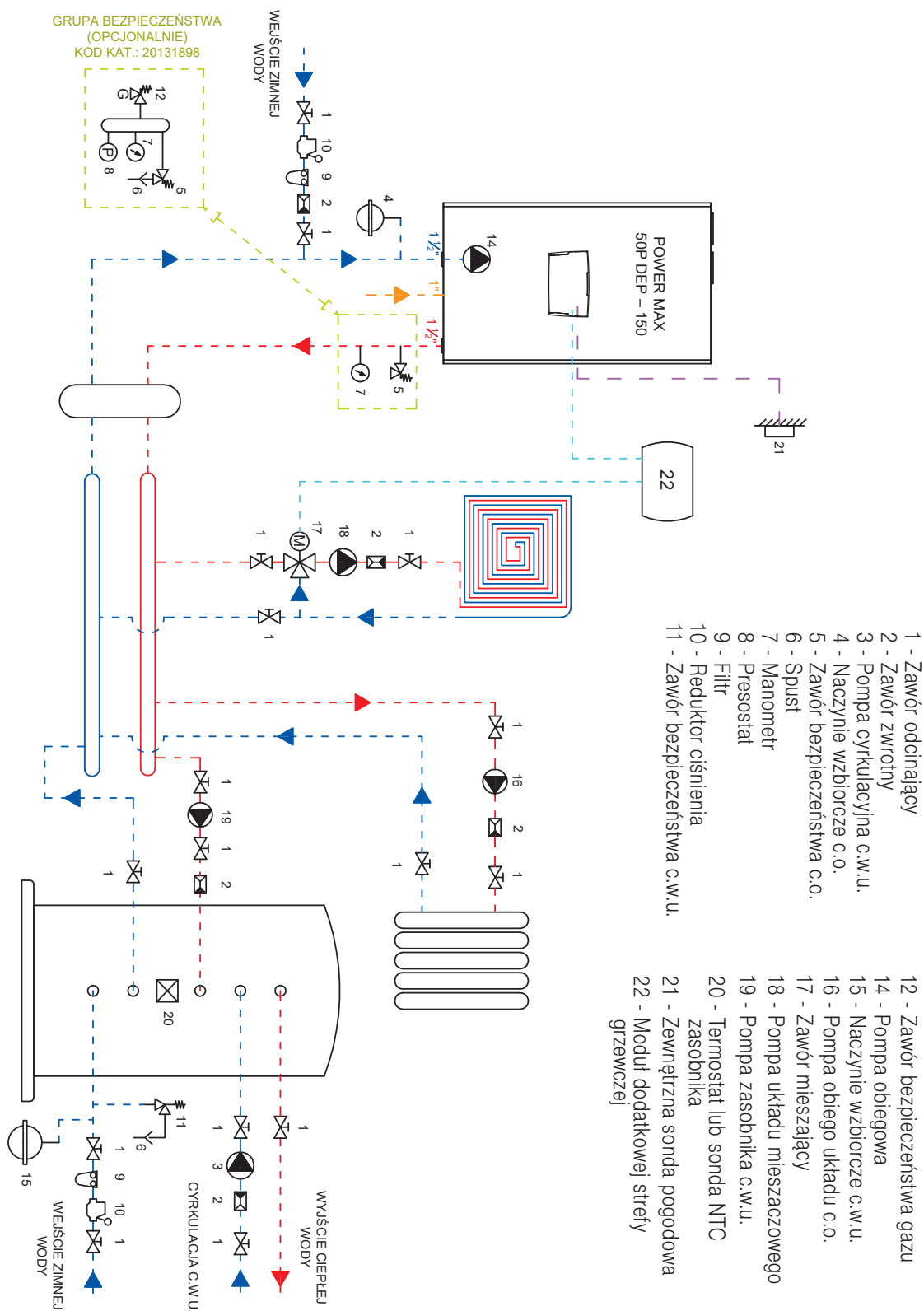

14 - Pompa obiegowa

- a) POWER MAX 50P DEP - 80P - GRUNDFOS typ UPM GEO 25-85/130 PWM H3 - Pompa zamontowana fabrycznie.
- b) POWER MAX 100-130 - GRUNDFOS typ UPML 32-105/180 1X230V PWM 50/60Hz - Opcja dodatkowa. Pompę można zamówić osobno i zamontować wewnątrz kotła.
- c) POWER MAX 150 - GRUNDFOS typ UMPXL 32-125/180 PWM - Opcja dodatkowa. Pompę można zamówić osobno i zamontować na zewnątrz kotła.

UWAGA: Schemat uproszczony. Nie zastępuje projektu instalacji! Na schemacie nie pokazano wszystkich niezbędnych zaworów i zabezpieczeń. Podczas projektowania należy przestrzegać obowiązujących przepisów.

POWER MAX

Obieg z kaskadą dwóch kotłów grzewczych podłączonych do instalacji grzewczej za pomocą sprzęgła hydraulicznego i zbiornika c.w.u.

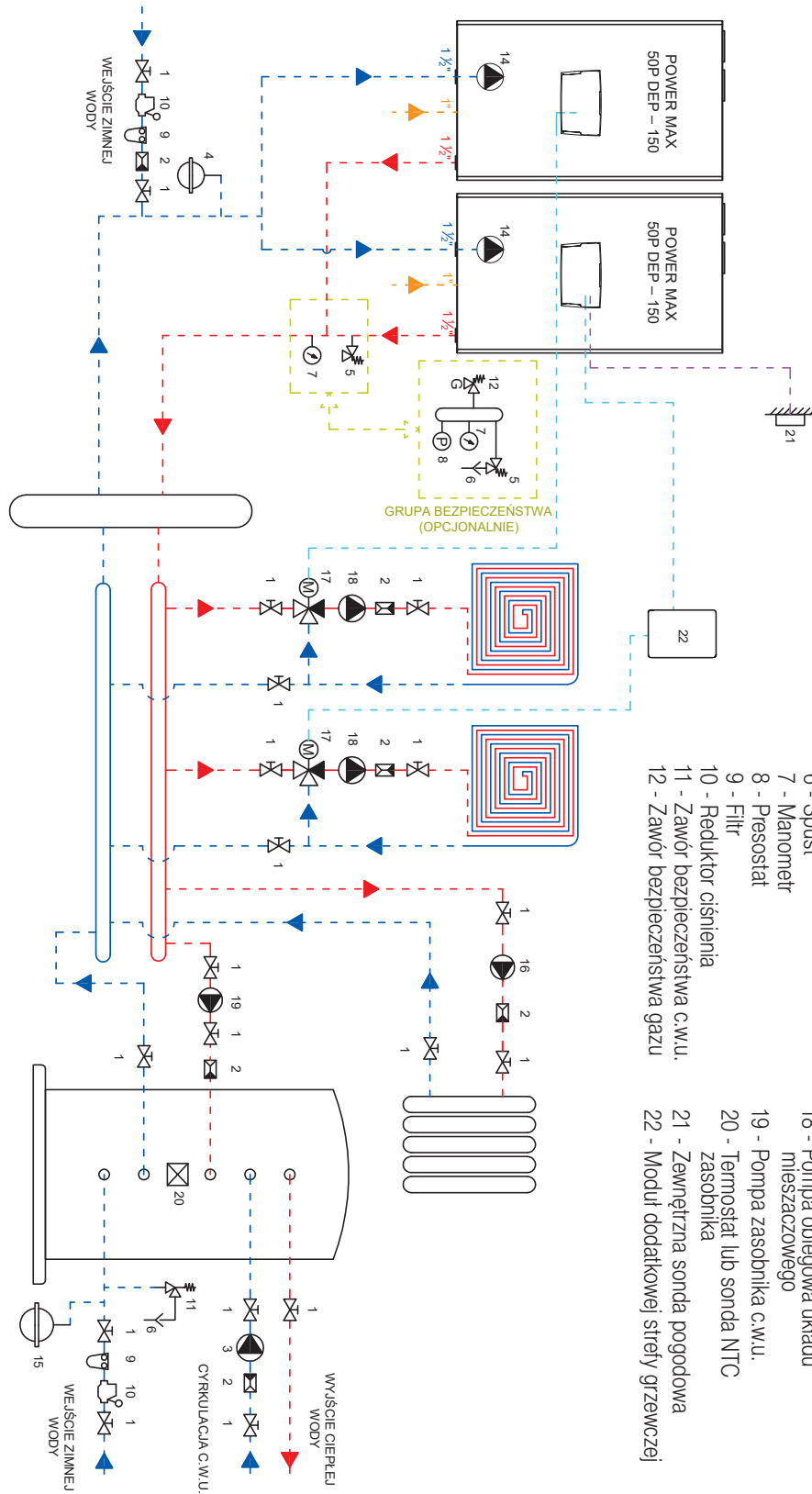

- 1 - Zawór odcinający
- 2 - Zawór zwrotny
- 3 - Pompa cyrkulacyjna c.w.u.
- 4 - Naczynie wzbiorcze c.o.
- 5 - Zawór bezpieczeństwa c.o.
- 6 - Spust
- 7 - Manometr
- 8 - Presostat
- 9 - Filt
- 10 - Reduktor ciśnienia
- 11 - Zawór bezpieczeństwa c.w.u.
- 12 - Zawór bezpieczeństwa gazu
- 13 - Zawór trójdrogowy
- 14 - Pompa obiegowa
- 15 - Naczynie wzbiorcze c.w.u.
- 16 - Pompa obiegowa układu c.o.
- 17 - Zawór mieszający
- 18 - Pompa obiegowa układu mieszaczowego
- 19 - Pompa zasobnika c.w.u.
- 20 - Termostat lub sonda NTC
- 21 - Zewnętrzna sonda pogodowa
- 22 - Moduł dodatkowej strefy grzewczej

14 – Pompa obiegowa

- a) POWER MAX 50P DEP – 80P – GRUNDFOS typ UPM GEO 25-85/130 PWM H3 – Pompa zamontowana fabrycznie.
- b) POWER MAX 100–130 – GRUNDFOS typ UPML 32-105/180 1X230V PWM 50/60Hz – Opcja dodatkowa. Pompę można zamówić osobno i zamontować wewnątrz kotła.
- c) POWER MAX 150 – GRUNDFOS typ UMPXL 32-125/180 PWM – Opcja dodatkowa. Pompę można zamówić osobno i zamontować na zewnątrz kotła.

UWAGA: Schemat uproszczony. Nie zastępuje projektu instalacji! Na schemacie nie pokazano wszystkich niezbędnych zaworów i zabezpieczeń. Podczas projektowania należy przestrzegać obowiązujących przepisów.

JEDNOSTKI PALET / OPIS SKRÓTÓW

Wiszące kotły kondensacyjne

| | |
|---------------------------|-------------------|
| EXCLUSIVE X 25 C; 25 R | 6 szt. na palecie |
| EXCLUSIVE X 35 R; 40 R | 4 szt. na palecie |
| MYNUTE X 25 C; 20 R | 6 szt. na palecie |
| MYNUTE X 30 R | 4 szt. na palecie |
| CIAO X | 6 szt. na palecie |
| MySMART X | 6 szt. na palecie |
| EXCLUSIVE BOILER GREEN HE | 2 szt. na palecie |
| MYNUTE BOILER GREEN | 2 szt. na palecie |

Wiszące kotły standardowe

| | |
|--------|-------------------|
| MYNUTE | 6 szt. na palecie |
| CIAO | 6 szt. na palecie |

Podgrzewacze wody / pompy ciepła

| | |
|--------------|--------------------|
| FONTE Lx | 12 szt. na palecie |
| HYDRO UNIT M | 1 szt. na palecie |
| HP-E 260 ACS | 1 szt. na palecie |

Opis skrótów użytych w nazwach urządzeń

- C.A.I. – Kocioł dwufunkcyjny z otwartą komorą spalania
- C – Kocioł dwufunkcyjny z zamkniętą komorą spalania
- R – Kocioł jednofunkcyjny z zamkniętą komorą spalania
- B.S.I. – Kocioł dwufunkcyjny z zamkniętą komorą spalania, z wbudowanym zasobnikiem
- GREEN – Kocioł kondensacyjny
- HE – High Efficiency (wysoka sprawność)



**PRODUKTY MARKI BERETTA
DOSTĘPNE U NAJLEPSZYCH
INSTALATORÓW I W NAJLEPSZYCH
HURTOWNIACH**

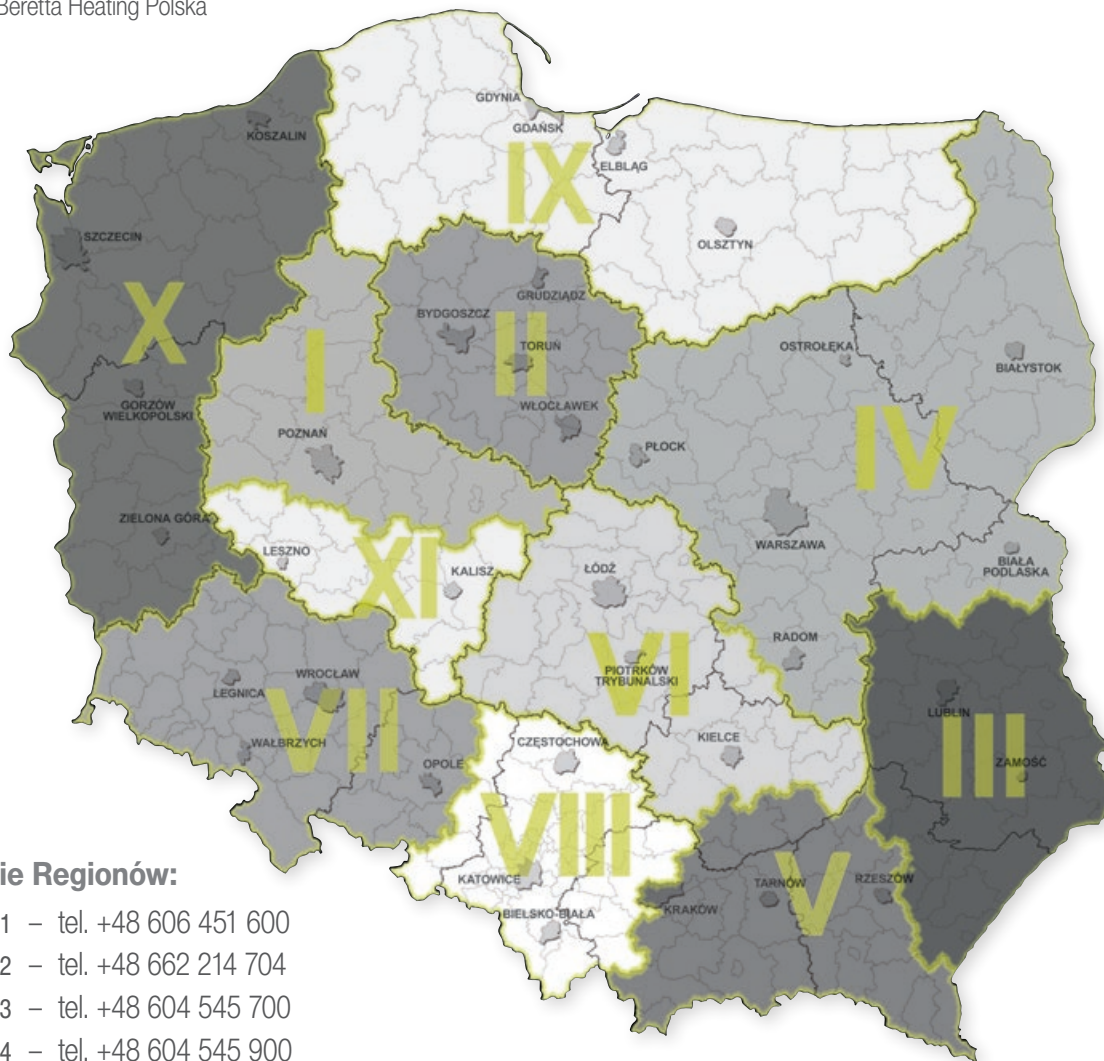

Menadżerowie Regionów:

- I** REGION 1 – tel. +48 606 451 600
- II** REGION 2 – tel. +48 662 214 704
- III** REGION 3 – tel. +48 604 545 700
- IV** REGION 4 – tel. +48 604 545 900
- V** REGION 5 – tel. +48 606 451 700
- VI** REGION 6 – tel. +48 604 545 800
- VII** REGION 7 – tel. +48 606 451 500
- VIII** REGION 8 – tel. +48 728 522 155
- IX** REGION 9 – tel. +48 604 545 600
- X** REGION 10 – tel. +48 885 956 662
- XI** REGION 11 – tel. +48 885 956 663

DYSTRYBUCJA:



©2022 Carrier. Wszelkie prawa zastrzeżone.

Wszystkie znaki towarowe i znaki usługowe, o których mowa w niniejszym katalogu, są własnością odpowiednich właścicieli.

Producent marki BERETTA zastrzega sobie prawo do wprowadzania poprawek i zmian w niniejszym katalogu w dowolnej chwili, bez wcześniejszego uprzedzenia. Rysunki, zdjęcia i schematy zawarte w katalogu należy traktować jako poglądowe i nie zastępują prawidłowo wykonanego projektu. Warunki podane w cenniku nie stanowią oferty w rozumieniu Kodeksu Cywilnego.

Pobierz
wersję elektroniczną
katalogu

